

5. fejezet: Gyakorlati tanácsok

Pótkerék	5.02 → 5.04
Gumifelfújó készülék	5.05 → 5.07
Szerszámkészlet (emelő - hajtókar stb.)	5.08 - 5.09
Díztárcsák	5.10
Kerékcseré	5.11 - 5.12
Gumiabroncsok (kapcsolatos biztonsági előírások, kerekek, téli használat)	5.13 → 5.15
Első fényszórók (izzócsere)	5.16 → 5.18
Hátsó lámpák (izzócsere)	5.19 - 5.20
Oldalsó irányjelzők (izzócsere)	5.20
Belső világítás (izzócsere)	5.21 → 5.22
Biztosítékok	5.23 - 5.24
Akkumulátor	5.25 → 5.27
RENAULT kártya: elemek	5.28
Rádió előkészítése / tartozékok	5.29 → 5.30
Ablaktörlők (lapátcsere)	5.31
Vontatás	5.32 → 5.34
Működési rendellenességek	5.35 → 5.42

PÓTKERÉK: normál karosszériájú változat



Pótkerék (2)

A pótkerék a csomagtartó alján kiképzett fészekben van.

Hogy hozzáférjen:

- nyissa ki a csomagtartó ajtaját;
- emelje fel a szőnyeget (1) és akassza a kalaptartó alá;
- csavarozza ki a középső rögzítést (3);
- vegye ki a pótkereket.

Különlegesség:

A "Gumiabroncsok nyomását ellenőrző rendszer" funkció nem ellenőrzi a pótkereket (az a kerék, amelyet a pótkerekre cseréltünk, eltűnik a kijelzőegység kijelzőjéről).

Lásd a 2. fejezet "Gumiabroncsok nyomásellenőrző rendszere" című részét.



Ha a pótkerék már több éve használaton kívül van, ellenőriztesse, hogy megfelelő és problémamentesen használható-e.



A többi négy keréknél kisebb pótkerékekkel felszerelt változatok

A pótkerék használata közben - amely csakis átmeneti jellegű lehet - a sebesség nem haladhatja meg a 130 km/h értéket.

A defektes kerék szélesebb, mint a pótkerék, ezért a jármű szabadmagassága lecsökken.

PÓTKERÉK: hosszú karosszériájú változat



Pótkerék (B)

A jármű alatt van.

A csomagtartóban emelje fel a fedelet (1) és vegye le a védősapkát (2).

A kerécsavarkulcs (A) segítségével csavarozza ki a tartóhuzalt, a kerék leereszkedik a talajra.

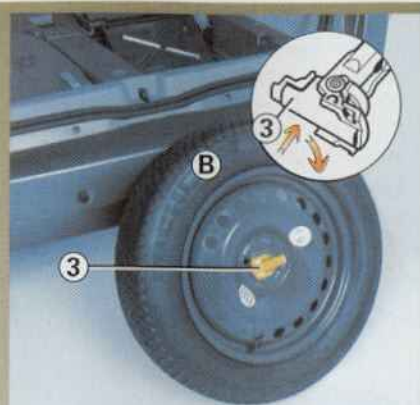

Kívülről állítsa fel a kereket, nyomja meg a reteszt (3) és fordítsa el negyed fordulattal.

Akassza ki a keréktárcsa huzalját, hogy az kiszabaduljon.

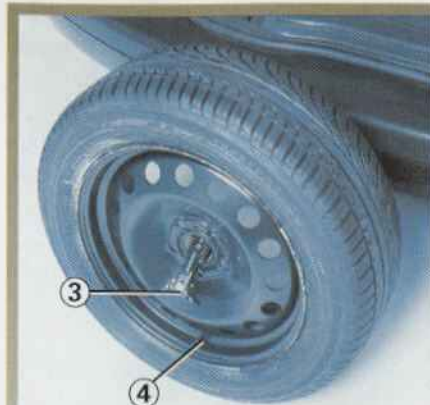

A pótkerék visszahelyezése

Hajtsa végre az előzőeket fordított sorrendben.

Állítsa a kereket függőlegesen, a szelep Ön felé álljon.

A huzalt húzza át a keréktárcsán, és állítsa vissza a reteszt (3).

Fektesse el a kereket, a szelep (4) a föld felé legyen.

A csomagtartó felől a keréktartó huzalt feltekerve húzza meg a csavart teljesen.

Tanács

Ellenőrizze rendszeresen a pótkerék nyomását.

Megjegyzés: Az alumínium keréktárcsák kerécsavarjai acéllemez keréktárcsás pótkeréken használhatók.



Ha a pótkerék már több éve használaton kívül van, ellenőriztesse, hogy megfelelő és problémamentesen használható-e.

A pótkerék használata

“A gumiabroncsok nyomását felügyelő rendszer” nem ellenőrzi a pótkereket (a pótkerék által helyettesített kerék jele eltűnik a kijelzőegységről vagy a kombinált kijelzőről).

Lásd a 2. fejezet “Gumiabroncsok nyomásellenőrző rendszere” című részét.



Bizonyos járművek ideiglenes használatú szükségkerékkel vannak felszerelve, a korlátozott használati feltételeket egy címke jelöli: **80 km/h maximális sebesség.**

A pótkerék használata csak rövid ideig tarthat és csak akkor, ha valamilyen meghibásodás a kerék cseréjét teszi szükségessé. Ne haladjon 80 km/h-nál gyorsabban és ne használjon egynél több szükségkeréket.

A biztonsága érdekében alkalmazkodjon a használati útmutatásokhoz.



Bizonyos járműveken defekt esetén használja a szőnyeg alatt található készletet (A).

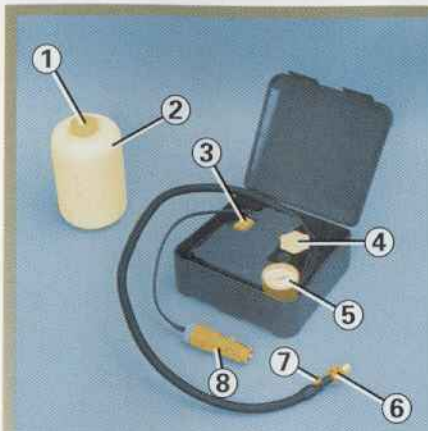

Nyissa ki a gumifelfújó készletet.
Húzza ki a zárósapkákat (1) és (4).
Tekerje le az elektromos kábelt és a felfújócsövet.



Ha a defektet okozó tárgy még mindig a gumiabroncsban van, ne vegye ki.

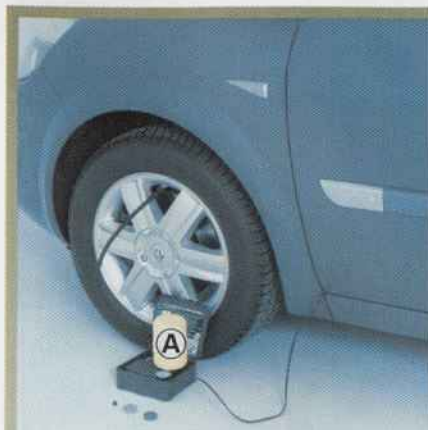

Csavarozza a palackot (2) (a fedelet ne vegye le) a tartójára (A), ehhez a művelethez **nem szabad** levenni a palack fedelét.



Bekapcsolt gyújtással

- a csatlakozót (8) a jármű műszerfalának segédberendezés-csatlakozójához kell (9) csatlakoztatni;
- csavarozza le az adott kerék szelepének zárósapkáját;
- csavarozza a felfújótoldatot (6) a szelepre.



- A felfújás megkezdéséhez nyomja meg a kapcsolót (3);
- legfeljebb 7 perc után állítsa le a felfújást és ellenőrizze a nyomást (a nyomásmérőn (5));
- állítsa be a nyomást: a növeléshez folytassa a felfújást a készülékkel, a csökkentéshez nyomja meg a felfújótoldaton levő gombot (7);

- ha a nyomás nem állítható be, mozgassa előre vagy hátra a járművet, hogy a kerék néhány fordulatot tegyen, hogy az anyag jobban eloszoljon, majd állítsa be újra a nyomást. Ha a nyomás 1,8 barnál (26 PSI) kevesebb, az anyag megfelelő eloszlása nem lehetséges, forduljon RENAULT szakszervizhez;
- Ha a nyomást megfelelően beállította, szerelje le a készüléket (csavarja le a felfújótoldatot, húzza ki a csatlakozót a segédberendezés-csatlakozóból, vegye le a palackot és csavarja vissza a zárósapkákat);
- tartsa a keze ügyében a berendezést a járműben, és helyezze el a megfelelő vezetésre figyelmeztető címkét a kormányon;
- induljon el, és 3 kilométer után ellenőrizze újra a gumiabroncs nyomását (lásd a "Gumiabroncsok légnyomása" című fejezetet, ahol a pontos érték megtalálható); ha a nyomás több mint 1,3 bar (19 PSI), állítsa be újra, ha szükséges, szerelje le a palackot és szerelje fel a zárósapkákat. Ha a nyomás 1,3 barnál (19 PSI) kevesebb, a gumiabroncs javítása nem lehetséges, forduljon RENAULT szakszervizhez!

A készülék használatával kapcsolatos szabályok

- a készüléket nem szabad 10 percnél tovább folyamatosan működtetni;
- a gumiabroncsban befújt anyag miatt menet közben rezgések jöhetnek létre.



A készülék használata előtt álljon meg a járművel, lehetőleg távolabb a forgalomtól, és kapcsolja be az elakadásjelző

lámpát.

A készülék a gumiabroncs futófelületén levő, 6 mm-nél kisebb sérüléseket javítja meg. Nem használható a 6 mm-nél nagyobb, és a gumiabroncs oldalán levő sérülések megjavítására.

Ha leeresztett (teljesen lapos vagy defektes) gumiabronccsal közlekedik, ez csökkenti a biztonságot, és a gumiabroncs javíthatatlanná válhat.

Ez a javítás csak ideiglenes

A defektes gumit feltétlenül vizsgálta át és javíttassa meg szakemberrel.

RENAULT szakszervizben cseréltesse ki a felfújótömlőt és a javítóanyagot tartalmazó palackot.



Ha a készülékkel megjavított kerékkel közlekedik, 200 km megtételéig legfeljebb 80 km/h sebességgel haladjon (a kormányra ragasztott címke figyelmezteti erre).



Ha a készülékkel megjavított gumiabroncsot cseréltet ki, figyelmeztesse a szakembert erre.

A készülék csak az eredetileg a készülékkel felszerelt járművek gumiabroncsainak megjavítására használható. Semmi esetre sem használható más jármű gumiabroncsainak vagy más eszköznek (úszógumi, gumicsónak stb.) a felfújására.

Vigyázzon, hogy a palackból ne jusson javítófolyadék a bőrére. Ha mégis rácsöpög, azonnal öblítse le.

A palackot ne dobja el. Adja le a RENAULT szakszervizben, vagy az ilyen hulladék összegyűjtésével foglalkozó szervezetnek.

A palacknak a címkén jelzett szavatossági ideje van. A felhasználhatóság idejét rendszeresen ellenőrizze.

SZERSZÁMKÉSZLET: normál karosszériájú változat

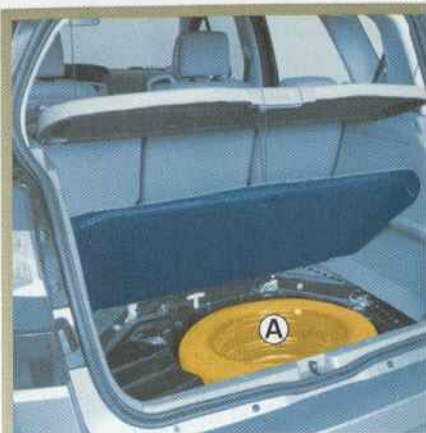

A szerszámkészlet (A) a csomagtartóban, a pótkerék középső részében helyezkedik el.



Emelő (1)

Vegye ki az emelőt (1).

A visszahelyezéskor hajtsa össze pontosan az emelőt, mielőtt visszateszi a helyére.



Az emelő kerékcserére szolgál. Semmiképpen ne használja arra, hogy segítségével jármű alatti javításokat végezzen.

Disztárcsakulcs (2) vagy (4)

Lehetővé teszi a disztárcsák levételét.

Vonószem (3)

Tájékozódjon a "Vontatás" című részben az 5. fejezetben.

Kerécsavar-kulcs (5)

Lehetővé teszi a kerécsavarok kicsavarását és becsavarását.

Rakodóhelyek

A szerszámkészletben ki van alakítva a keréklopás-gátló anya helye.

SZERSZÁMKÉSZLET: hosszú karosszériájú változat



Az emelő és a szerszámkészlet a csomagtartó szőnyege alatt kiképzett helyen van (A).



Az emelő kerékserére szolgál. Semmiképpen ne használja arra, hogy segítségével jármű alatti javításokat végezzen.



Emelő (1)

Vegye ki az emelőt (1).

Visszahelyezéskor hajtsa össze pontosan az emelőt, mielőtt visszateszi a helyére (A).

Kerécsavarkulcs (2)

Lehetővé teszi a kerécsavarok kicsavarását és becsavarását.

Vonószem (3)

Használatával kapcsolatban tájékozódjon az 5. fejezet "Vontatás" című részében.

Díztárcsakulcs (4) vagy (5)



Disztárcsa (1)

Szerelje le a dísztárcsakulccsal (3) (a szerszámkészletben van), a kampót a szelephöz közeli nyílásba akasztva (2).

A visszahelyezéskor igazítsa a szelephöz (2). Akassza be a rögzítőkapcsokat először a szelep felőli oldalán (A), majd (B) és (C) és legvégül a szeleppel szemközi oldalán (D).



A központi dísztárcsa mint díszítőelem (4)

A dísztárcsakulccsal (a szerszámkészletben van) vegye le a dísztárcsát úgy, hogy a kulcsot illessze a helyére (5).

Visszatételekor illessze a helyére (5), majd a kulccsal erősítse fel.

Javasoljuk, hogy jegyezze fel a kulcson levő számot, hogy elvesztés esetén egyszerű legyen pótolni.

KERÉKCSERE: normál karosszériájú változat

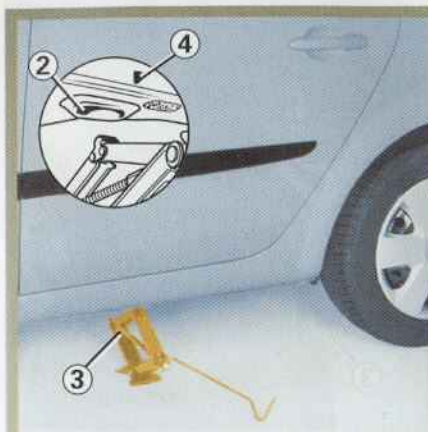
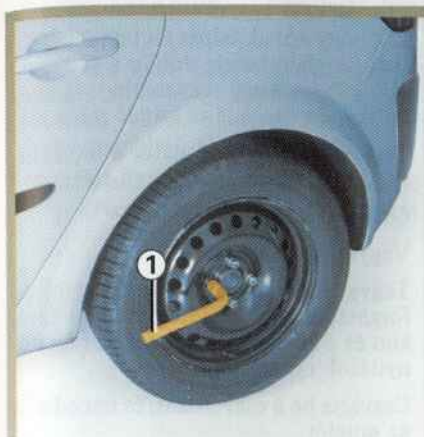

Állítsa le a járművet kemény és nem csúszós talajon (vigyázzon csúszós kő stb. esetén) (ha szükséges, tegyen az emelő talpa alá kemény támasztékot) és kapcsolja be az elakadásjelző lámpát.

Behúzott parkolófékkel kapcsoljon sebességbe (első fokozat vagy hátramenet, automata sebességváltó esetén P állás).

Szállítson ki minden utast a járműből, és küldje őket forgalommentes helyre.

Ha szükséges, vegye le a disztárcsát.

Lazítsa meg a kerékcavarokat a kerékcavarkulccsal (1). A csavarkulcsot lefelé nyomja.

Tartsa az emelőt (3) vízszintesen, az emelő tetejének egy magasságban kell lennie az illető kerékhez legközelebbi emelési ponttal (2), amelyet nyíl jelöl (4).

Először csak kézzel csavarja az emelőt, hogy annak talapatát jól be tudja állítani (enyhén befelé dőljön a gépkocsi alá).

Végezzen a karral néhány fordulatot, hogy a kerék elváljon a talajtól.

Szerelje le a csavarokat és húzza le a kereket.

Tegye fel a pótkereket a kerékagyra, és forgassa a kereket addig, amíg a kerék és a kerékagyon kiképzett rögzítőlyukak egybe nem esnek.

Ha a pótkerékhez külön csavarok tartoznak, csak ezeket a csavarokat használja a pótkerékhez. Csavarja be a csavarokat, és engedje le az emelőt.

Húzza meg erősen a csavarokat, amikor a kerék a talajon van, majd ellenőriztesse a lehető leghamarabb RENAULT szakszervizben (meghúzási nyomaték 130 Nm)!



Defekt esetén a kereket azonnal cserélje ki.

A defektes gumit feltétlenül vizsgáltsa át és javíttassa meg szakemberrel.

KERÉKCSERE: hosszú karosszériájú változat

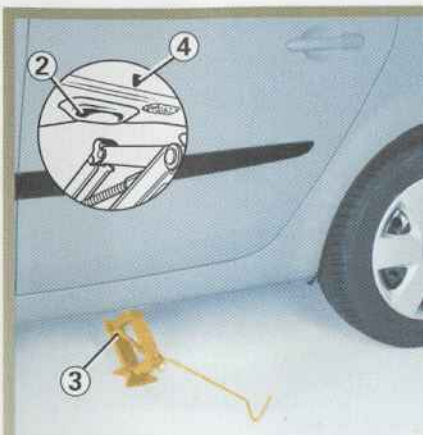

Állítsa le a járművet kemény és nem csúszós talajon (vigyázzon csúszós kő stb. esetén), (ha szükséges, tegyen az emelő talpa alá kemény támasztékot) és kapcsolja be az elakadásjelző lámpát.

Húzza be a parkolóféket és tegye sebességbe (első fokozat vagy hátramenet, automata sebességváltó esetén P helyzet).

Szállítson ki minden utast a járműből, és küldje őket forgalommentes helyre.

Lazítsa ki a kerékcavarokat a kerékcavarkulcs (1) segítségével, felülről nyomva a kulcsot. A cavarkulcsot lefelé nyomja.

Tartsa az emelőt (3) vízszintesen, az emelő tetejének egy magasságban kell lennie az illető kerékhez legközelebbi emelési ponttal (2), amelyet a karosszéria alsó részén képeztek ki, és egy nyíl jelöli (4).

Először csak kézzel csavarja az emelőt (3), hogy annak talpát jól be tudja állítani (enyhén befelé dőljön a gépkocsi alá). Puha vagy egyenetlen talajon helyezzen deszkát az emelő talpa alá.

Tegyen néhány fordulatot a hajtókaral, hogy a kerék elváljon a talajtól.

Csavarja ki a csavarokat.

Vegye le a kereket.

Tegye fel a pótkereket a kerékagyra, és forgassa a kereket addig, amíg a keréken és a kerékagyon kiképzett rögzítőnyílások egybe nem esnek.

Csavarja be a csavarokat, és engedje le az emelőt.

Húzza meg erősen a csavarokat, amikor a kerék a talajon van, majd ellenőriztesse a lehető leghamarabb RENAULT szakszervizben (meghúzási nyomaték 130 Nm)!



Defekt esetén a kereket azonnal cserélje ki.

A defektes gumit feltétlenül vizsgáltsa át és javítsa meg szakemberrel.

GUMIABRONCSOK

Gumiabroncsok - kerekek biztonság

A jármű és a talaj közötti egyetlen kapcsolatot a gumiabroncsok biztosítják, ezért alapvető fontosságú azok megfelelő állapota.

Feltétlenül tartsa be a gumikra vonatkozó érvényes közlekedési előírásokat.



Ha a gumiabroncsok cseréje szükséges, csak azonos gumiabroncsok szerelhetők fel (azonos márká, méret, típus és mintázat).

Legyenek azonosak a gyári gumikkal, vagy a RENAULT szakszerviz által ajánlott típusúak legyenek.



A gumiabroncsok karbantartása

A gumik mindig jó állapotban legyenek. Ügyeljen arra, hogy a futófelület bordázatának profilmélysége mindig megfelelő legyen. A RENAULT által jóváhagyott gumikban *kopásjelző domborulatok* (1) találhatóak, amelyeket a gumik futófelületébe a gyártás során építettek be.

Ha a futófelület profilja már annyira elkopott, hogy az ellenőrző domborulatok láthatóvá válnak (2), a gumikat ki kell cserélni, ugyanis a bordázat mélysége már csak 1,6 mm. Ez pedig már nem biztosít megfelelő tapadást nedves úton.

A jármű túlterhelése, a hosszú, folyamatos vezetés autópályán (különösen nagy melegben), a nem megfelelő vezetési stílus rossz útviszonyok közepe mind hozzájárulhat a gumik idő előtti elhasználódásához. Ez pedig rontja a menetbiztonságot.



A vezetés közben előforduló rendellenességek, mint a járdaszegélynek ütközés, a gumik és a keréktárcsák károsodását és az első futómű elállítódását is okozhatják. Ilyen esetben ellenőriztesse RENAULT szakszervizben.

Gumiabroncsok nyomása

A megadott nyomásértékeket fontos betartani (beleértve a pótkereket is), ellenőrizze őket legalább havonta, valamint minden nagyobb út előtt (lásd a "A gumiabroncsok nyomása" című bekezdést).



Az előírtnál kisebb nyomás a gumik idő előtti elhasználódását és rendszeres felmelegedését okozza, ami rontja a biztonságot:

- rossz lesz a jármű úttartása,
- fennáll a futófelület kopásának, illetve a guminak az abroncsról való lefordulásának veszélye.

A gumiabroncsok nyomása a terheléstől és a sebességtől függ. A használati körülményeknek megfelelően állítsa be a nyomást (lásd "A gumiabroncsok légnyomása" című részt).

A guminyomást mindig hidegen kell ellenőrizni. Melegben vagy nagy sebességgel megtett út után a magasabb érték nem mérvadó.

Ha az ellenőrzést nem hideg gumikon végzi, a megadott értéket növelje 0,2 - 0,3 barral (3 PSI).

Meleg abroncsból soha ne engedjen ki levegőt.

Megjegyzés: az előírt nyomásértékeket a vezető melletti ajtó élére vagy keretére ragasztott címke jelzi (típustól és országtól függően).

A kerekek felcserélése

A kerekek időnkénti felcserélése nem ajánlott.



A gumiabroncsok nyomásellenőrző-rendszerével felszerelt gépkocsi

A szelepekbe épített érzékelők mindegyike egyetlen kerékhez van hozzárendelve: tehát semmiképpen nem szabad felcserélni a kerekeket.

A téves információk súlyos következményekkel járhatnak.

Gumiabroncs cseréje



Biztonsági okokból a gumiabroncsok cseréjét kizárólag szakember végezheti.

Minden, a fenti leírástól eltérő típusú gumi felszerelése megváltoztathatja:

- a járműnek az előírásoknak való megfelelőségét;
- a jármű útfekvését a kanyarban;
- a kormányzáshoz szükséges erőt;
- a gumiabroncsok által keltett zajt;
- a hóláncok felszerelését.

Pótkerék

Tájékozódjon az 5. fejezet "Pótkerék" és "Kerékcseré" című részeiben.

Téli használat

• Hóláncok

Biztonsági okokból szigorúan tilos hóláncot szerelni a hátsó kerekekre.

Az eredetnél bármely okból nagyobb méretű gumiabroncs lehetlenné teszi a hólánc felszerelését.



A hólánc felszerelése csak az eredetivel azonos méretű gumiabroncsok használata esetén lehetséges az Ön járművén.

A 17"-os kerékkal felszerelt változatok különlegessége, hogy ezekre nem lehet hóláncot tenni.

Ha egyedi felszereléseket akar használni, forduljon RENAULT szakszervizhez!

• Téli gumik

A kerekek minél jobb tapadása érdekében tanácsos mind a négy kerékre téli gumikat szereltetni.

Megjegyzés: Felhívjuk a figyelmét, hogy ezeknél a téli gumiknál néha előírják:

- a forgási irányt,
- a maximális sebességet, ami az Ön kocsijának maximális sebességénél kevesebb is lehet.

• Szöges gumik

Ezt a gumifajtát kizárólag a helyi előírások által szabályozott rövid időszakban lehet használni.

Mindig tartsa meg az érvényben lévő szabályok által előírt sebességet.

Ezeket a gumikat minimálisan a két első keréken kell használni.



A gumikra vonatkozóan is azt tanácsoljuk, hogy mindig kérje ki a legközelebbi RENAULT szakszerviz szakemberének tanácsát, aki a gépkocsijához leginkább megfelelő fogja Önnek javasolni!

HALOGÉNIZZÓS ELSŐ LÁMPÁK: izzócseré

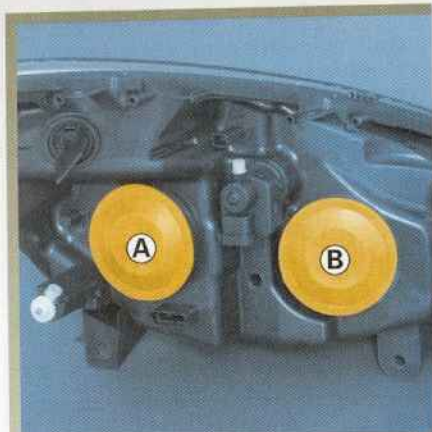

Nehéz hozzáférni (bizonyos esetekben mechanikus részeket vagy karoszériaelemeket is le kell szerelni), ezért azt ajánljuk, hogy az izzót RENAULT szakszervizben cseréltesse ki.

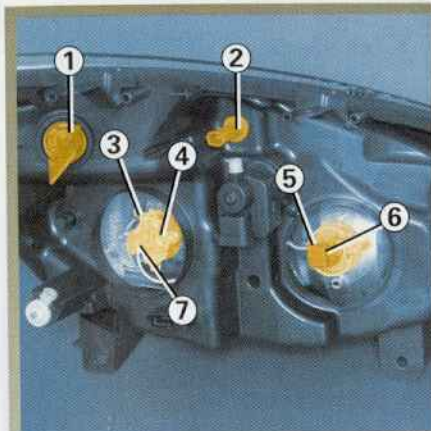

Távolsági fényszóró / tompított fényszóró

Szerelje le a fedelet (A) vagy (B).

Szerelje le a foglalatot (7) vagy (6).

Akassza ki a rugót (3) és vegye ki az izzót.

Fordítsa el negyed fordulattal az izzót, és vegye ki (5).

Izzótípus: UV-szűrős (lásd a keretben):

4 -> H1

5 -> H7

Ne érintse az izzó üvegét. A fémrész-nél fogja meg.

Ha az izzót kicserélte, ellenőrizze a fedél megfelelő visszahelyezését.

Első helyzetjelző lámpák

A foglalatot fordítsa el negyed fordulattal az óramutató járásának irányában (2), hogy hozzáférjen az izzóhoz.

Izzótípus: W5W

Irányjelzők

Fordítsa el negyed fordulattal a foglalatot (1), és vegye ki az izzót.

Izzótípus: PY21 W-os sárga izzó



A fényszórók műanyagból vannak, ezért a következő izzó használata kötelező: UV szűrős 55 W (Minden más típusú izzó használata a fényszóró károsodásához vezethet).

Javasoljuk, hogy mindig tartson a gépkocsiban tartalék izzókészletet.

GÁZKISÜLÉSES ELSŐ FÉNYSZÓRÓK: izzócsere



Ez a felszereltség speciális technológiát igényel, tilos gázkisüléssel izzóval felszerelt fényszórót szerelni olyan járműre, amely nincs erre előkészítve.

A fényszórók tisztítása

A fényszórók műanyagból vannak. Tisztításukhoz puha rongyot vagy vatát használjon.

Ha ez nem elegendő, nedvesítsen meg enyhén szappanos vízzel puha rongyot vagy pamutot, majd törölje át tiszta, puha és nedves ronggyal vagy pamutal.

Végül pedig száraz finom ronggyal finoman törölje szárazra a felületet.

Tilos alkoholtartalmú anyagokat használni.



Gázkisüléssel felszerelt fényszórókkal felszerelt jármű esetén biztonsági okból az égők cseréje kizárólag RENAULT szakszervizben lehetséges.



Első ködfényszórók (1)

Izzócsere:

Forduljon RENAULT szervizhez!

Izzótípus: H11.

Kiegészítő fényszórók

Ha további ködlámpákkal vagy távol-sági fényszórókkal kívánja felszerel-tetni kocsiját, akkor forduljon RENAULT szakszervizhez!



Az elektromos berendezéseken javítást vagy módosítást csak RENAULT szakszerviz végezhet, mert egy hibás csatlakoztatás az elektro-mos rendszer (a kábelek, és különösen a generátor) meghibásodását eredményezheti. A szakszer-vizben ezenkívül minden, a javítás-hoz vagy a módosításokhoz szükséges alkatrész megtalálható.

HÁTSÓ LÁMPÁK: izzócsere

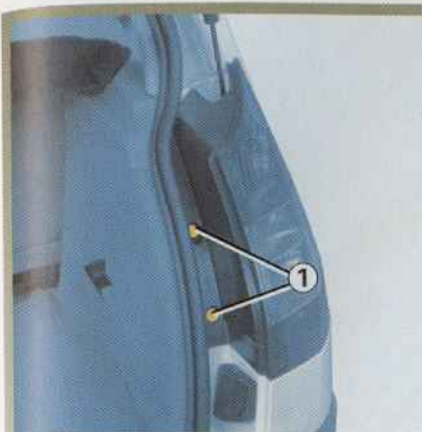

Írányjelzők / helyzetjelző világítás és féklámpa

A csomagtartó kinyitása után vegye ki a csavart (1).



Kívülről hátrafelé húzva vegye ki a hátsó lámpaegységet.

Pattintsa ki a foglalatot, hogy hozzáérhessen az izzókhoz (2).

Megjegyzés: visszaszereléskor figyeljen a kábel elhelyezésére.

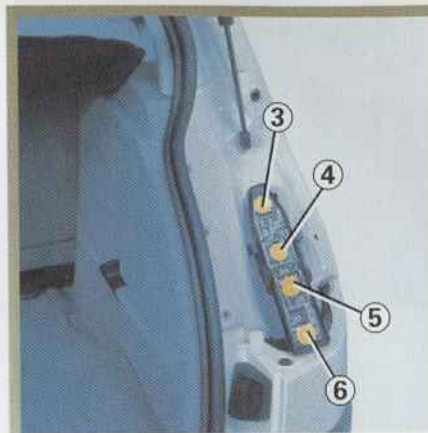

3 Helyzetjelző lámpa és féklámpa
P21/5 W izzó.

4 Írányjelzők
Narancssárga PY21 W izzó.

5 Hátsó ködlámpa
P21 W izzó.
(Mind a két lámpaegységben van izzó, de csak a vezetőoldali működik.)

6 Tolatólámpa
P21 W izzó.

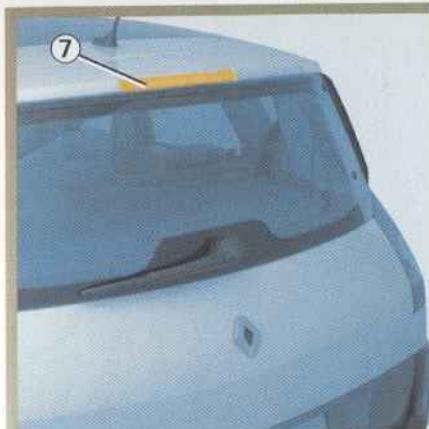

Harmadik féklámpa (7)

Forduljon RENAULT szervizhez!

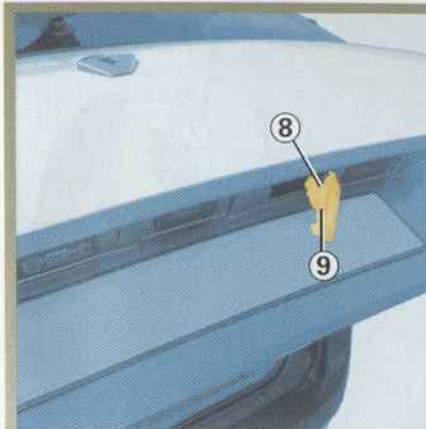

Rendszám tábla-világítás (9)

Pattintsa ki a lámpatestet (9) a nyelv megnyomásával (8).

Vegye le a lámpa fedelét, hogy hozzáférjen az izzóhoz.

Izzótípus: C5W szofita

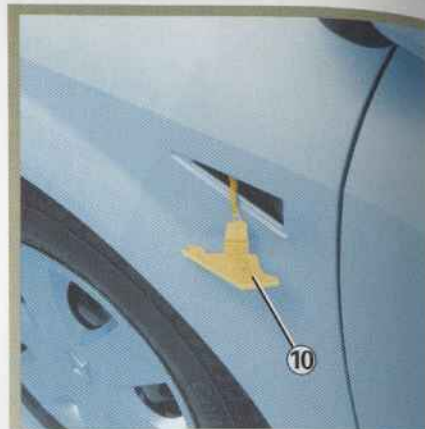

Oldalsó irányjelzők (10)

Pattintsa ki az oldalsó irányjelzőt (10) (egy laposvégű csavarhúzó segítségével).

Fordítsa el egy negyed fordulattal az izzótartót, és vegye ki az izzót.

Izzótípus: W5W

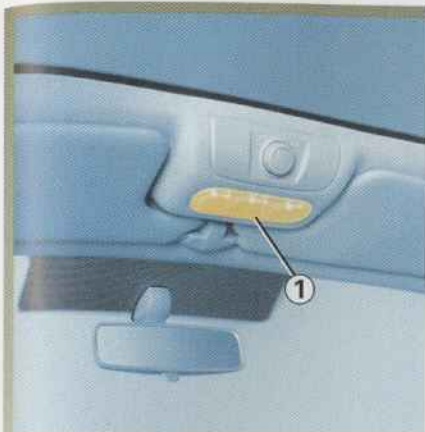

Mennyezetlámpa

Pattintsa le az átlátszó fedelet (1) (egy laposvégű csavarhúzó segítségével).



Szabadítsa ki az illető izzót.

Izzótípus (2): W5W



Az ajtók világítása

Pattintsa ki a lámpatestet (3) (egy laposvégű csavarhúzó segítségével).

Fordítsa el negyed fordulattal a foglalatot és vegye ki az izzót.

Izzótípus: W5W



Csomagtér-világítás

Pattintsa ki a lámpatestet (4) (egy laposvégű csavarhúzó segítségével) úgy, hogy lenyomja a lámpatest két végén lévő nyelvet.

Húzza szét a csatlakozást.

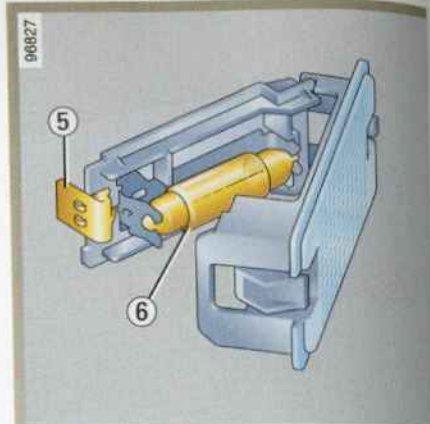

Nyomja le a nyelvet (5), hogy kivegye a foglalatot és hozzáférjen az izzóhoz (6).

Izzótípus: C5W szofita

BIZTOSÍTÉKOK



Biztosítékház (1)

Ha egy elektromos berendezés nem működik, ellenőrizze a biztosítékokat.

Nyissa ki a fedelet az ütköző felől, és vegye ki a rakódőrekeszt.

A biztosítékokat a dobozban lévő azonosító címke segítségével azonosíthatja (lásd részletesen a következő oldalon).



Ellenőrizze a megfelelő biztosítékokat, és cserélje ki, ha szükséges, **az eredetivel megegyező értékű biztosítókkal.**

Ha túl nagy értékű biztosítékokat használ, ez az elektromos hálózat túlmelegedését okozhatja (tűzveszély), ha valamelyik berendezés a normálisnál többet fogyaszt.

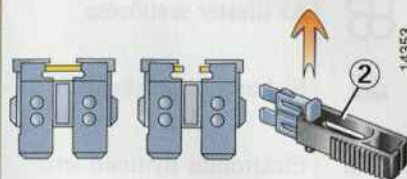

JÓ

HIBÁS

Vegye ki a biztosítékokat (2) a házban levő csipesszel (1).

A biztosíték a csipeszből oldalirányban csúsztható ki.







A szabad biztosítékhelyeket ne használja.







Elővigyázatosságból, vagy a szabályok miatt:

Szerezzen be a RENAULT szakszervízben egy készlet tartalék izzót és egy készlet tartalék biztosítékot!

BIZTOSÍTÉKOK (folytatás)

A biztosítékok rendeltetése (a biztosítékok megléte a jármű felszereltségi szintjétől függ)

Jelölés	Rendeltetés
	Az utastér szellőzése
	Elektromos ablakemelő
	Elektromos nyitható tető
	ABS
	Autórádió
	Féklámpa
	Gyújtáskapcsoló előtti állandó táplálást megszakító biztosíték

Jelölés	Rendeltetés
	Hangkürt
	Hátsó ablaktörlő
	Általános táplálás
	Elektromos központi ajtózár
	Szivargyújtó
	A visszapillantó tükrök jégtelenítése



Bizonyos berendezéseket a motorházi biztosítékdobozban (A) levő biztosíték véd.

Mivel nehezen hozzáférhetők, azt tanácsoljuk, hogy a biztosítékokat RENAULT szakszervizben cseréltesse ki!

AKKUMULÁTOR: hibaelhárítás

A szikra megelőzése érdekében

- Az akkumulátor lekapcsolása vagy visszakapcsolása előtt győződjön meg arról, hogy minden fogyasztó ki van-e kapcsolva.
- Az akkumulátor töltésekor a töltőt kapcsolja ki, mielőtt a kábelsarut leveszi vagy felteszi.
- Ne tegyen fémtárgyakat az akkumulátorra, nehogy rövidzárlat keletkezzen a pólusok között.
- Soha ne kösse le az akkumulátort a motor leállítását követő húsz másodpercen belül.
- Ügyeljen arra, hogy az akkumulátor beszerelése után az akkumulátor sarkait jól kösse vissza.



Legyen nagyon óvatos, ha az akkumulátorhoz nyúl, mert abban kénsav található, ami veszélyes a szemre és a bőrre.

Ha mégis sav kerül a bőrre vagy szembe, öblítse le bő vízzel.

Robbanásveszély miatt ne közelítsen nyílt lánggal vagy gyúlékony anyaggal az akkumulátorhoz, és kerülje a szikraképződést.

A motortérben végzett munkálatok alatt a hűtőventilátor bármikor bekapcsolódhat.

A töltő csatlakoztatása

Feltétlenül kösse le (leállított motorral) az akkumulátor csatlakozókábeleit a **negatív csatlakozással** kezdve.

A kábelsarukat soha ne járó motornál vegye le. Az **akkumulátor töltésekor tartsa be a töltőberendezés használati utasításában foglaltakat.**

Csak a jól feltöltött és a jól karbantartott akkumulátortól várható el, hogy sokáig működjön és biztosítsa a motor problémamentes indítását.

Az akkumulátort tisztán és szárazon kell tartani.

Ellenőriztesse gyakran az akkumulátor töltési állapotát.

- Ez főleg akkor fontos, ha rövid útszakaszokon vagy városi forgalomban használja gépkocsiját.

- A külső hőmérséklet csökkenésével együtt (téli időszak), az **akkumulátor töltöttségi szintje is csökken.** A téli időszakban mindig csak a szükséges elektromos fogyasztókat kapcsolja be.
- Végül tudni kell, hogy az akkumulátor töltöttségi szintjét különböző, folytonosan működő fogyasztók is csökkentik: óra, kiegészítő berendezések stb.

Abban az esetben, ha több kiegészítő berendezést szereltet fel gépkocsijára, azokat mindig úgy csatlakoztassa be az elektromos rendszerbe, hogy a **gyújtáskapcsoló bekapcsolt állásában** kapjanak áramot. Tanácsos ilyenkor az akkumulátort egy nagyobb kapacitásúra kicserélni. Kérje RENAULT szakszerviz tanácsát!

Ha huzamosabb ideig leállítja gépkocsiját, kösse le a kábelsarukat, vagy - főleg télen - tölts fel rendszeresen az akkumulátort. Ne felejtse: a kábelsaruk visszakötése után a memóriával rendelkező fogyasztókat (pl. programozható autórádió, fedélzeti számítógép stb.) újra be kell programozni. Az akkumulátort száraz, hűvös és fagymentes helyiségben tárolja.



Némely akkumulátor különbözhet a többitől a töltési időt tekintve, kérje a RENAULT szakszerviz tanácsát!

Vigyázzon, hogy ne keletkezzen szikra, amely robbanást okozhat, és a töltést jól szellőző helyen végezze. Súlyos balesetveszély!

Indítás idegen gépkocsi akkumulátoráról

Ha idegen gépkocsi akkumulátorának energiájára van szüksége az indításhoz, járjon el a következő módon:

Szerezzen be egy, a RENAULT szakszervizekben e célra kapható elektromos kábelt, vagy ha már van, ellenőrizze, hogy az kifogástalan állapotban van-e.

Mindkét akkumulátor névleges feszültsége egyformán 12 V legyen. Annak az akkumulátornak a kapacitása (amperórában, Ah), amelyről az áramot veszi, legalább ugyanakkora legyen, mint a lemerült akkumulátoré.

Ha a lemerült akkumulátor még be is fagyott, az összekapcsolás előtt melegítse fel.

Ügyeljen arra, hogy a két gépkocsi karosszériája között érintkezés ne legyen - ez esetben ugyanis a pozitív pólusok összekapcsolásakor rövidzárlat keletkezhet -, és ellenőrizze, hogy a lemerült akkumulátoron a kábelsaruk nem lazák-e. Kapcsolja ki a gyújtást a saját autóján.

Indítsa be az áramot szolgáltató gépkocsi motorját, és járassa a motort közepes fordulatszámon.

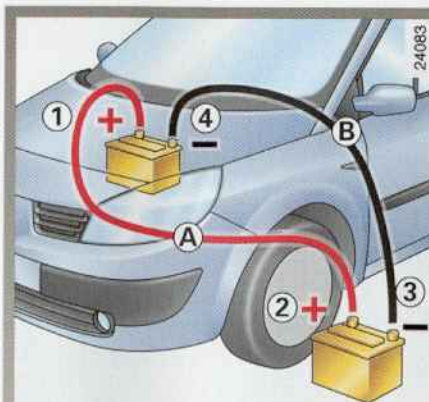

Csatlakoztassa a pozitív (+) kábel (A) egyik végét a lemerült akkumulátor pozitív(+) (1) sarkára, majd a másik végét az áramadó akkumulátor pozitív (+) (2) sarkára.

Ezután erősítse a negatív (-) kábel egyik végét az áramadó akkumulátor negatív sarkára (-) (3), majd a lemerült akkumulátor negatív sarkára (-) (4).

Vigyázzon arra, hogy a kábelek (A) és (B) között ne legyen kontaktus, és hogy a pozitív (+) kábel (A) ne érintkezzen az áramadó gépkocsi fém részeivel.

Indítsa be járművét a szokott módon. Mihelyt a motor elindult, kapcsolja le a kábeleket (A) és (B) a fent leírtakkal fordított sorrendben (4-3-2-1).

24089

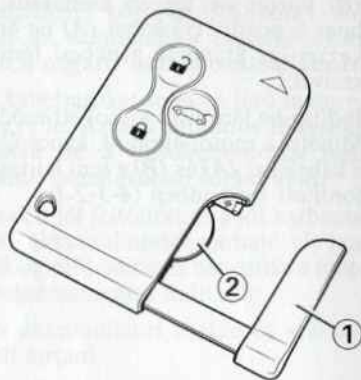

Az elem cseréje

A "Cserélje ki a kártya elemét" üzenet megjelenik a kijelzőegységen.

Húzza erősen a pótkulcsot (1).

Cserélje ki az elemet (2) ügyelve a pótkulcson jelzett polaritásra.

A művelet elvégzése után a "Cserélje ki a kártya elemét" üzenet eltűnik a kijelzőegységről.

Az elemek beszerezhetők a
RENAULT szakszervizben.

Élettartamuk körülbelül két év.



Ne szórja el a használt elemet, keressen olyan szervezetet, ahol ezeket összegyűjtik és újrahasznosítják.

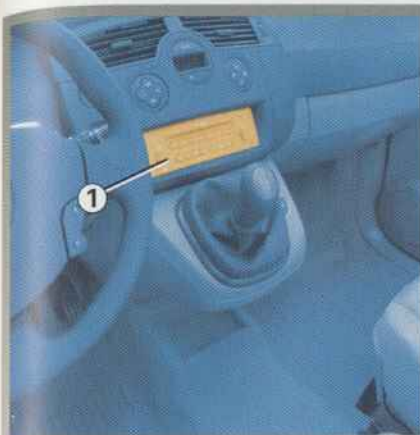

A rádió helye (1)

Pattintsa ki a fedelet. A csatlakozások: antenna, + tápfeszültség és -, a hangszórókábelek mögötte vannak.

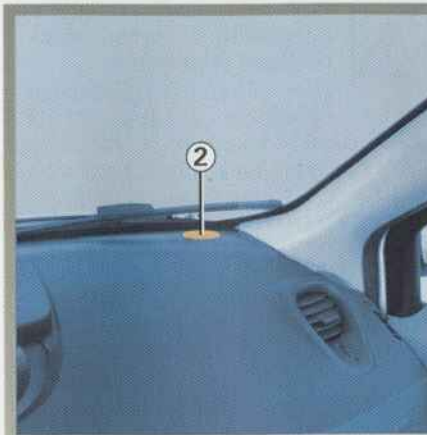

Magashang-sugárzók (tweeters)

Laposvégű csavarhúzó segítségével pattintsa ki a rácsot (2), hogy hozzáférjen a hangszórókábelekhez.



Az ajtóknban lévő hangszórók

Laposvégű csavarhúzó segítségével pattintsa ki a rácsot (3), hogy hozzáférjen a hangszórókábelekhez.

- Autórádió beszerelésekor mindig nagyon pontosan tartsa be a gyártó által mellékelte szerelési utasítást.
- Hogy a RENAULT autófelszerelési boltokban kapható tartóelemek és kábelek közül Önnek mire van szüksége, a gépkocsi felszereltségi szintjétől és az autórádió típusától függ. Forduljon bizalommal tanácsért a legközelebbi RENAULT szakszervizhez!
- A jármű elektromos hálózatán mindenféle beavatkozást csak a RENAULT szakszerviz munkatársa végezhet, mert egy rossz csatlakoztatás az elektromos rendszer meghibásodását vagy másik csatlakoztatott elektromos eszköz meghibásodását okozhatja.



Telefon és CB rádió használata.

A beépített antennával ellátott telefonok és CB rádiók interferenciát okozhatnak a többi, eredetileg felszerelt elektromos készülékkel. Ajánlatos ezért ezekhez a készülékekhez külső antennát használni.

Felhívjuk a figyelmét arra, hogy tartsa be az ilyen berendezések használatával kapcsolatos helyi előírásokat.



Kiegészítő berendezések utólagos felszerelése

A jármű kifogástalan működése és mindenfajta biztonsági kockázat elkerülése érdekében azt tanácsoljuk, hogy csak a RENAULT által kifejlesztett berendezéseket használjon, amelyek az Ön járművéhez valók és minőségüket a RENAULT garantálja!

Elektromos és elektronikus berendezések

- A jármű elektromos hálózatán való mindenféle beavatkozást csak a RENAULT szakszerviz munkatársa végezhet, mert egy rossz csatlakoztatás az elektromos rendszer meghibásodását vagy másik csatlakoztatott elektromos eszköz meghibásodását okozhatja!
- Elektromos berendezés utólagos beszerelése esetén ellenőrizze, hogy az eszközt védi-e biztosíték. Határozza meg a biztosíték helyét és a szükséges biztosíték értékét.

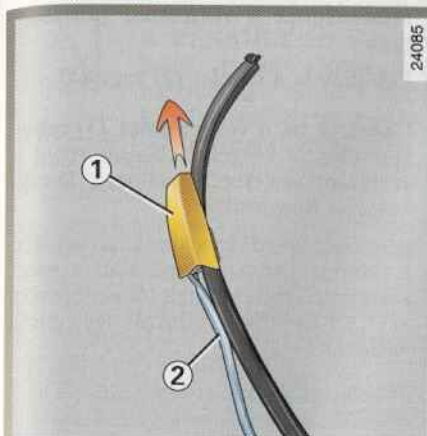

24085

Az első ablaktörő lapátok cseréje

- Leállított motorral, emelje fel az ablaktörő lapátot;
- pattintsa le a fedelet (1) a karról (2);
- fordítsa el a lapátot a kar tengelyére merőlegesen;
- pattintsa le a lapátot (3) a karról (2).

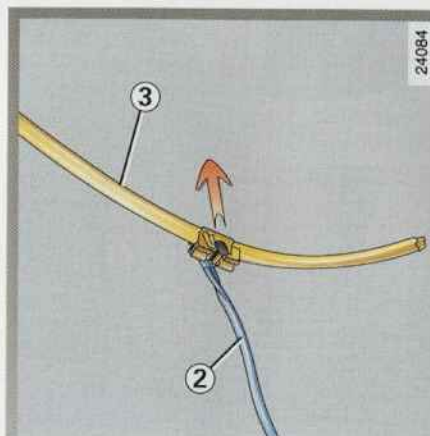

24084



• Fagy esetén győződjék meg róla, hogy az ablaktörő lapátok nem fagytak-e rá az ablakra (bekapcsoláskor az ablaktörő motorja ilyenkor túlmelegedhet).

- Ellenőrizze rendszeresen az ablaktörő lapátok állapotát. Ha már nem törölnek tökéletesen, cserélje ki őket (általában évente).

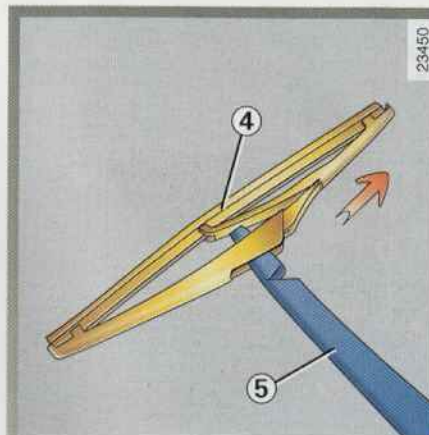

23450

Hátsó ablaktörő lapát (4)

- Emelje fel az ablaktörő karját (5);
- forgassa a lapátot (4) addig, amíg ellenállást nem érez;
- akassza ki a lapátot, húzva azt.

Visszahelyezés

Az ablaktörő lapátok felszereléséhez a fent leírtakkal ellenkező sorrendben járjon el. Ügyeljen arra, hogy a lapát jól rögzüljön a helyén.

VONTATÁS: autómentés

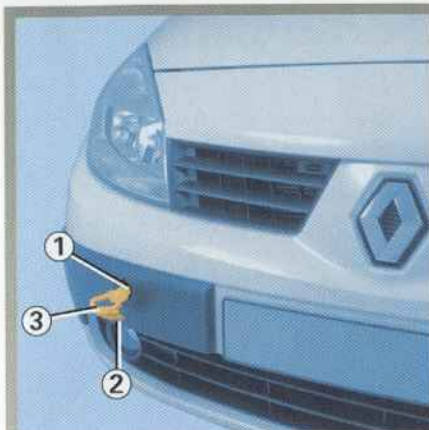

Tegye a RENAULT kártyát a kártyaleolvasóba, majd nyomja meg az indítógombot, hogy a kormányzár kinyíljon, és a külső jelzések működjenek (féklámpa, irányjelzők...). Éjszakai vontatáskor a gépkocsi legyen kivilágítva.

Ezenkívül feltétlenül tartsa be az adott országnak a vontatásra vonatkozó közlekedési szabályait, valamint - ha Ön a vontató jármű vezetője - ügyelnie kell arra, hogy ne lépje túl az Ön járművel vontatható megengedett legnagyobb tömeget. Forduljon a legközelebbi RENAULT szakszervizhez!

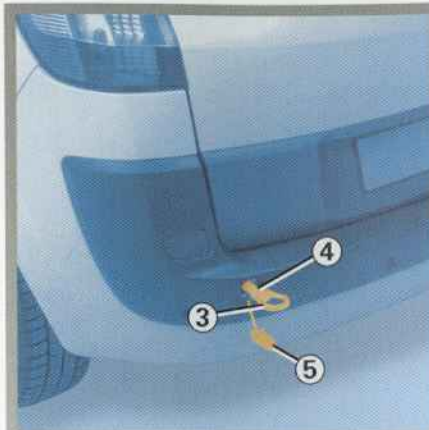

Csak a vontatásra kiképzett első (1) és hátsó (4) vontatási pontokat használja (soha ne a féltengelyt). A vonószemek kizárólag vízszintes vontatásra alkalmasak, segítségükkel soha ne kísérelje meg - akár közvetlenül, akár közvetve - a gépkocsi felemelését.



Álló motor esetén a kormányszervo és fékszervo nem működik.

Hozzáférés a vontatási pontokhoz

Pattintsa le a fedelet (2) vagy (5).

Csavarja be a vonószemet (3) teljesen: először kézzel ütközésig, majd a szerszámkészletben található kerék-kulccsal húzza meg.

A vonószem (3) és a kerékcavarkules a csomagtartó szőnyege alatt a szerszámkészletben vannak (tájékozódjon az 5. fejezet "Szerszámkészlet" című részében).

VONTATÁS: autómentés (folytatás)



- A RENAULT azt ajánlja, hogy merev vonórudat használjon. Kötél vagy kábel használata esetén (amikor ez megengedett), szükséges, hogy a vontatott jármű fékezhető legyen.
- Nem lehet vontatni olyan járművet, amelynek az úton való haladási képessége megváltozott.
- Nem szabad olyan gyorsításokat és fékezéseket végezni, amelyek a járművet károsíthatják.
- Ebben a helyzetben nem tanácsos 25 km/h sebességnél gyorsabban haladni.

Vontatás

Minden vontatás előtt ellenőrizni kell, hogy a kormányzár nyitva legyen.

Ha nem így van, helyezze a RENAULT kártyát a kártyaleolvasóba és nyomja meg **öt másodpercig** az indító- és leállítógombot, a pedálok megnyomása nélkül. A kormányzár kinyílik és a segédberendezések tápfeszültsége bekapcsolódik.

Nyomja meg kétszer egymás után az indító- és leállítógombot a vontatás végén (az akkumulátor lemerülésének kockázata).

Automata sebességváltós jármű vontatása: különlegességek

Álló motor esetén a sebességváltó kenése nem biztosított, tehát a járművet szállítóeszközzel kell szállítani, vagy megemelt első kerékkel vontatni.

Kivételesen vontatni lehet megemelés nélkül is, a vontatási pontot használva, legfeljebb 50 km/h maximális sebességgel.



Ha a kar **P** helyzetben beszorul amikor lenyomja a fékpedált, lehetséges a kar kézzel való szabadbá tétele.

Ehhez pattintsa le a választókar támasztékánál lévő burkolat felső részét.

Nyomja meg egyszerre a gumiharangon lévő jelzést és a választókaron lévő biztosítógombot.

VONTATÁS (vontatmány)

A vontatási pont megengedett függőleges terhelését, fékezett és fékezetlen vontatmány megengedett maximális tömegét lásd a 6. fejezet "Tömegadatok" című részében.

A tetőrúd felszereléséről és a használat feltételeiről a gyártó szerelési utasításában olvashat bővebben.

Tanácsos ezt az útmutatót is a kocsipapírjaival együtt tartani.

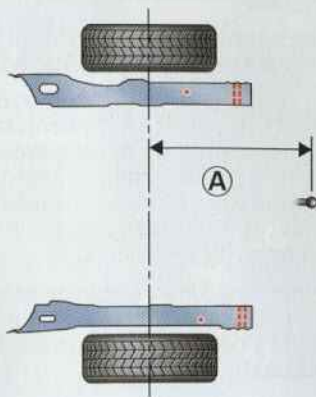

24252.1



24252

A : normál karosszéria: 798 mm
hosszú karosszéria: 981 mm

MŰKÖDÉSI RENDELLENESSÉGEK

Az alábbi tanácsok segítségével átmenetileg gyorsan el tudja háritani az esetleges hibákat, biztonsági okokból azonban keresse fel a RENAULT szakszervizt!

RENAULT kártya használata

- A RENAULT kártyával nem lehetséges az ajtózárok kinyitása vagy bezárása.

LEHETSÉGES HIBAFORRÁS

A jármű erős elektromágneses mezőben van.
Lemerült az akkumulátor.

Ugyanazon a frekvencián más berendezés is működik (mobiltelefon stb.);

A kártya eleme kimerült.

MI A TEENDŐ?

Használja a pótkulcsot, tájékozódjon az 1. fejezet "Pótkulcs" című részében.

Hagyja abba az illető berendezés használatát, vagy használja a pótkulcsot (tájékozódjon az 1. fejezet "Pótkulcs" című részében).

Cseréje ki az elemet.

MŰKÖDÉSI RENDELLENESSÉGEK (folytatás)

Indításkor

LEHETSÉGES HIBAFORRÁS

MI A TEENDŐ?

- Nem történik semmi: a visszajelző lámpák nem gyulladnak ki, az indítómotor nem forog.

Az akkumulátor kábele le van szerelve, vagy a kábelsaru vagy az akkumulátor csatlakozója oxidálódott.

Ellenőrizze a kábelsarukat: ha oxidáció jeleit tapasztalja, kaparja és tisztítsa meg a kábelsarukat, majd rögzítse azokat az akkumulátorra.

Lemerült az akkumulátor.

Csatlakoztasson külső akkumulátort a lemerültre.

Üzemképtelen akkumulátor.

Cserélje ki az akkumulátort.
Ne tolja az autót bekapcsolt kormányzárral.

- A visszajelző lámpák fényereje halvány, az indítómotor lassan forog.

Rosszul meghúzott akkumulátorsaruk, oxidálódott akkumulátor-sarkok.

Ellenőrizze a kábelsarukat: ha oxidáció jeleit tapasztalja, kaparja és tisztítsa meg a kábelsarukat, majd rögzítse azokat az akkumulátorra.

Lemerült az akkumulátor.

Csatlakoztasson külső akkumulátort a lemerültre.

MŰKÖDÉSI RENDELLENESÉGEK (folytatás)

Indításkor

LEHETSÉGES HIBAFORRÁS

MI A TEENDŐ?

- A motor nem indul.

Nem teljesülnek az indítás feltételei.

Olvassa el a 2. fejezetben "A motor elindítása és leállítása" című részt.

A szabad kéz üzemmódú kártya nem működik.

Indításhoz a kártyát tegye a kártyaleolvasóba.

Olvassa el a 2. fejezetben "A motor elindítása és leállítása" című részt.

- A motor nedves időben vagy a jármű mosása után nehezen indul.

Gyújtási hiba: nedvesség került a gyújtórendszerbe.

Szárítsa meg a gyertyák és a gyújtókercsek kábeleit.

- A motor nehezen indul meleg időben.

Rendellenesség az üzemanyagrendszerben (gázbuborék a rendszerben).

Hagyja lehűlni a motort.

Kompresszióhiány.

Keresse fel a legközelebbi RENAULT szervizt!

- A motor nem áll le.

Elektronikus hiba

Nyomja meg ötször gyorsan az indítógombot.

- A kormányzár zárva marad.

Rögzült kormány.

Mozgassa a kormányt, miközben nyomja a motorindító gombot (lásd a 2. fejezet "A motor elindítása" című részét).

MŰKÖDÉSI RENDELLENESÉGEK (folytatás)

Menet közben

LEHETSÉGES HIBAFORRÁS

MI A TEENDŐ?

- Rendellenes fehér füst a kipufogóból.

Mechanikus hiba: a hengerfejtömítés meghiúsodott.

Állítsa le a motort.
Forduljon a RENAULT szakszervizhez!

- Rezgések

Rosszul felfújott gumik, rosszul kiegyensúlyozott vagy hibás gumik.

Ellenőrizze a levegőnyomást, ha nem ez a probléma, ellenőriztesse a RENAULT szakszervizben az állapotukat!

- Fortyogás a hűtőrendszer kiegyenlítő-tartályában.

Mechanikai hiba: a hengerfejtömítés meghiúsodott, a vízpumpa hibás.

Állítsa le a motort.
Forduljon a RENAULT szakszervizhez!

A hűtőventilátor nem működik.

Ellenőrizze a megfelelő biztosítékot, ha ez rendben, forduljon RENAULT szakszervizhez!

MŰKÖDÉSI RENDELLENESÉGEK (folytatás)

Menet közben

LEHETSÉGES HIBAFORRÁS

MI A TEENDŐ?

<ul style="list-style-type: none">Füst a motorházból.	<p>Rövidzárlat.</p> <p>A hűtőrendszer összekötőcsöve hibás.</p>	<p>Álljon meg, állítsa le a motort és vegye le az akkumulátor csatlakozókábelét.</p> <p>Keresse fel a legközelebbi RENAULT szervizt!</p>
<ul style="list-style-type: none">Az olajnyomást ellenőrző lámpa kigyullad:<ul style="list-style-type: none">- kanyarban vagy fékezéskor,- alapjáraton,- későn alszik el, vagy gyorsításkor égve marad.	<p>Az olajsint túl alacsony.</p> <p>Az olajnyomás alacsony.</p> <p>Az olajnyomás nem megfelelő.</p>	<p>Adjon hozzá motorolajat (tájékozódjon a 4. fejezet "Motorolaj-szint, pótlás és feltöltés" című részében).</p> <p>Mielőbb forduljon RENAULT szakszervizhez!</p> <p>Álljon meg és forduljon RENAULT szakszervizhez!</p>
<ul style="list-style-type: none">A motor teljesítményhiányos.	<p>A levegőszűrő piszkos.</p> <p>Rendellenesség az üzemanyagrendszerben.</p> <p>Hibás gyertyák, hibás gyújtás.</p>	<p>Cserélje ki a szűrőbetétet.</p> <p>Ellenőrizze az üzemanyagszintet.</p> <p>Keresse fel a legközelebbi RENAULT szervizt!</p>
<ul style="list-style-type: none">Bizonytalan az alapjárát, vagy a motor lefullad.	<p>Kompresszióhiány (gyertyák, gyújtás, levegő).</p>	<p>Keresse fel a legközelebbi RENAULT szervizt!</p>

- | | | |
|--|---|---|
| <ul style="list-style-type: none">• A kormány felkeményedik | <ul style="list-style-type: none">- túlmelegedett a szervó,- gyenge vagy elhasználódott akkumulátor. | <p>Hagyja lehűlni.</p> <p>Töltse fel vagy cserélje ki az akkumulátort.</p> |
| <ul style="list-style-type: none">• A motor túlságosan melegszik. A hűtőfolyadék hőmérsékletét visszajelző lámpa kigyullad (vagy a műszer mutatója a piros zónába ér). | <p>A vízpumpa nem működik: az ékszij laza vagy elszakadt.</p> <p>A hűtőventilátor nem működik.</p> | <p>Állítsa le a motort és forduljon a legközelebbi RENAULT szakszervizhez!</p> |
| | <p>Vízfolyás.</p> | <p>Ellenőrizze a folyadékcsovek illesztését, és húzza meg a szorítóbilincseket.</p> <p>Nézze meg, van-e hűtőfolyadék a kiegyenlítőtartályban. Ha nem megfelelő, állítsa be a folyadékszintet (miután várt a lehűlésig). Vigyázzon, nehogy megégesse magát. Ez a megoldás csak átmeneti. Minél előbb keresse fel a legközelebbi RENAULT szakszervizt!</p> |



Radiátor: Ha a hűtőrendszerben kevés a hűtőfolyadék, ne felejtse, hogy forró motor mellett sosem szabad hideg vizet vagy hűtőfolyadékot a rendszerbe tölteni. Minden, a hűtőrendszeren végzett olyan javítás után, amelynek során - akár csak részben is - le kellett engedni a hűtőfolyadékot, a hűtőrendszert megfelelő mennyiségű és típusú új hűtőfolyadékkal kell feltölteni. Emlékeztetjük arra, hogy feltétlenül a RENAULT előírásainak megfelelő anyagot használjon!

MŰKÖDÉSI RENDELLENESSÉGEK (folytatás)

Elektromos berendezés

LEHETSÉGES HIBAFORRÁS

MI A TEENDŐ?

- Az ablaktörlő nem működik.

Az ablaktörlő lapát letapadt.

Az ablaktörlő használata előtt szabaddítsa ki a lapátot.

Az első ablaktörlő biztosítéka kiégett.

Forduljon a RENAULT szakszervizhez!

A hátsó ablaktörlő biztosítéka kiégett (szakaszos, alaphelyzet).

Cserélje ki.

Motorhiba.

Forduljon a RENAULT szakszervizhez!

- Az ablaktörlő nem áll meg.

Az elektromos kapcsolók hibásak.

Forduljon a RENAULT szakszervizhez!

- Az irányjelző túl gyorsan villog.

Kiégett az egyik izzó.

Cserélje ki az izzót.

- Az irányjelzők nem működnek.

Csak az egyik oldalon:

- kiégett az izzó,

Cserélje ki az izzót.

- hibás testelés.

Keresse meg a testvezetékét, amely a gépkocsi valamelyik fémes részéhez csatlakozik, csiszolja meg a végét, majd gondosan rögzítse.

Mindkét oldalon:

- hibás biztosíték

Cserélje ki a biztosítékot.

- az irányjelző reléje hibás.

Cseréltesse ki: keressen fel egy RENAULT szervizt!

MŰKÖDÉSI RENDELLENESSÉGEK (folytatás)

Elektromos berendezés

LEHETSÉGES HIBAFORRÁS

MI A TEENDŐ?

<ul style="list-style-type: none">A fényszórók nem működnek.	Csak az egyik oldalon:	<ul style="list-style-type: none">- kiégett az izzó,- a csatlakozóvezeték szétcsúszott vagy a csatlakozó elmozdult,- hibás testelés.	<p>Cserélje ki az izzót.</p> <p>Ellenőrizze és igazítsa meg a vezetékét vagy a csatlakozót.</p> <p>Lásd feljebb.</p>
	Mind a két oldalon:	<ul style="list-style-type: none">- ha az áramkörhöz biztosíték tartozik.	<p>Ellenőrizze és cserélje ki, ha szükséges.</p>
<ul style="list-style-type: none">A fényszórók nem alszanak ki.		Az elektromos kapcsolók hibásak.	Forduljon RENAULT szakszervizhez!
<ul style="list-style-type: none">Páraképződés fényszórókban.	tapasztalható a	<p>Normális jelenség. A fényszórók burájában előforduló pára a hőmérséklet ingadozása miatt keletkező normális jelenség.</p> <p>A pára a lámpa bekapcsolása után gyorsan megszűnik.</p>	