

## 5. fejezet: Gyakorlati tanácsok

Pótkerék .....	5.02
Szerszámkészlet (gépkocsiemelő - kerékcsavar kulcs stb.) .....	5.03
Díztárcsák .....	5.04
Kerékcsere .....	5.05
Gumiabroncsok (a gumiabroncsokkal kapcsolatos biztonsági előírások, kerekek, téli használat) .....	5.06 → 5.08
Első fényszórók (izzócsere) .....	5.09 → 5.12
Hátsó lámpák (izzócsere) .....	5.13 - 5.14
Oldalsó irányjelzők (izzócsere) .....	5.14
Belső világítás (izzócsere) .....	5.15 - 5.16
Biztosítékok .....	5.17 - 5.18
Akkumulátor .....	5.19 → 5.21
RENAULT kártya: elem .....	5.22
Rádióelőkészítés / segédberendezések .....	5.23 - 5.24
Ablaktörlők (lapátcsere) .....	5.25
Vontatás .....	5.26 → 5.28
Működési rendellenességek .....	5.29 → 5.36

## PÓTKERÉK



### Pótkerék (A)

A pótkerék a csomagtartó alján kiképzett fészekben van.

Hogy hozzáférjen:

- nyissa ki a csomagtartó ajtaját;
- emelje fel a szőnyeget (1) és (2) (gépkocsitól függően);



- csavarozza ki a középső rögzítést (3);
- vegye ki a pótkereket.



Ha a pótkerék már több éve használaton kívül van, ellenőriztesse, hogy megfelelő és problémamentesen használható-e.

### Különlegesség:

A "gumiabroncsok nyomását ellenőrző rendszer" funkció nem ellenőrzi a pótkereket (az a kerék, amelyet a pótkerekre cseréltünk, eltűnik a kijelzőegység kijelzőjéről).

Lásd a 2. fejezet "Gumiabroncsok nyomásellenőrző rendszere" című részét.



A többi négy keréknél kisebb pótkerékekkel szerelt változatok.

A pótkerék használata közben - amely csakis átmeneti jellegű lehet - a sebesség nem haladhatja meg a 130 km/h értéket.

# SZERSZÁMKÉSZLET



A szerszámkészlet (A) a csomagtartóban, a pótkeréktől jobbra helyezkedik el.

Ha hozzá akar férni a szerszámokhoz, vegye ki a pótkereket, majd szabadítsa ki a szerszámkészletet.

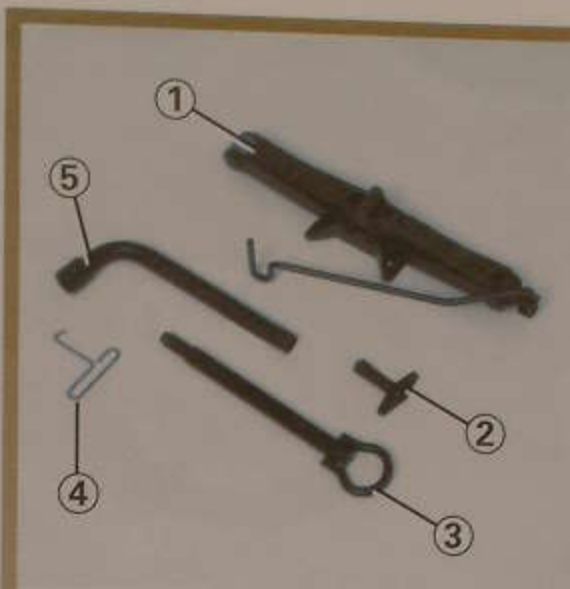

## Emelő (1)

Vegye ki az emelőt (1).

A visszahelyezéskor hajtsa össze pontosan az emelőt, mielőtt visszateszi a helyére.



Az emelő kerékcsere-re szolgál. Semmiképpen ne használja arra, hogy segítségével jármű alatti javításokat végezzen.

## Díztárcsakulcs (2) vagy (4)

Lehetővé teszi a díztárcsák levételét.

## Vonószem (3)

Lásd az 5. fejezet "Vontatás" című részét.

## Kerécsavar-kulcs (5)

Lehetővé teszi a kerécsavarok ki- és becsavarását.

## Rakodóhelyek

A szerszámkészletben ki van alakítva a keréklopás-gátló anyá helye.



## DÍSZTÁRCSA - KERÉK



### Díztárcsa (1)

Szerelje le a díztárcsakulccsal (A) (a szerszámkészletben van), a kampót a szelephez közeli nyílásba akasztva (2).

A visszahelyezéskor igazítsa a szelephez (2).



### A központi díztárcsa mint díszítőelem (3)

A díztárcsa-kulccsal (B) (amely a szerszámkészletben van elhelyezve) vegye le a díztárcsát úgy, hogy a kulcsot (B) tegye be a helyére (4).

Visszatételekor illessze a helyére (4), majd a kulccsal (B) erősítse fel.

Javasoljuk, hogy jegyezze fel a kulcsra vésett számot, hogy elvesztés esetén egyszerű legyen pótolni.

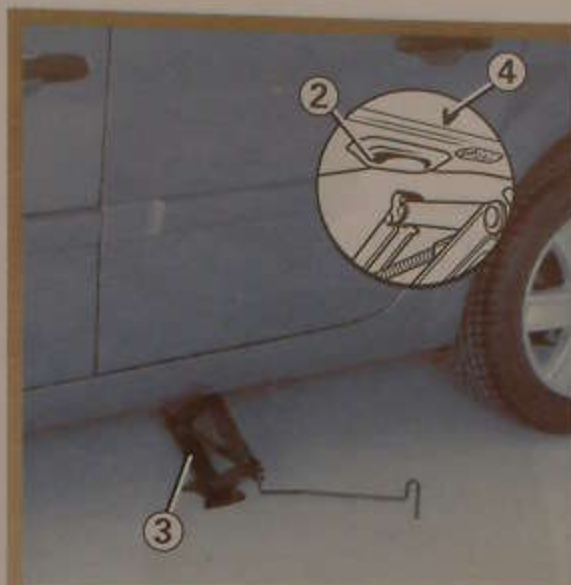

Állítsa le a járművet sík és kemény talajon (ha szükséges, tegyen egy kemény támasztékot az emelő talpa alá), és kapcsolja be a vészvillogót.

Húzza be a kéziféket és tegye sebességbe (első fokozat vagy hátramenet, az automata sebességváltó esetén P állás).

Szállítson ki minden utast a járműből és küldje őket forgalommentes helyre.

- Ha szükséges, vegye le a dísztárcsát.
- Lazítsa meg a kerékcsavarokat a kerékcsavarkulccsal (1). A csavarkulcsot lefelé nyomja.
- Tartsa az emelőt (3) vízszintesen, az emelő tetejének egy magasságban kell lennie az illető kerékhez legközelebbi emelési ponttal (2), amelyet nyíl jelöl (4).
- Először csak kézzel csavarja az emelőt, hogy annak talapzatát jól be tudja állítani (enyhén befelé dőljön a gépkocsi alá).

- Végezzen a karral néhány fordulatot, hogy a kerék elváljon a földtől.
- Szerelje le a csavarokat és húzza le a kereket.
- Tegye fel a pótkereket a kerékagyra, és forgassa a kereket addig, amíg a keréken és a kerékagyon kiképzett rögzítőlyukak egybe nem esnek.
- Ha a pótkerékhez külön csavarok tartoznak, csak ezeket a csavarokat használja a pótkerékhez. Csavarja be a csavarokat, és engedje le az emelőt.
- Húzza meg erősen a csavarokat, amikor a kerék a földön van, ellenőriztesse a lehető leghamarabb a meghúzást RENAULT szakszervizben (meghúzási nyomaték: 110 Nm).



Defekt esetén a kereket azonnal cserélje ki. A defektes gumit feltétlenül vizsgáltsa át és javíttassa meg szakemberrel.

## GUMIABRONCSOK

### Gumiabroncsok - kerekek

A jármű és a talaj közötti egyetlen kapcsolatot a gumiabroncsok biztosítják, ezért alapvető fontosságú azok megfelelő állapota.

Feltétlenül tartsa be a gumikra vonatkozó érvényes közlekedési előírásokat.



### A gumiabroncsok karbantartása

A gumik mindig jó állapotban legyenek. Ügyeljen arra, hogy a futófelület bordázatának profilmélysége mindig megfelelő legyen. A RENAULT által jóváhagyott gumikban kopásjelző domborulatok (1) találhatóak, amelyeket a gumik futófelületébe a gyártás során építettek be.



Ha a gumiabroncsok cseréje szükséges, csak azonos gumiabroncsok szerelhetők fel (azonos márka, méret, típus és mintázat).

Legyenek azonosak a gyári gumikkal, vagy a RENAULT szakszerviz által ajánlott típusúak legyenek.

Ha a futófelület rajzolata lekopott a jelzésig, ezek a domborulatok (2) láthatóvá válnak: akkor szükséges a gumiabroncsok cseréje, mert a bordázat mélysége nem éri el az 1,6 mm-t és ez nedves úton nem eredményez megfelelő tapadást.

A vezetés közben előforduló rendellenes események, mint a járdaszegélynek ütközés, a gumik károsodását és az első futómű elállítódását is okozhatják.

A jármű túlterhelése, a hosszú, folyamatos vezetés autópályán (különösen nagy melegben), a nem megfelelő vezetési stílus rossz útviszonyok közepette mind hozzájárulhat a gumik idő előtti elhasználódásához. Ez pedig rontja a menetbiztonságot.



## Gumiabroncsok nyomása

A megadott nyomásértékeket fontos betartani, (beleértve a pótkereket is) és ellenőrizze őket legalább havonta, valamint minden nagyobb út előtt (lásd a "A gumiabroncsok nyomása" című bekezdést).



Az előírtnál kisebb nyomás a gumik idő előtti elhasználódását és rendellenes felmelegedését okozza, ami rontja a biztonságot:

- rossz lesz a jármű úttartása,
- fennáll a futófelület kopásának, illetve a guminak az abroncsról való lefordulásának veszélye.

A gumiabroncsok nyomása a terheléstől és a sebességtől függ. A használati körülményeknek megfelelően állítsa be a nyomást (lásd "A gumiabroncsok légnyomása" című részt).

A guminyomást mindig hidegen kell ellenőrizni. Melegben vagy nagy sebességgel megtett út után a magasabb érték nem mérvadó.

Ha az ellenőrzést nem hideg gumikon végzi, a megadott értéket növelje 0,2 - 0,3 bar-ral (3 PSI).

Meleg abroncsból soha ne engedjen ki levegőt.

**Megjegyzés:** az előírt nyomásértékeket a vezető melletti ajtó élére vagy keretére ragasztott címke jelzi (típustól és országtól függően).

## A kerekek felcserélése

A kerekek időnkénti felcserélése nem ajánlott.



A gumiabroncsok nyomásellenőrző-rendszerével felszerelt gépkocsi

A szelepekbe épített érzékelők mindegyike egyetlen kerékhez van hozzárendelve: tehát semmiképpen nem szabad felcserélni a kerekeket.

A téves információk súlyos következményekkel járhatnak.

## Gumiabroncs cseréje



Biztonsági okokból a gumiabroncsok cseréjét kizárólag szakember végezheti.

Minden a fenti leírástól eltérő típusú gumi felszerelése megváltoztathatja:

- a jármű előírásoknak való megfelelőségét;
- a jármű útfekvését a kanyarban;
- a kormányzáshoz szükséges erőt;
- a gumiabroncsok által keltett zajt;
- a hóláncok felszerelését.

## Pótkerék

Tájékozódjon az 5. fejezet "Pótkerék" és "Kerékcseré" című részeiben.

### Téli használat

- Hóláncok

Biztonsági okokból szigorúan tilos hóláncot szerelni a hátsó kerekekre.

Az eredetinelől bármely okból nagyobb méretű gumiabroncs lehetlenné teszi a hólánc felszerelését.



A hólánc felszerelése csak az eredetivel azonos méretű gumiabroncsok használata esetén lehetséges az Ön járművén.

A 17"-os kerékekkel felszerelt változatok különlegessége, hogy ezekre nem lehet hóláncot tenni.

Ha egyedi felszereléseket akar használni, forduljon RENAULT szakszervizhez!

- Téli gumik

A kerekek minél jobb tapadása érdekében tanácsos mind a négy kerékre téli gumikat szereltetni.

**Megjegyzés:** Felhívjuk a figyelmét, hogy ezeknél a téli gumiknál néha előírják:

- a forgási irányt,
- a maximális sebességet, ami az Ön kocsijának maximális sebességénél kevesebb is lehet.

- Szöges gumik

Ezt a gumifajtát kizárólag a helyi előírások által szabályozott rövid időszakban lehet használni.

Mindig tartsa meg az érvényben lévő szabályok által előírt sebességet.

Ezeket a gumikat minimálisan a két első keréken kell használni.

A gumikra vonatkozóan is azt tanácsoljuk, hogy mindig kérje ki a legközelebbi RENAULT szakszerviz szakemberének a tanácsát, aki a gépkocsijához legjobban illőt fogja Önnek javasolni!





A lámpához való hozzáférés a kerékdobban levő védősapkák (1) és (2) leszerelése után lehetséges.

Mivel nehezen hozzáférhetők, azt tanácsoljuk, hogy az izzókat RENAULT szakszervizben cseréltesse ki!



A bal oldali fényszóró szabaddá tétele

Álló motorral

Fordítsa el a védősapkát (1) negyedfordulattal (az óramutató járásával ellentétes irányba).

A jobb oldali fényszóró szabaddá tétele

Álló motorral

Pattintsa le a védősapkát (2).

Mind a két esetben, ha az izzót kicserélte, ellenőrizze, hogy a védősapkák (1) és (2) megfelelően a helyükön vannak-e.



A motortérben végzett munkák alatt a hűtőventilátor bármikor bekapcsolódhat.

## HALOGÉNIZZÓS ELSŐ LÁMPÁK: izzócsere

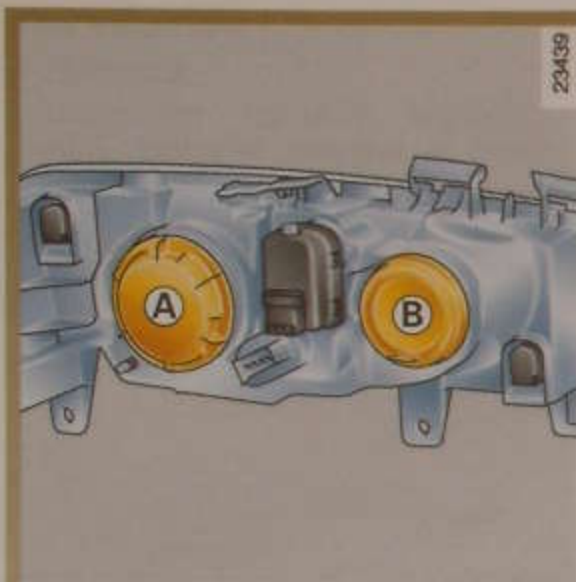

### Tompított fényszóró / távolsági fényszóró

Szerelje le a fedelet (A) vagy (B).

Szerelje le a csatlakozót (3) vagy (6).

Akassza ki a rugót (2) vagy (4), és vegye ki az izzót.

Izzótípus: UV-szűrős  
(lásd a keretben):

1 ⇨ H7

5 ⇨ H1

Ne érintse az izzó üvegét. A fémrésznél fogja meg.

Ha az izzót kicserélte, ellenőrizze a fedél megfelelő visszahelyezését.

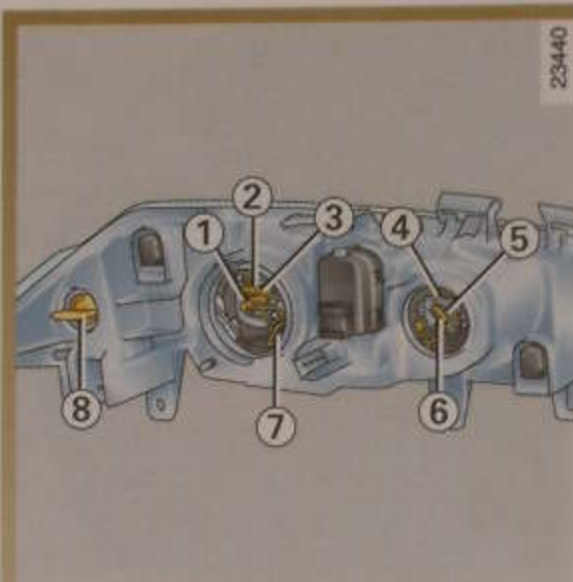

### Első helyzetjelző lámpák

Vegye le a foglalatot (7), hogy hozzáférjen az izzóhoz.

Izzótípus: W5W

### Irányjelzők

Fordítsa el negyedfordulattal a foglalatot (8) és vegye ki az izzót.

Izzótípus: PY21 W-os sárga izzó



A fényszórók műanyagból vannak, ezért a következő izzó használata kötelező: UV szűrős 55 W (minden más típusú izzó használata a fényszóró károsodásához vezethet).

Javasoljuk, hogy mindig tartson a gépkocsiban tartalék izzókészletet.

## GÁZKISÜLÉSES ELSŐ FÉNYSZÓRÓK: izzócsere

### Gázkisüléssel tömített fényszórók



Ez a felszereltség speciális technológiát igényel, tilos gázkisüléssel izzóval szerelt fényszórót szerelni olyan járműre, amely nincs erre előkészítve.



Gázkisüléssel felszerelt jármű esetén biztonsági okból az égők cseréje kizárólag RENAULT szakszervizben lehetséges.

### A fényszórók tisztítása

A fényszórók műanyagból vannak. Tisztításukhoz puha rongyot vagy vatát használjon.

Ha ez nem elegendő, nedvesítse meg enyhén szappanos vízzel a puha rongyot vagy pamutot, majd törölje át vele.

Végül pedig száraz puha ronggyal óvatosan törölje szárazra a felületet.

Tilos alkoholtartalmú anyagokat használni.



## HÁTSÓ LÁMPÁK: izzócsere



### Irányjelzők/helyzetjelző világítás és féklámpa

A csomagtartó kinyitása után vegye le a fedelet (A) az ujját a nyílásba helyezve (B) és meghúzva azt.



Pattintsa ki a foglalatot (1), a felső részt megnyomva, hogy hozzáférjen az izzóhoz.

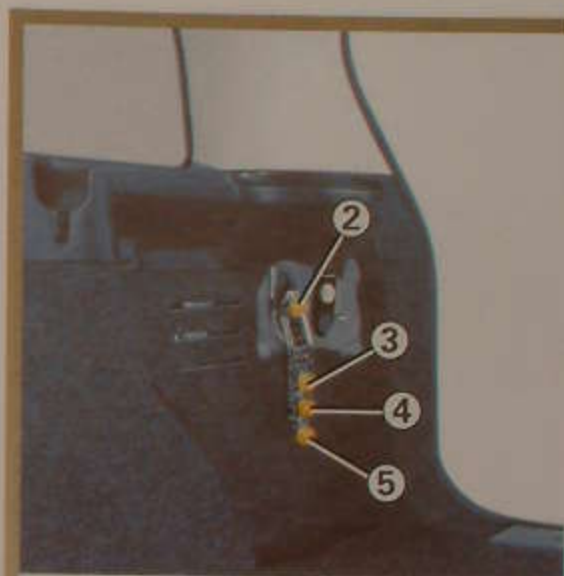

2 Helyzetjelző lámpa és féklámpa  
P21/5 W izzó.

3 Irányjelző lámpa  
Narancssárga PY21 W izzó.

4 Hátsó ködlámpa  
P21 W izzó.  
(Mind a két lámpaegységben van izzó, de csak a vezetőoldali izzó működik).

5 Tolatólámpa  
P21 W izzó.

## HÁTSÓ LÁMPÁK (folytatás) ÉS OLDALSÓ LÁMPÁK: izzócsere



### Harmadik féklámpa (6)

Forduljon RENAULT szervizhez!

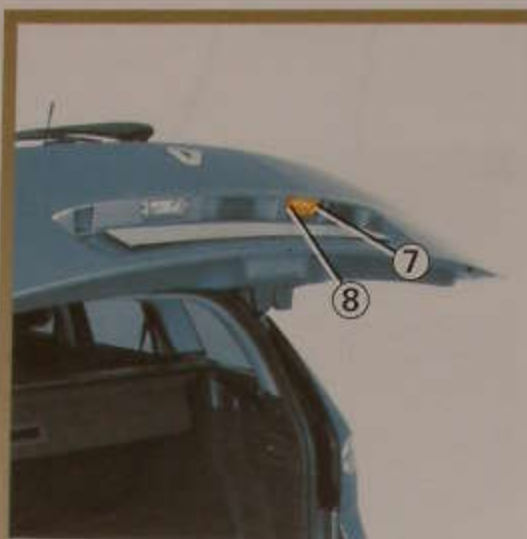

### Rendszámtábla-világítás (7)

Pattintsa ki a lámpatestet (7) a nyelv megnyomásával (8).

Vegye le a lámpa fedelét, hogy hozzáférjen az izzóhoz.

Izzótípus: C5W szofita



### Oldalsó irányjelzők (9)

Pattintsa ki az oldalsó irányjelzőt (9) (egy lapos csavarhúzó segítségével).

Fordítsa el egy negyed fordulattal az izzótartót, és vegye ki az izzót.

Izzótípus: W5W



## Mennyezetlámpa

Pattintsa le az átlátszó fedelet (1) (egy laposvégű csavarhúzó segítségével).



Szabadítsa ki az illető izzót.

Izzótípus (2): W5W

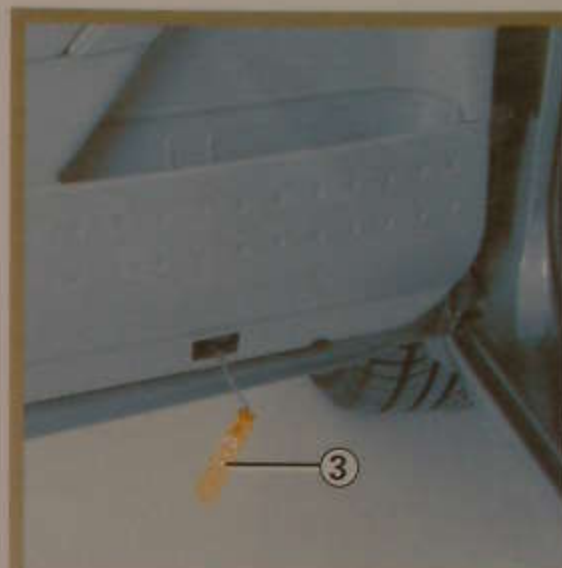

## Az ajtók világítása

Pattintsa ki a lámpatestet (3) (egy laposvégű csavarhúzó segítségével).

Fordítsa el negyed fordulattal a foglalatot és vegye ki az izzót.

Izzótípus: W5W



## BELSŐ VILÁGÍTÁS: izzócsere (folytatás)



### Csomagtérvilágítás

Pattintsa ki a lámpatestet (4) (egy laposvégű csavarhúzó segítségével) úgy, hogy lenyomja a lámpatest két végén lévő nyelvet.

Húzza szét a csatlakozást.

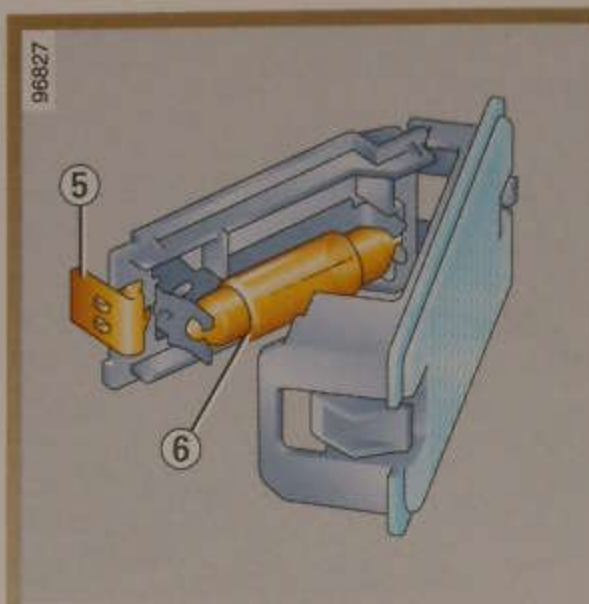

Nyomja le a nyelvet (5), hogy kivegye a foglalatot és hozzáférjen az izzóhoz (6).

Izzótípus: C5W szofita

# BIZTOSÍTÉKOK



## Biztosítékház (1)

Ha egy elektromos berendezés nem működik, ellenőrizze a biztosítékokat.

Nyissa fel a fedelet (2) (a kormánykerék alatt a kesztyűtartóban).

A biztosítékokat a dobozban lévő azonosító címke segítségével azonosíthatja (lásd részletesen a következő oldalon).



Ellenőrizze a megfelelő biztosítékokat és cserélje ki, ha szükséges, az eredetivel megegyező értékű biztosítókkal.

Ha túl nagy értékű biztosítékokat használ, ez az elektromos hálózat túlmelegedését okozhatja (tűzveszély), ha valamelyik berendezés a normálnál többet fogyaszt.

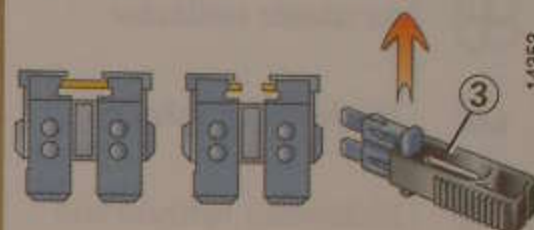

JÓ

HIBÁS

Húzza ki a biztosítékokat a csipesz (3) segítségével, amely a fedélen (2) található.

A biztosíték a csipeszből oldalirányban csúsztható ki.













A szabad biztosítékhelyeket ne használja.

Tanács:

Szerezzen be a RENAULT szakszervizben egy készlet tartalék izzót és egy készlet tartalék biztosítékot!

## BIZTOSÍTÉKOK (folytatás)

A biztosítékok rendeltetése (a biztosítékok megléte a jármű felszereltségi szintjétől függ)

Jelzés	Rendeltetés	Jelzés	Rendeltetés
	Az utastér szellőzése		Hangkürt
	Elektromos ablakemelő		Hátsó ablaktörlő
	Elektromos nyitható tető	UCH	Általános táplálás
	ABS		Fűthető ülések
	Autórádió		Elektromos központi ajtózárr
	Féklámpa		A visszapillantó tükrök jégtelenítése
	Gyújtáskapcsoló előtti állandó táplálást megszakító biztosíték		



Több funkciót a motorházi biztosíték véd (doboz (A)).

Mivel nehezen hozzáférhető, azt tanácsoljuk, hogy a biztosítékokat RENAULT szakszervizben cseréltesse ki!



## AKKUMULÁTOR: hibaelhárítás

### A szikra lehetőségének kizárása érdekében

- Az akkumulátor lekapcsolása vagy visszakapcsolása előtt győződjön meg arról, hogy minden fogyasztó ki van-e kapcsolva.
- Az akkumulátor töltésekor a töltőt kapcsolja ki, mielőtt a kábelsarut leveszi vagy felteszi.
- Ne tegyen fémtárgyakat az akkumulátorra, nehogy rövidzárlat keletkezzen a pólusok között.
- Soha ne kösse le az akkumulátort a motor leállítását követő húsz másodpercen belül.
- Ügyeljen arra, hogy az akkumulátor beszerelése után az akkumulátor sarkait jól kösse vissza.



Legyen nagyon óvatos, ha az akkumulátorhoz nyúl, mert abban kénsav található, ami veszélyes a szemre és a bőrre.

Ha mégis sav kerül a bőrre vagy szembe, öblítse le bő vízzel.

Robbanásveszély miatt ne közelítsen nyílt lánggal, vagy gyúlékony anyaggal az akkumulátorhoz, és kerülje a szikraképződést.

A motortérben végzett munkálatok alatt a hűtőventilátor bármikor bekapcsolódhat.

## AKKUMULÁTOR: hibaelhárítás (folytatás)

### A töltő csatlakoztatása

Feltétlenül kösse le (leállított motorral) az akkumulátor csatlakozókábeleit a negatív csatlakozással kezdve.

A kábelsarukat soha ne járó motornál vegye le. Az akkumulátor töltésekor tartsa be a töltőberendezés használati utasításában foglaltakat.

Csak a jól feltöltött és a jól karbantartott akkumulátortól várható el, hogy sokáig működjön és biztosítsa a motor problémamentes indítását.

Az akkumulátort tisztán és szárazon kell tartani.

Ellenőriztesse gyakran az akkumulátor töltési állapotát.

- Ez főleg akkor fontos, ha rövid útszakaszokon vagy városi forgalomban használja gépkocsiját

- A külső hőmérséklet csökkenésével együtt (téli időszak) az akkumulátor töltöttségi szintje is csökken. A téli időszakban mindig csak a szükséges elektromos fogyasztókat kapcsolja be.
- Végül tudni kell, hogy az akkumulátor töltöttségi szintjét különböző, folytonosan működő fogyasztók is csökkentik: óra, kiegészítő berendezések stb.

Abban az esetben, ha kiegészítő berendezést szereltet fel gépkocsijára, mindig úgy kapcsolassa, hogy a gyújtáskapcsoló bekapcsolt állásában kapjon áramot. Tanácsos ilyenkor az akkumulátort egy nagyobb kapacitásúra kicserélni. Kérje RENAULT szakszervíz tanácsát!

Ha huzamosabb ideig leállítja gépkocsiját, kösse le a kábelsarukat, vagy - főleg télen - töltsen fel rendszeresen az akkumulátort. Ne felejtse: a kábelsaruk visszakötése után a memóriával rendelkező fogyasztókat (pl. programozható autórádió, fedélzeti számítógép stb.) újra be kell programozni. Az akkumulátort száraz, hűvös és fagymentes helyiségben tárolja.



Némely akkumulátor különbözhet a többitől a töltési időt tekintve, kérje a RENAULT szakszervíz tanácsát!

Vigyázzon, hogy ne keletkezzen szikra, amely robbanást okozhat, és a töltést jól szellőző helyen végezze. Súlyos balesetveszély!

## AKKUMULÁTOR: hibaelhárítás (folytatás)

### Indítás idegen gépkocsi akkumulátoráról

Ha idegen gépkocsi akkumulátorának energiájára van szüksége az indításhoz, járjon el a következő módon:

Szerezzen be egy a RENAULT szakszervizekben e célra kapható elektromos kábelt vagy ha már van, ellenőrizze, hogy az kifogástalan állapotban van-e.

Mindkét akkumulátor névleges feszültsége egyformán 12 V legyen. Annak az akkumulátornak a kapacitása (amperórában, Ah), amelyről az áramot veszi, legalább ugyanakkora legyen, mint a lemerült akkumulátoré.

Ha a lemerült akkumulátor még be is fagyott, az összekapcsolás előtt melegítse fel.

Ügyeljen arra, hogy a két gépkocsi karosszériája között érintkezés ne legyen - ez esetben ugyanis a pozitív pólusok összekapcsolásakor rövidzárlat keletkezhet -, és ellenőrizze, hogy a lemerült akkumulátoron a kábelsaruk nem lazák-e. Kapcsolja ki a gyújtást a saját autóján.

Indítsa be az áramot szolgáltató gépkocsi motorját, és járassa a motort közepes fordulatszámon.

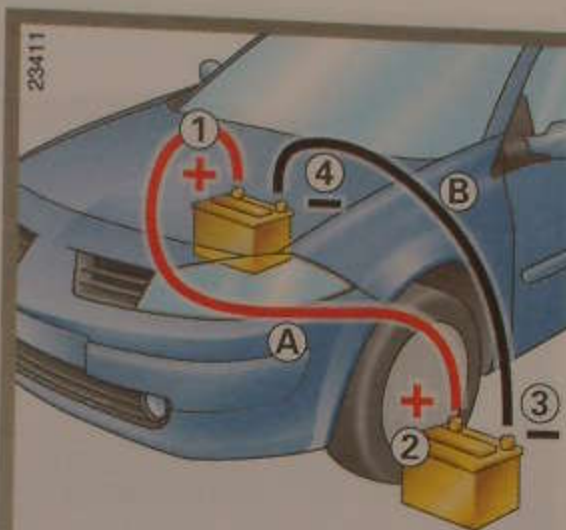

Csatlakoztassa a pozitív (+) kábel (A) egyik végét a lemerült akkumulátor pozitív(+) (1) sarkára, majd a másik végét az áramadó akkumulátor pozitív (+) (2) sarkára.

Ezután erősítse a negatív (-) (B) kábel egyik végét az áramadó akkumulátor negatív sarkára (-) (3), majd a lemerült akkumulátor negatív sarkára (-) (4).

Vigyázzon arra, hogy a kábelek (A) és (B) között ne legyen kontaktus, és hogy a pozitív (+) kábel (A) ne érintkezzen az áramadó gépkocsi fém részeivel.

Indítsa be járművét a szokott módon. Mihelyt a motor elindult, kapcsolja le a kábeleket (A) és (B) a fent leírtakkal fordított sorrendben (4-3-2-1).



## RENAULT KÁRTYA: ELEM

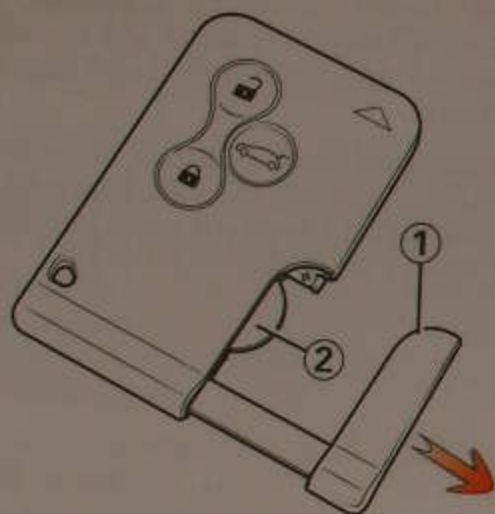

### Az elem cseréje

A "Cserélje ki a kártya elemét" üzenet megjelenik a kijelzőegységen.

Húzza erősen a pótkulcsot (1).

Cserélje ki az elemet (2) ügyelve a pótkulcson jelzett polaritásra.

A művelet elvégzése után a "Cserélje ki a kártya elemét" üzenet eltűnik a kijelzőegységről.

Az elemek beszerezhetők a  
RENAULT szakszervizben.  
Élettartamuk körülbelül két év.



Ne szórja el a használt elemeket, keressen olyan szervezetet, ahol ezeket összegyűjtik és újrahasznosítják.



## A rádió helye (1)

Pattintsa ki a fedelet. A csatlakozások: antenna, + tápfeszültség és -, a hangszórókábelek mögötte vannak.

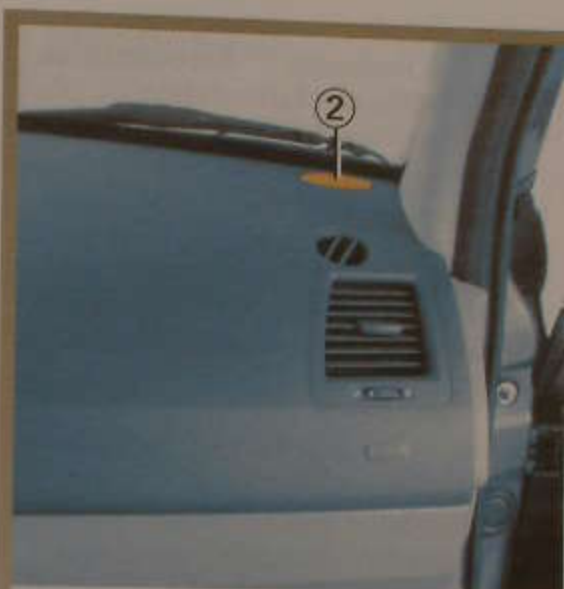

## Magashang-sugárzók (tweeters)

Laposvégű csavarhúzó segítségével pattintsa ki a rácsot (2), hogy hozzáférjen a hangszórókábelekhez.

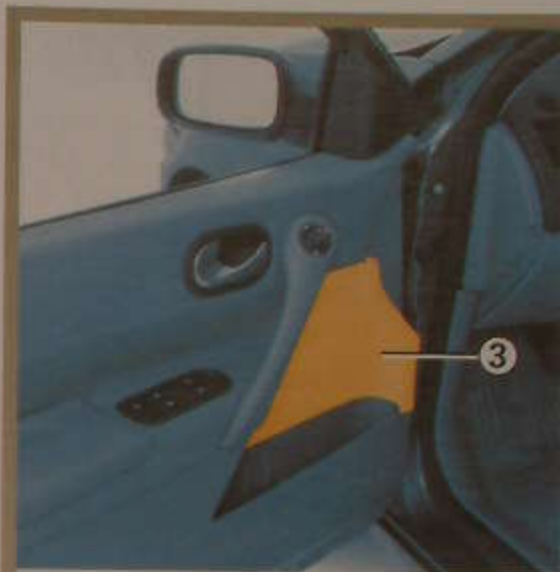

## Az ajtóban lévő hangszórók

Laposvégű csavarhúzó segítségével pattintsa ki a rácsot (3), hogy hozzáférjen a hangszórókábelekhez.

- Az autórádió beszerelésekor mindig nagyon pontosan tartsa be a gyártó által mellékelte utasításokat.
- Hogy a RENAULT autófelszerelési boltokban kapható tartóelemek és kábelek közül Önnek mire van szüksége, a gépkocsi felszereltségi szintjétől és az autórádió típusától függ.  
Forduljon bizalommal tanácsért a legközelebbi RENAULT szakszervizhez!
- A jármű elektromos hálózatán mindenféle beavatkozást csak a RENAULT szakszerviz munkatársa végezhet, mert egy rossz csatlakoztatás az elektromos rendszer meghibásodását vagy másik csatlakoztatott elektromos eszköz meghibásodását okozhatja.

## SEGÉDBERENDEZÉSEK



### Rádiótelefon és CB rádió használata.

A beépített antennával ellátott rádiótelefonok és CB rádiók interferenciát okozhatnak a többi eredetileg felszerelt elektromos készülékkel. Ajánlatos ezért ezekhez a készülékekhez külső antennát használni.

Felhívjuk a figyelmét arra, hogy tartsa be az ilyen berendezések használatával kapcsolatos helyi előírásokat.



### Kiegészítő berendezések utólagos felszerelése

A jármű kifogástalan működése és mindenfajta biztonsági kockázat elkerülése érdekében azt tanácsoljuk, hogy csak a RENAULT által kifejlesztett tartozékokat használjon, amelyek az Ön járművéhez valók és minőségüket a RENAULT garantálja!

### Elektromos és elektronikus berendezések

- A jármű elektromos hálózatán való mindenféle beavatkozást csak a RENAULT szakszerviz munkatársa végezhet, mert egy rossz csatlakoztatás az elektromos rendszer meghibásodását vagy másik csatlakoztatott elektromos eszköz meghibásodását okozhatja!
- Elektromos berendezés utólagos beszerelése esetén ellenőrizze, hogy az eszközt védi-e biztosíték. Határozza meg a biztosíték helyét és a szükséges biztosíték értékét.



# ABLAKTÖRLŐ LAPÁTOK

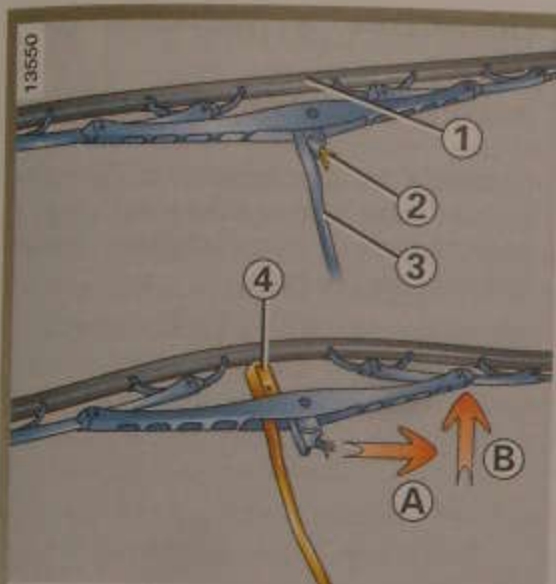

## Az első ablaktörő lapátok (1) cseréje

- Leállított motorral emelje fel az ablaktörőkart (3);
- fordítsa a lapátot vízszintes állásba;
- nyomja meg a nyelvet (2), majd a lapátot csúsztassa lefelé addig, amíg az ablaktörő karjának horga (4) kiakad;
- hajtsa félre a lapátot (A mozdulat), majd engedje vissza (B mozdulat).

## Visszahelyezés

Az ablaktörő lapátok felszereléséhez a fent leírtakkal ellenkező sorrendben járjon el. Ügyeljen arra, hogy a lapát jól rögzüljön a helyén.

Tisztítsa meg rendszeresen a szélvédőt és a hátsó szélvédőt.



- Fagy esetén győződjék meg róla, hogy az ablaktörő lapátok nem fagytak-e rá az ablakra (bekapcsoláskor az ablaktörő motorja ilyenkor túlmelegedhet).

- Ellenőrizze rendszeresen az ablaktörő lapátok állapotát. Ha már nem törölnek tökéletesen, cserélje ki őket (általában évente).

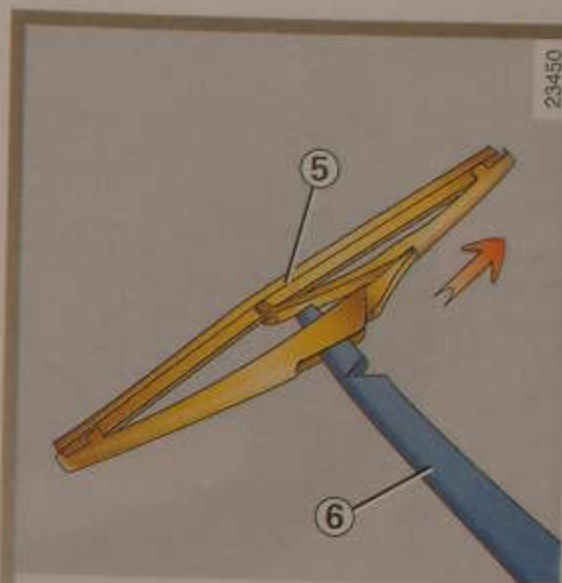

## Hátsó ablaktörő lapát (5)

- Emelje fel az ablaktörő (6) karját.
- forgassa a lapátot (5) addig, amíg ellenállást nem érez;
- akassza ki a lapátot, húzva azt.

## Visszahelyezés

Az ablaktörő lapátok felszereléséhez a fent leírtakkal ellenkező sorrendben járjon el. Ügyeljen arra, hogy a lapát jól rögzüljön a helyén.

## VONTATÁS: autómentés

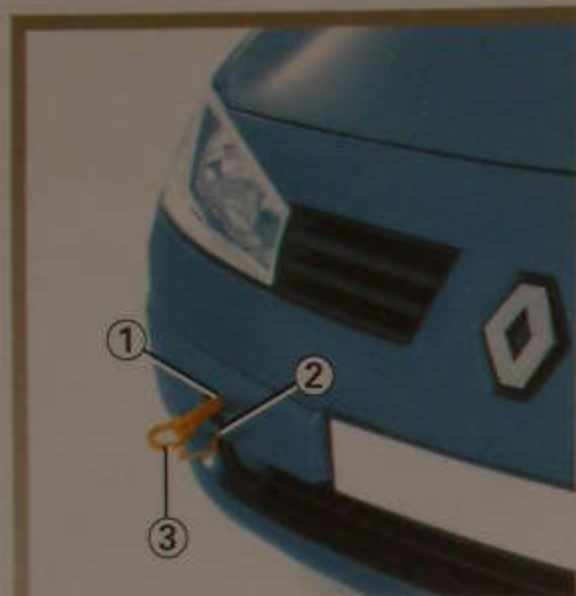

Helyezze be a RENAULT kártyát (miután szabadkéz üzemmódban levette a leolvasót védő takarófedelelet) a kártyaleolvasóba ahhoz, hogy a kormányzár és a jelzőberendezések (féklámpa, irányjelző lámpák stb.) működtethetők legyenek. Éjszakai vontatáskor a gépkocsi legyen kivilágítva.

Ezenkívül feltétlenül tartsa be az adott országnak a vontatásra vonatkozó közlekedési szabályait, valamint - ha Ön a vontató jármű volánjánál ül, akkor - ügyelnie kell arra, hogy ne lépje túl az Ön járművével vontatható megengedett legnagyobb tömeget. Forduljon a legközelebbi RENAULT szakszervizhez!

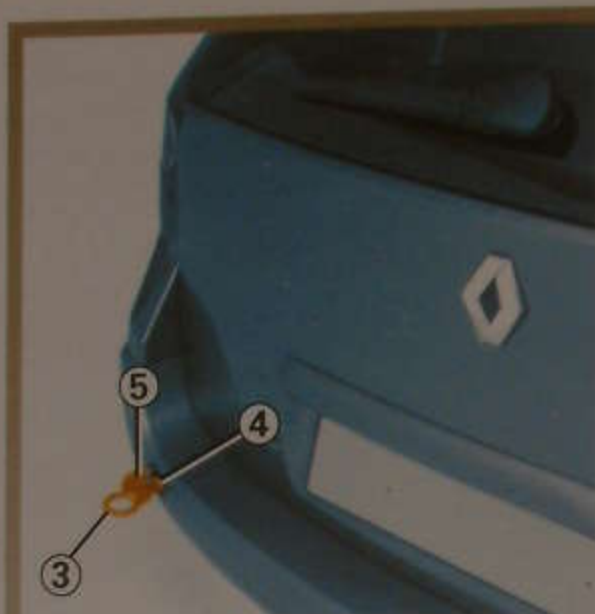

Csak a vontatásra kiképzett első (1) és hátsó (4) vontatási pontokat használja (soha ne a féltengelyt). A vonószemek kizárólag vízszintes vontatásra alkalmasak, segítségükkel soha ne kísérelje meg - akár közvetlenül, akár közvetve - a gépkocsi felemelését.

### Hozzáférés a vontatási pontokhoz

Pattintsa le a fedelet (2) vagy (5).

Csavarja be a vonószemet (3) teljesen: először kézzel ütközésig, majd a szerszámkészletben található kerékcsavarkulccsal húzza meg.

A vonószem (3) és a kerékcsavarkulcs a csomagtartó szőnyege alatt, a szerszámkészletben van.

## VONTATÁS: autómentés (folytatás)



- A RENAULT azt ajánlja, hogy merev vonórudat használjon. Kötél vagy kábel használata esetén (amikor ez megengedett), szükséges, hogy a vontatott jármű fékezhető legyen.
- Nem lehet vontatni olyan járművet, amelynek az úton való haladási képessége megváltozott.
- Nem szabad olyan gyorsításokat és fékezéseket végezni, amelyek a járművet károsíthatják.
- Vontatáskor nem tanácsos 25 km/h sebességnél gyorsabban haladni.

### Vontatás

Minden vontatás előtt ellenőrizni kell, hogy a kormányzár nyitva legyen.

Ha nem így van, helyezze a RENAULT kártyát a kártyaleolvasóba és nyomja meg öt másodpercig az indító- és leállítógombot, a pedálok megnyomása nélkül. A kormányzár kinyílik és a segédberendezések tápfeszültsége bekapcsolódik.

Nyomja meg kétszer egymás után az indító- és leállítógombot a vontatás végén ( az akkumulátor lemerülésének kockázata).

### Automata sebességváltós jármű vontatása: különlegességek.

Álló motor esetén a sebességváltó kenése nem biztosított, tehát a járművet szállítóeszközzel kell szállítani, vagy megemelt első kerékkel vontatni.

Kivételes esetben lehet vontatni megemelés nélkül is, a vontatási pontot használva, legfeljebb 50 km/h maximális sebességgel.



Ha a kar P helyzetben beszorul amikor lenyomja a fékpedált, lehetséges a kar kézzel való szabaddá tétele.

Ehhez pattintsa le a választókar támasztékánál lévő burkolat felső részét.

Nyomja meg egyszerre a gumiharangon lévő jelzést és a választókaron lévő biztosítógombot.



## VONTATÁS (vontatmány)

A vontatási pont megengedett függőleges terhelését, fékezett és fékezetlen vontatmány megengedett maximális tömegét lásd a 6. fejezet "Tömegadatok" című részében.

A tetőrúd felszereléséről és a használat feltételeiről a gyártó szerelési utasításában olvashat bővebben.

Tanácsos ezt az útmutatót is a kocsi papírjaival együtt tartani.

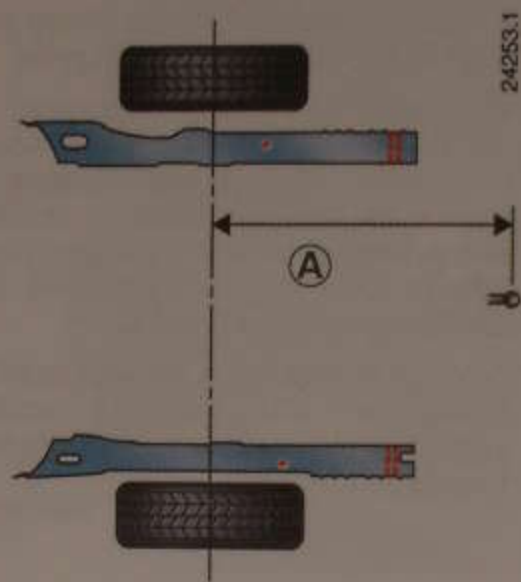

A : 1 047 mm.

## MŰKÖDÉSI RENDELLENESSÉGEK

Az alábbi tanácsok segítségével átmenetileg gyorsan el tudja hárítani az esetleges hibákat, biztonsági okokból azonban keresse fel a RENAULT szakszervizt!

### RENAULT kártya használata

### HIBAJELENSÉG

### TEENDŐ

- A RENAULT kártyával nem lehetséges az ajtózárok kinyitása vagy bezárása.

A jármű erős elektromágneses mezőben van.  
Lemerült az akkumulátor.

Használja a pótkulcsot, tájékozódjon az 1. fejezet "Pótkulcs" című részében.

Ugyanazon a frekvencián más berendezés is működik (mobiltelefon...);

Hagyja abba az illető berendezés használatát, vagy használja a pótkulcsot (tájékozódjon az 1. fejezet "Pótkulcs" című részében).

A kártya eleme kimerült.

Cseréje ki az elemet.

## MŰKÖDÉSI RENDELLENESSEGEK (folytatás)

Indításkor	HIBAJELENSÉG	TEENDŐ
<ul style="list-style-type: none"><li>Nem történik semmi: a visszajelző lámpák nem gyulladnak ki, az indítómotor nem forog.</li></ul>	Az akkumulátor kábele le van szerelve, vagy a kábelsaru vagy az akkumulátor csatlakozója oxidálódott.	Ellenőrizze a kábelsarukat: ha oxidáció jeleit tapasztalja, kaparja és tisztítsa meg a kábelsarukat, majd rögzítse azokat az akkumulátorra.
	Lemerült az akkumulátor.	Csatlakoztasson külső akkumulátort a lemerültre.
	Üzemképtelen akkumulátor.	Cserélje ki az akkumulátort. Ne tolja az autót bekapcsolt kormányzárral.
<ul style="list-style-type: none"><li>A visszajelző lámpák fényereje csökken, az indítómotor lassan forog.</li></ul>	Rosszul meghúzott akkumulátorsaruk, eloxidálódott akkumulátor sarkok.	Ellenőrizze a kábelsarukat: ha oxidáció jeleit tapasztalja, kaparja és tisztítsa meg a kábelsarukat, majd rögzítse azokat az akkumulátorra.
	Lemerült az akkumulátor.	Csatlakoztasson külső akkumulátort a lemerültre.



# MŰKÖDÉSI RENDELLENESSÉGEK (folytatás)

Indításkor

HIBAJELENSÉG

TEENDŐ

• A motor nem indul.	Nem teljesülnek az indítás feltételei.	Olvassa el a 2. fejezetben "A motor elindítása és leállítása" című részt.
	A szabadkéz üzemmódú kártya nem működik.	Indításhoz a kártyát tegye a kártyaleolvasóba. Olvassa el a 2. fejezetben "A motor elindítása és leállítása" című részt.
• A motor nedves időben vagy mosás után nehezen indul	Gyújtási hiba: nedvesség a gyújtórendszerben.	Száritsa meg a gyertyák és a gyújtókercsek kábeleit.
• A motor melegben nehezen indul.	Hibás porlasztás (gázbuborékok a rendszerben).	Hagyja lehűlni a motort.
	Kompresszióhiány	Keresse fel a legközelebbi RENAULT szervizt!
• A motor nem áll le.	Elektronikus hiba.	Nyomja meg ötször gyorsan az indítógombot.
• A kormányzár zárva marad.	Egy helyben rögzült kormány.	Mozgassa a kormányt, miközben nyomja a motorindító gombot (Lásd a 2. fejezet "A motor elindítása" című részét).

# MŰKÖDÉSI RENDELLENESÉGEK (folytatás)

Menet közben

HIBAJELENSÉG

TEENDŐ

- |  |   |   |
|--|---|---|
| • Rendellenes fehér füst a kipufogóból.    | Mechanikus hiba: a hengerfejtömítés meghibásodott.  | Állítsa le a motort.<br>Forduljon a RENAULT szakszervizhez!   |
| • Rezgések.                                | Rosszul felfújtt gumik, rosszul kiegyensúlyozott vagy hibás gumik.  | Ellenőrizze a levegőnyomást, ha nem ez a probléma, ellenőriztesse a RENAULT szakszervizben az állapotukat!  |
| • Fortyogás a hűtő kiegyenlítőtartályában. | Mechanikai hiba: a hengerfejtömítés meghibásodott, a vízpumpa hibás.<br><br>A hűtőventilátor nem működik. | Állítsa le a motort.<br>Forduljon a RENAULT szakszervizhez!<br><br>Ellenőrizze a megfelelő biztosítékot, ha ez rendben, forduljon a RENAULT szakszervizhez! |

# MŰKÖDÉSI RENDELLENESSÉGEK (folytatás)

Menet közben

HIBAJELENSÉG

TEENDŐ

- Füst a motorházból.

Rövidzárlat.

Álljon meg, állítsa le a motort és vegye le az akkumulátor csatlakozókábelét.

A hűtőrendszer összekötőcsöve hibás.

Keresse fel a legközelebbi RENAULT szervizt!

- Az olajnyomást ellenőrző lámpa kigyullad.

- kanyarban vagy fékezéskor,  
- alapjáraton,

Az olajsztint túl alacsony.  
Az olajnyomás alacsony.

Pótolja az olajat.  
Mielőbb forduljon RENAULT szakszervizhez!

- későn alszik el, vagy gyorsításkor égve marad.

Az olajnyomás nem megfelelő.

Álljon meg és forduljon a RENAULT szakszervizhez!

- A motor teljesítményhiányos.

A levegőszűrő piszkos.

Cserélje ki a szűrőbetétet.

Rendellenesség az üzemanyagrendszerben.

Ellenőrizze az üzemanyagszintet.

Hibás gyertyák, hibás gyújtás.

Keresse fel a legközelebbi RENAULT szervizt!

- Bizonytalan az alapjárat, vagy a motor lefullad.

Kompresszióhiány (gyertyák, gyújtás, levegő).

Keresse fel a legközelebbi RENAULT szervizt!



# MŰKÖDÉSI RENDELLENESÉGEK (folytatás)

Menet közben

HIBAJELENSÉG

TEENDŐ

- A kormányzás keménnyé válik:

- a szervó túlmelegedett,  
- gyenge vagy elhasználódott akkumulátor.

Hagyja lehűlni.  
Töltse fel vagy cserélje ki az akkumulátort.

- A motor túlmelegszik. A hűtőfolyadék hőmérsékletét visszajelző lámpa kigyullad (vagy a műszer mutatója a piros zónába ér).

A vízpumpa nem működik. Az ékszíj laza vagy elszakadt.  
A hűtőventilátor nem működik

Állítsa le a motort és forduljon a legközelebbi RENAULT szakszervizhez!

Vízszivárgás.

Ellenőrizze a folyadékcsövek illesztését, és húzza meg a szorítóbilincseket. Nézze meg, van-e hűtőfolyadék a kiegyenlítő-tartályban. Ha nem megfelelő, állítsa be a folyadékszintet (a motor lehülése után). Vigyázzon, nehogy megégesse magát. Ez a megoldás csak átmeneti. Minél előbb keresse fel a legközelebbi RENAULT szakszervizet!



**Radiátor:** Ha a hűtőrendszerben kevés a hűtőfolyadék, ne felejtse, hogy forró motor mellett sosem szabad hűtőfolyadékot a rendszerbe tölteni. Minden, a hűtőrendszeren végzett olyan javítás után, amelynek során - akár csak részben is - le kellett engedni a hűtőfolyadékot, a hűtőrendszert megfelelő mennyiségű és típusú új hűtőfolyadékkal kell feltölteni. Emlékeztetjük arra, hogy feltétlenül a RENAULT előírásainak megfelelő anyagot használjon!

# MŰKÖDÉSI RENDELLENESSÉGEK (folytatás)

## Elektromos berendezés

## HIBAJELENSÉG

## TEENDŐ

• Az ablaktörlő berendezés nem működik.		Az ablaktörlőlapát letapadt.	Az ablaktörlő használata előtt szabaddítsa ki a lapátot.
		Az első ablaktörlő biztosítéka kiégett.	Forduljon a RENAULT szakszervizhez!
		A hátsó ablaktörlő biztosítéka kiégett (szakaszos, alaphelyzet).	Cserélje ki.
		A motor nem működik.	Forduljon a RENAULT szakszervizhez!
• Az ablaktörlő nem áll meg		A kapcsoló hibás.	Forduljon a RENAULT szakszervizhez!
• Az irányjelzők villogása túl gyors.		Kiégett az egyik izzó.	Cserélje ki az izzót.
• Az irányjelzők nem működnek	Az egyik oldalon:	- a izzó kiégett	Cseréljen izzót.
		- hibás testelés	Keresse meg a testvezetékét, amely a gépkocsi valamelyik fémes részéhez csatlakozik, zsírozza be a végét, majd gondosan rögzítse.
	Míndkét oldalon:	- hibás biztosíték	Cserélje ki a biztosítékot.
		- az irányjelző relé hibás.	Cseréltesse ki: keressen fel egy RENAULT szervizt!

## MŰKÖDÉSI RENDELLENESSÉGEK (folytatás)

Elektromos berendezés	HIBAJELENSÉG	TEENDŐ
• A fényszórók nem működnek.	Csak az egyik:	
	- az izzó kiégett	Cserélje ki.
	- a kábel leesett, vagy a kábelsaru laza	Ellenőrizze és rögzítse a kábelt és a kábelsarut.
	- hibás testelés.	Lásd feljebb.
<hr/>		
Mind a két oldalon:	- ha az áramkörhöz biztosíték tartozik	Ellenőrizze és cserélje ki, ha szükséges.
<hr/>		
• A fényszórók nem alszanak ki.	Az elektromos kapcsolók hibásak.	Forduljon RENAULT szakszervizhez!
<hr/>		
• A lámpákban páráképződés látható.	Normális jelenség. A fényszórók burájában előforduló pára a hőmérséklet ingadozása miatt keletkező normális jelenség. A pára a lámpa bekapcsolása után gyorsan megszűnik.	