

## 4. fejezet: Karbantartás

Motorháztető .....	4.02 - 4.03
Motorolajszint / olajcsere .....	4.04 → 4.07
Folyadékszintek: motor hűtőfolyadék .....	4.08
fékfolyadék .....	4.09
Ablakmosó tartály / fényszórómosó tartály .....	4.10
Szűrők .....	4.10
Akkumulátor .....	4.11
Karosszéria karbantartása .....	4.12 - 4.13
Belső kárpit karbantartása .....	4.14
	4.01

## MOTORHÁZTETŐ



Kinyitáshoz húzza meg műszerfal bal oldalán található nyitókart (1).



A motorháztető biztonsági reteszeltelése

A kinyitáshoz húzza meg a hűtőrácsnál keresztirányban húzódó nyelvet (2).



A motortérben végzett munkák alatt a hűtőventilátor bármikor bekapcsolódhat.

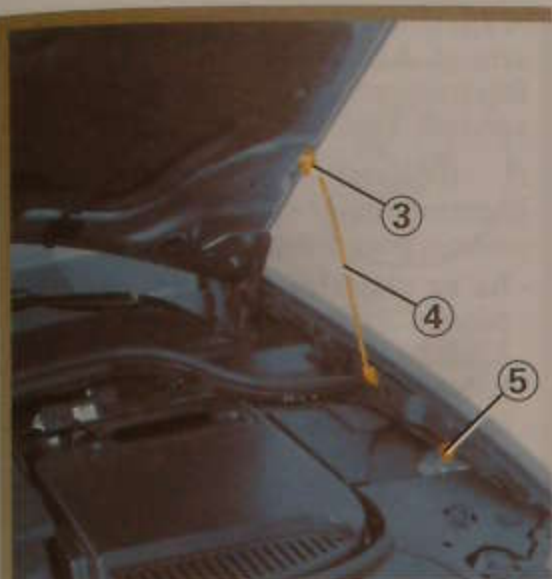

Emelje fel teljesen a motorháztetőt, pattintsa ki a kitámasztókart (4) a helyéről (5), és a saját biztonsága érdekében **feltétlenül** a motorháztetőn e célra kiképzett helyre (3) akaszsa be.

### A motorháztető zárása

A motorháztető lezárása előtt ellenőrizze, hogy nem hagyott-e valamit a motortérben.

A motorháztető bezárásához tegye vissza a kitámasztókart (4) a helyére (5), fogja meg a motorháztetőt középen, és kb. 30 cm-re a lezárt helyzettől engedje el. A saját súlyánál fogva bezáródik.



Mindig ellenőrizze, hogy a motorháztető jól becsukódott-e.

## MOTOROLAJSZINT

A motor a mozgó alkatrészek kenésére és hűtésére használja az olajat, és teljesen normális, hogy két olajcsere között pótolni kell.

Ha a bejáratás után az utántöltés mennyisége meghaladja az 1000 kilométerenkénti 0,5 litert, keresse fel a legközelebbi RENAULT szakszervizt!

**Gyakoriság:** ellenőrizze rendszeresen az olajszintet minden nagyobb utazás előtt, ezzel megelőzheti a motor károsodását.

### Az olajszint ellenőrzése

A megbízható érték csak vízszintes talajon és a motor leállítása után hosszabb idővel olvasható le.

A szintleolvasás lehetőségei:

- a műszerfali kijelzőegységen;
- a mérőpálcával.

NIVEAU HUILE  
CORRECT

Üzenet (1)  
Megfelelő  
olajszint

NIVEAU HUILE

Üzenet (2)  
Az olajszint  
jelzése

NIVEAU HUILE

Üzenet (3)  
Alacsony  
szint

### Az olajszint leolvasása a műszerfali kijelzőegységről

A gyújtás bekapcsolásakor és utána körülbelül 30 másodpercig:

- ha a szint megfelelő, a kijelzőn a "megfelelő olajszint" üzenet olvasható (1).

**Különlegesség:** ha ennél pontosabban szeretné tudni az olajszintet, nyomja meg a napi kilométer-számláló nullázó gombját, vagy a fedélzeti számítógép információkat hívó gombját.

A kijelzőn kigyulladó osztások jelzik a szintet. A folyadékszint csökkenésével folyamatosan tűnnek el, és helyükre vonások kerülnek: üzenet (2).

A fedélzeti számítógép-kiolvasási üzemmódba való visszatéréshez nyomja meg ismét a gombot.

- ha az olajszint alacsony: az "olajat pótolja" üzenet jelenik meg a kijelzőn, az osztásokat vonások helyettesítik (üzenet (3)), a kijelzőegységen pedig kigyullad a visszajelző

lámpa **SERVICE**.

Feltétlenül pótolja az olajat.



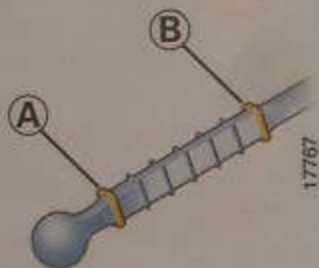
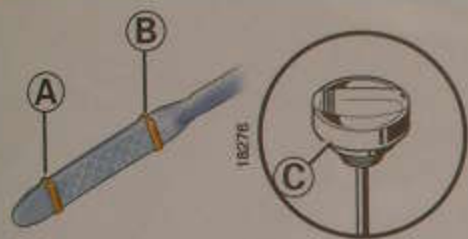

## Az olajsztint ellenőrzése pálcával

- húzza ki a pálcát,
- törölje le a pálcát tiszta és nem fésülő ruhával;
- tolja be ütközésig a pálcát ("szintmérős zárósapka" (C) esetén csavarja be teljesen a zárósapkát);
- húzza ki újra a pálcát;
- olvassa le az olajsztintet: soha nem lehet a "mini" (A) jelzés alatt és a "maxi" (B) jelzés felett.

Ha az olajsztint feltűnően vagy ismétlődően alacsony, forduljon RENAULT szakszervizhez!



A motortérben végzett munkák alatt a hűtőventilátor bármikor bekapcsolódhat.

## MOTOROLAJSZINT (folytatás)



### Szintellenőrzés / feltöltés

A jármű legyen vízszintes talajon, álló és hideg motorral (például az aznapi első elindulás előtt).

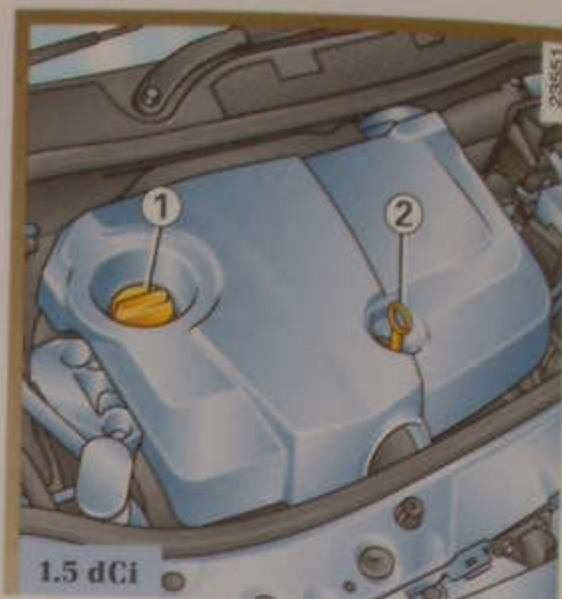

- Csavarja le a zárósapkát (1);
- állítsa helyre az olajsintet (tájékoztató jelleggel: a mérőpálca (2) minimum szintje és maximum szintje között motortól függően 1,5 - 2 liter olaj fér el);
- várjon 2 percet, amíg az olaj a helyére folyik;
- ellenőrizze az olajsintet a pálcával (2) (lásd előbb).

Ne haladja meg a "maxi" jelzést és ne felejtse el visszatenni a zárósapkát (1).



## MOTOROLAJSZINT (folytatás) / MOTOROLAJCSERE

### A motorolaj cseréje

**Gyakoriság:** Kövesse a karbantartási füzet utasításait.

**Átlagos feltöltési mennyiségek**  
(tájékoztatásul)

1.4 16V motor : 4,9 liter

1.6 16V motor : 4,9 liter

2.0 16V motor : 5,4 liter

1.5 dCi motor : 4,6 liter

1.9 dCi motor : 4,8 liter

Beleértve az olajsűrőt is.

Az olajsűrőt rendszeresen cserélni kell. Tartsa be a karbantartási füzet utasításait.

### A motorolaj minősége

A motorolaj minőségére vonatkozó információkat a gépkocsija karbantartási füzetében talál.



**Feltöltés:** Amikor utántölti az olajat, ügyeljen, hogy a motorra ne kerüljön olaj, mert tüzet okozhat. Ne felejtse el a fedelet jól lezárni, mert a motorra fröccsenő forró olaj tüzet okozhat.



**Az olaj leeresztése:** Ha melegen akarja leereszteni az olajat, legyen óvatos, mert a forró olaj súlyos égési sérüléseket okozhat.



A motortérben végzett munkák alatt a hűtőventilátor bármikor bekapcsolódhat.



Ne járassa a motort zárt térben. A kipufogógázok mérgezőek.

Ha az olajsztint feltűnően vagy ismétlődően alacsony, forduljon RENAULT szakszervizhez!



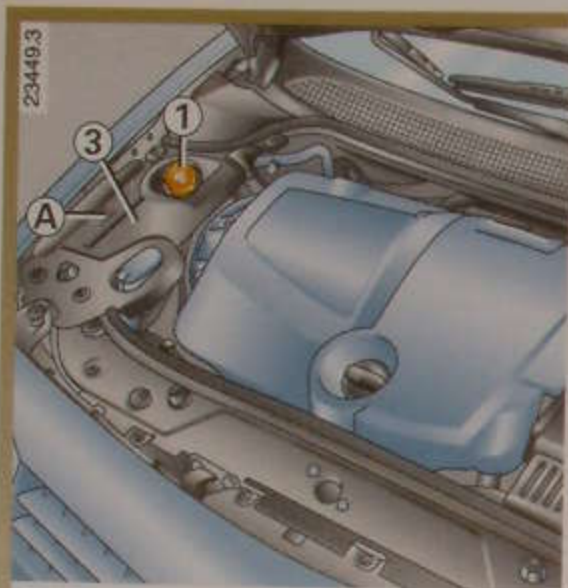

## Hűtőfolyadék

A hűtőfolyadék szintjének **hidegen** a kiegyenlítőtartályon levő MINI és MAXI jelzések között kell lennie (1) (lásd a nyíláson keresztül (A)).

Pótolja a folyadékot **hideg állapotban**, mielőtt a szint a MINI jelzést elérné.

Ha hozzá akar férni a kiegyenlítőtartályhoz, vegye le a rögzítéseket (2) egy pénzérme segítségével, majd vegye le a védőfedelelet (3).

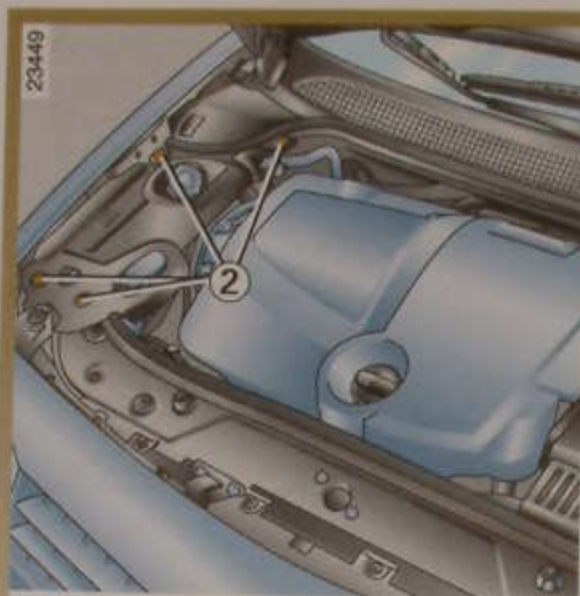

## Csere gyakorisága

Kövesse a karbantartási füzet utasításait.



Ha a motor meleg, a hűtőrendszeren semmiféle beavatkozás nem végezhető.

**Égési sérülések veszélye**

## A folyadékszint ellenőrzésének gyakorisága

Rendszeresen ellenőrizze a hűtőfolyadék szintjét (a motort súlyos károsodások érhetik, ha nincs elegendő hűtőfolyadék).

Utántöltéshez csak a RENAULT által javasolt folyadékot használjon, amely biztosítja:

- a fagyás elleni védelmet;
- a hűtőrendszer korrózióvédelmét.

Ha a folyadékszint feltűnően vagy ismétlődően alacsony, forduljon RENAULT szakszervizhez!



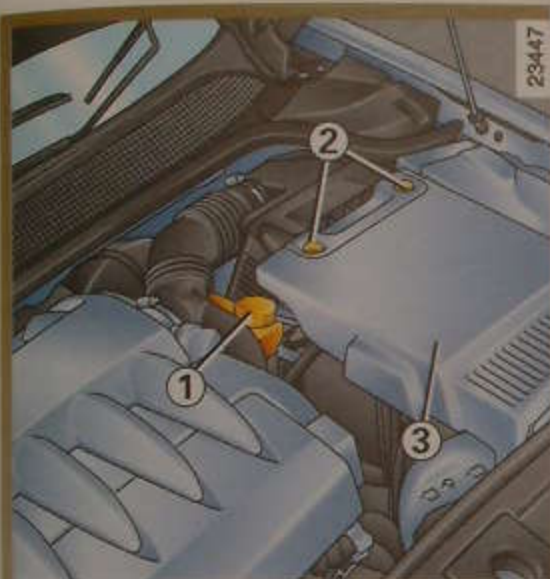

### Fékfolyadék

A fékfolyadék szintjét gyakran ellenőrizze. Mindenképpen tegye ezt meg, ha a fékhatásban a megszokottól a legkisebb eltérést is tapasztalja.

### Fékfolyadék szintje (1)

A fékfolyadékszint a fékbetétek kopásának megfelelően csökken, de soha nem csökkenhet a "MINI" jelzés alá.

Ha hozzá akar férni a tartályhoz (1), vegye le a rögzítéseket (2) egy pénzérmé segítségével, majd vegye le a védőfedelelet (3).

### Feltöltés

Ha a hidraulikus fékrendszeren bármilyen javítás történt, utána a fékfolyadékot szakembernek kell lecserélnie.

Feltétlenül csak felbontatlan dobozból származó, a RENAULT által jóváhagyott olajat használjon.

### Csere gyakorisága

Kövesse a karbantartási füzet utasításait.



A motortérben végzett munkák alatt a hűtőventilátor bármikor bekapcsolódhat.

## FOLYADÉKSZINTEK (folytatás)

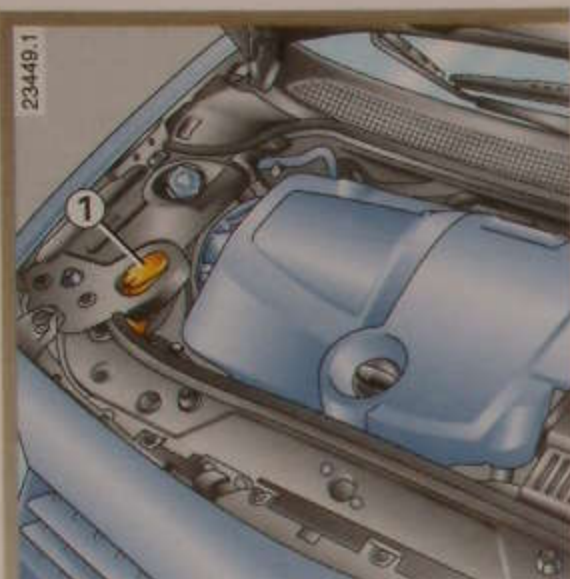

### Ablakmosó és fényszórómosó tartály

#### Feltöltés

Nyissa ki a fedelet (1), töltsd addig a folyadékot, hogy látható legyen, majd zárja vissza a fedelet.

#### Mosófolyadék

Ablakmosó folyadék (télen fagyálló).

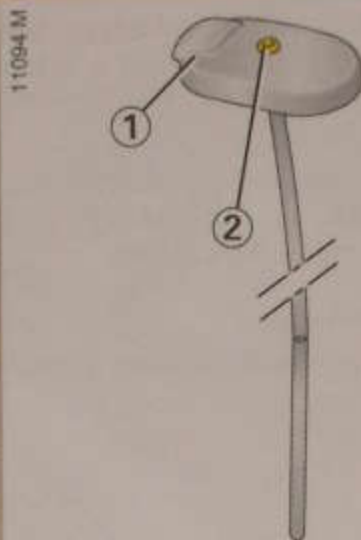

### Fúvókák

A szélvédőmosó fúvókáit tüvel állítsa be.

### MEGJEGYZÉS

A folyadékszint megismeréséhez használja a "zárósapka-pipettát". Ehhez zárja el a nyílást (2) (a zárósapkán) és vegye le a zárósapkát.

## SZŰRŐK

A szűrők cseréjének gyakorisága (levegőszűrő, utastéri szűrő, gázolajszűrő stb.) a jármű karbantartási útmutatójában van feltüntetve.

A szűrők cseréjének gyakorisága: olvassa el a karbantartási füzet megfelelő részét.



A motortérben végzett munkák alatt a hűtőventilátor bármikor bekapcsolódhat.



Nem igényel karbantartást: soha ne vegye le a fedelet (1).



Legyen nagyon óvatos, ha az akkumulátorhoz nyúl, mert abban kénsav található, ami veszélyes a szemre és a bőrre. Ha a szembe vagy a bőrre kerül, öblítse le bő vízzel.

Robbanásveszély miatt ne közelítsen nyílt lánggal, gyúlékony anyaggal az akkumulátorhoz, és kerülje a szikraképződést.



Az akkumulátor speciális (olyan gázvezető csövet tartalmaz, amely lehetővé teszi a korrodáló és robbanógázok szabadba vezetését), ellenőrizze, hogy olyan akkumulátorral cserélje ki, amely ehhez a csőhöz csatlakoztatható. Forduljon RENAULT szakszervizhez!

## Az akkumulátor cseréje

Mivel ez a művelet meglehetősen összetett, azt tanácsoljuk, hogy forduljon RENAULT szakszervizhez.



## KAROSSZÉRIA KARBANTARTÁSA

### Védelem a korróziós hatások ellen

Gépkocsija a legfejlettebb korrózióvédelmi eljárásokkal készült, állapotára az alábbi tényezők mégis negatív befolyással lehetnek:

- **levegőben lévő, korróziót elősegítő anyagok**
  - légszennyeződés (városban és iparvidékeken),
  - a levegő sótartalma (tengerparti vidékeken, különösen melegben),
  - az egyes évszakokra jellemző időjárási viszonyok és a levegő nedvességtartalma (az utak sózása télen, az utcák öntözése, mosása stb.).
- **lakkfelületet koptató tényezők**

A levegőben levő por, a szél által felkavart homok, sár és más járművek által felvert kavics...
- **a közlekedés során szerzett sérülések**

Az említett fejlett korrózióvédelmi technológia eredményeinek kiaknázása és a fenti veszélytényezők csökkentése érdekében néhány alapvető szabály betartására érdemes figyelni.

### Mit ne tegyen?

- Ne mossa a gépkocsit tűző napon, vagy amikor fagy.
- Ne kezdje el kaparni a gépkocsin található sarat vagy egyéb piszkot. Előbb oldja fel vízzel.
- Ne várja meg, amíg a jármű teljesen bepiszkolódik.
- Ne hagyja, hogy az apróbb sérülések rozsdásodási folyamatot indítsanak el.
- Ne próbálja a RENAULT által nem javasolt szerekkel foltokat eltávolítani, mert azok esetleg megtámadják a festékréteget.
- Ne autózzon havas vagy sáros terepen anélkül, hogy utána ne mosná le a járművet, különösen a kerékdobokat és az alvázat.

- Ne zsirtalanítsa vagy tisztítsa a mechanikus elemeket (pl. a motorházban), a padlólemezt, a csuklópántos elemeket (pl. az üzemanyagbetöltő ajtaja és belseje) és a fényezett külső műanyag elemeket (pl. lökhárító) magas nyomású berendezéssel vagy a RENAULT által nem javasolt termékek használatával. Ez oxidáció veszéllyel jár és működési hibát is okozhat.

### Mit tegyen?

- Mossa gyakran gépkocsiját leállított motorral, a RENAULT által javasolt sampont használjon és utána vízsugárral öblítse le főleg a kerékdobokat és az alvázat, hogy eltávolítsa:

- a fákról lecsöppenő nedveket (pl. gyanta) vagy az ipari szennyeződések;

- a madárürüléket, amely akár festéklepattogzást is okoz, erős fényezéskárosító kémiai anyagokat is tartalmaz;

- azonnal mossa le a madárürülék okozta foltokat, mert utólagos polírozással azokat nem lehet majd eltávolítani;

- a kerékdobokban és az alvázon lerakódó sót, ha olyan utakon autózott, ahol jegesedés vagy hóesés miatt sószórást végeztek;

- a sarat, amely a kerékdobokban és az alvázon állandó nedves elegyet képez.

- Tartson nagyobb követési távolságot, ha kavicsos vagy zúzott köves területen halad, nehogy a felpattanó kődarabok megsértsék a fényezést.

- A rozsdaképződés megelőzése végett a festékréteg sérüléseit azonnal ki kell javítani vagy javíttatni.

- Ha járművére RENAULT korrózióvédelmi garancia van, ne felejtse el az időszakonkénti ellenőrzéseket. Lapozza fel a "Korrózióvédelem" című füzetet.

- Tartsa be a gépkocsik mosására vonatkozó helyi szabályokat (pl. ne mossa gépkocsiját közterületen).

- Gépi mosáskor, mielőtt átmenne a kefék között, győződjön meg a külső felszerelési tárgyak, kiegészítő fényszórók, visszapillantó tükrök, rögzítettségéről. Ha kell ragasztószalaggal rögzítse az ablaktörlőlapátokat és az antennát.

Ha rádiótelefonja is van, mosás előtt vegye le annak antennáját.

- Ha szükséges a mechanikus és csuklóval ellátott alkatrészek tisztítása, utána meg kell ismételni a kenésüket a RENAULT által jóváhagyott kenőanyaggal.

A RENAULT autófelszerelési boltokban speciálisan kiválasztott karbantartó anyagok kaphatók.

## BELSŐ KÁRPITOK KARBANTARTÁSA

A folt természetétől függetlenül annak tisztításához (esetleg langyos) szappanos vizet használjon, amiben a következők lehetnek:

- természetes szappan,
- folyékony mosogatószer (0,5% szappan 99,5% víz).

A tisztítást puha, nedves ronggyal végezze.

### Különlegességek

- A kijelzők felületei (pl. kijelzőegység, óra, külső hőmérséklet kijelzője, rádió kijelzője, stb.)

Puha rongyot vagy pamutot használjon.

Ha ez nem elegendő, nedvesítse meg enyhén szappanos vízzel a puha rongyot (vagy pamutot), majd törölje át tiszta, puha és nedves ronggyal vagy pamuttal.

Végül pedig száraz finom ronggyal finoman törölje szárazra a felületet.

**Tilos alkoholtartalmú anyagokat használni.**

### • Biztonsági övek

Tartsa tisztán a biztonsági öveket.

Használjon a RENAULT által jóváhagyott szereket, vagy langyos szappanos vizet szivaccsal, majd törölje szárazra száraz ruhával.

**Mosószert és vegyszereket ne alkalmazzon.**

### Mit nem szabad tenni?

Nem ajánlatos nagynyomású vagy porlasztásos tisztítóberendezést használni az utastérben: ezek nem megfelelő használata veszélyeztetheti a járműben elhelyezett elektromos és elektronikus berendezések megfelelő működését.