

# 1. fejezet: Ismerkedés a gépkocsival

RENAULT kártya: általánosságok, használat, biztonsági központizár .....	1.02 → 1.07
Ajtók .....	1.08 → 1.12
Az ajtók automatikus zárása menet közben .....	1.13
Indításgátló rendszer .....	1.14 - 1.15
Fejtámla - ülések .....	1.16 → 1.18
Biztonsági övek .....	1.19 → 1.22
A biztonsági öveget kiegészítő berendezések .....	1.23 → 1.29
Az első biztonsági övek kiegészítő rögzítőberendezései .....	1.23 → 1.26
A hátsó biztonsági övek kiegészítő rögzítőberendezései .....	1.27
Az oldalsó biztonsági övek kiegészítő berendezései .....	1.28
A gyermekek biztonságáért .....	1.30 → 1.40
Kormánykerék .....	1.41
Kezelőszervek .....	1.42 → 1.45
Visszajelző műszerek .....	1.46 → 1.69
Fedélzeti számítógép .....	1.58 → 1.69
Idő és külső hőmérséklet .....	1.70
Visszapillantó tükrök .....	1.71 - 1.72
Hangjelzések és fényjelzések .....	1.73
Világítás és külső jelzések .....	1.74 → 1.76
Fényszórók beállítása .....	1.77
Ablaktörlő / ablakmosó .....	1.78 - 1.79
Üzemanyagtartály (tankolás) .....	1.80 - 1.81

## RENAULT KÁRTYÁK: általánosságok

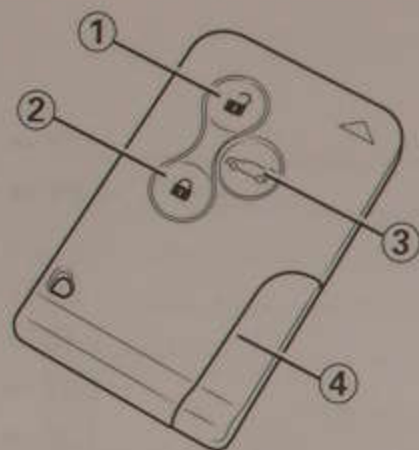

### RENAULT kártya

- 1 - Az összes nyílászáró kinyitása
- 2 - Az összes nyílászáró bezárása
- 3 - A csomagtartóajtó kinyitása és bezárása
- 4 - Beépített pótkulcs

### A RENAULT kártya lehetővé teszi:

- a nyílászárók (ajtók, csomagterajtó), illetve az üzemanyag-betöltőnyílás fedelének nyitását vagy zárását (lásd a következő oldalakat);
- az elektromos ablakok és a nyitható tető automatikus zárását, változattól függően (lásd a 3. fejezet "Automatikus ablakemelő" és "Nyitható tető" c. részeit);
- a motor beindítását (lásd a 2. fejezet "A motor beindítása" című részét).

### Alkalmazhatósági időtartam

A RENAULT kártya elemmel működik, amit ki kell cserélni, ha a kijelzőegységen megjelenik a "Cserélje ki a kártyában lévő elemet" üzenet (lásd az 5. fejezet "RENAULT kártya: elem" című részét).

### A RENAULT kártya hatótávolsága

A környezettől függ: óvatosan bánjon tehát a RENAULT kártyával, ne nyissa ki vagy csukja be véletlenül a gépkocsit.

### Tanács

Ne tegye a RENAULT kártyát olyan helyre, ahol megsérülhet vagy deformálódhat, ilyen eset például, ha ráül a ruhája hátsó zsebében levő kártyára.



Ne hagyja soha a RENAULT kártyát a járműben, ha ott gyermek (vagy állat) marad. A gyermek (vagy állat) ugyanis véletlenül is elindíthatja a motort, működésbe hozhatja az elektromos berendezéseket (például ablakemelő), becsípheti valamely testrészét (nyak, kar, kézfej stb.). Súlyos sérülések is előfordulhatnak.

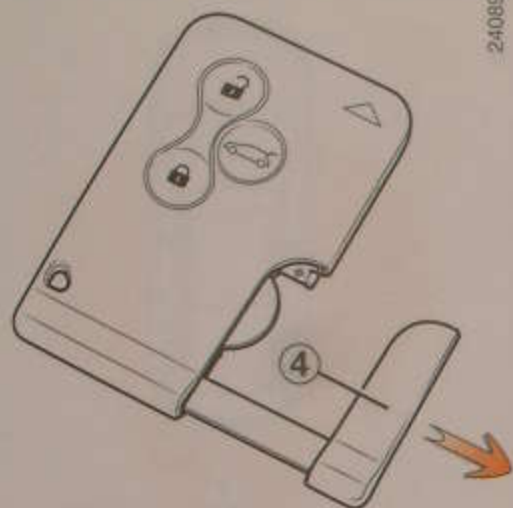

24089

**Beépített pótkulcs (4) vagy önálló pótkulcs (5) (járműtől függetlenül)**

Csak kivételes esetben használatos, a bal első ajtó kinyitására és bezárására szolgál, amikor a RENAULT kártya nem működik:

- erős elektromágneses mezőben van a jármű,
- a kártyával azonos frekvencián működő berendezés használata esetén,
- a RENAULT kártya elemének kimerülése, vagy az akkumulátor lemerülése esetén...



A pótkulcs használatáról tájékozódjon "Az ajtók kinyitása és bezárása" című fejezetben.

**Ha a pótkulccsal nyitotta ki az ajtót, a jármű indításához a RENAULT kártyát a kártyaolvasóba kell tenni.**

**RENAULT kártya pótlása, vagy másik RENAULT kártya iránti igény**

Ha elveszítette a RENAULT kártyát, vagy még egyet akar igényelni, forduljon a legközelebbi RENAULT szervizhez!

RENAULT kártya cseréje esetén el kell vinnie gépkocsiját és mindegyik kártyát a RENAULT szakszervizbe az újrainicializálás érdekében.

Egy járműhöz legfeljebb négy RENAULT kártya használható.

**A RENAULT kártya üzemzavara**

Ellenőrizze, hogy az elem mindig jó állapotban legyen, élettartama általában két év.

Lásd az 5. fejezet "RENAULT kártya: elemek" című részét.

## TÁVIRÁNYÍTÓS RENAULT KÁRTYA: használat

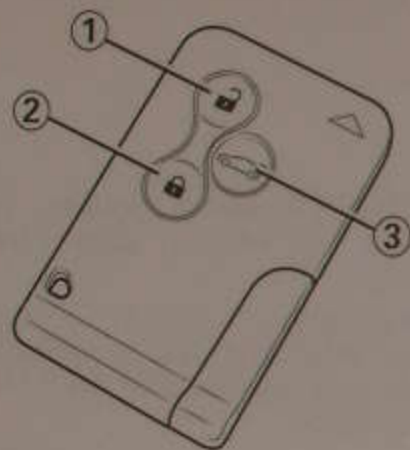

### Az ajtózárok nyitása

Nyomja meg a nyitógombot (1).

A kinyitást a vészvillogó és az oldalsó irányjelzők egy felvillanása jelzi.

**Különlegességek** (egyes országokban):

- a gomb (1) egyszeri megnyomása csak a vezetőoldali ajtó kinyitását teszi lehetővé,
- a gomb (1) egymás után kétszeri megnyomása a többi ajtót is kinyitja.

### Az ajtók zárása

Nyomja meg a zárógombot (2).

A zárást a vészvillogó és az oldalsó irányjelzők két felvillanása jelzi:

- ha valamelyik ajtó (vagy a csomagtartóajtó) nyitva van, vagy rosszul van becsukva, vagy RENAULT kártya van a kártyaleolvasóban, az ajtózárok bezáródnak és azonnal kinyílnak, de a vészvillogók és az oldalsó irányjelzők nem villannak fel.

### Csak a csomagtartóajtó kinyitása és bezárása

A csomagtartóajtó kinyitásához és bezárásához nyomja meg a gombot (3).

Ha az ajtók zárt állapotban vannak, a csomagtartóajtó nyitását a vészvillogó és az oldalsó irányjelzők egy felvillanása jelzi.

Ha az ajtók zárt állapotban vannak, a csomagtartóajtó zárását a vészvillogó és az oldalsó irányjelzők két felvillanása jelzi.

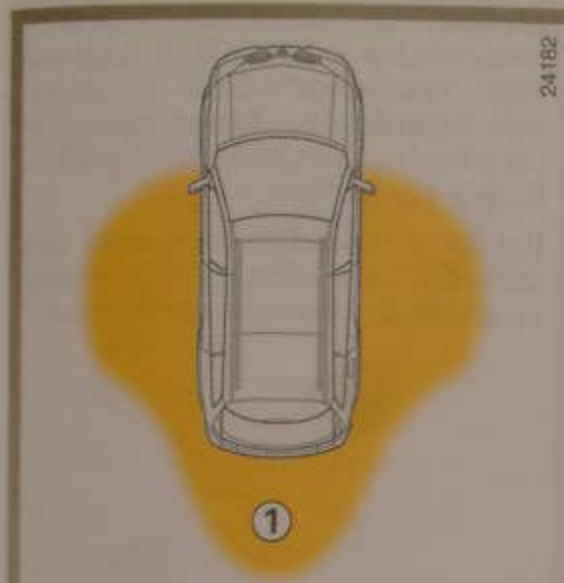

## A RENAULT kártya szabadkéz üzemmódban

A RENAULT kártya távirányítós üzemmódu funkcióin kívül bármiféle beavatkozás nélkül (szabadkéz üzemmódban) lehetővé teszi az alábbiakat:

- az ajtózárak (ajtók és csomagtartóajtó) és az üzemanyagbetöltő nyílás fedelének bezárása és kinyitása, ha a kártya a megfelelő területen van (1);
- a motor elindítása, ha a kártya az utastérben van (tájékozódjon a 2. fejezet "A motor beindítása" című részében).



## Az ajtók és a csomagtartóajtó kinyitása

Legyen Önnél a RENAULT kártya, és közeledjen a járműhöz.

Ha a kezét valamelyik ajtó kilincse alá teszi (2), vagy megnyomja a csomagtartó gombját (3), a zárok kinyílnak (ha három napig a járművön semmit nem nyitottak ki, kétszer meg kell húzni a kilincset.)

A kinyitást a vészvillogó és az oldalsó irányjelzők egy felvillanása jelzi.



Soha ne hagyja el a gépkocsit úgy, hogy benne marad a RENAULT kártya.

## RENAULT KÁRTYA SZABAD KÉZ ÜZEMMÓDBAN: használat (folytatás)



### Az ajtók és a csomagtartóajtó zárása

A RENAULT kártya legyen Önnél, az ajtók és a csomagtartóajtó legyenek becsukva, nyomja meg a gombot (4) valamelyik kilincsen (2) vagy a csomagtartóajtó gombját (5).

A zárást a vészvillogók és az oldalsó irányjelzők két felvillanása jelzi.

**Megjegyzés:** a gombokkal történő záráshoz a RENAULT kártyának a működési területen belül kell lennie.



Ha valamelyik ajtó (vagy a csomagtartóajtó) nyitva van, vagy rosszul van becsukva, vagy RENAULT kártya van a kártyaolvasóban, az ajtózárok bezáródnak és azonnal kinyílnak, de a vészvillogók és az oldalsó irányjelzők nem villannak fel.

Ha ellenőrizni akarja, hogy a zárok jól bezáródtak-e a RENAULT kártyával vagy valamelyik kilincs gombjával való bezárás után, három másodpercig ellenőrizheti a kilincseket anélkül, hogy a zár kinyílna.

Ezután a szabadkéz üzemmód újra működik, és a kilincsek működtetése az ajtózárok kinyílását eredményezi.



Ne hagyja soha a RENAULT kártyát a járműben, ha ott gyermek (vagy állat) marad.

A gyermek (vagy az állat) ugyanis véletlenül elindíthatja a gépkocsit, működésbe hozhatja az elektromos berendezéseket (ablakemelő), becsípheti valamelyik testrészét (nyak, kar, kézfej stb.). Súlyos sérülések is előfordulhatnak.

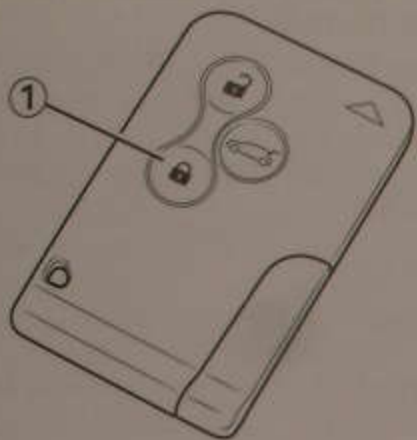

24088

## A nyílászárók biztonsági központizárja (bizonyos országokban)

Lehetővé teszi, hogy a nyílászárókat úgy zárjuk le, hogy azokat a belső ajtónyitó kilincsekkel se lehessen kinyitni (például abban az esetben, ha betörik az ablakot, majd megpróbálják belülről kinyitni az ajtókat).

## A biztonsági központizár bekapcsolása

### Elektromos ablakemelővel felszerelt hátsó ajtók esetén

- nyomja meg gyorsan kétszer egymás után a gombot (1).
- vagy nyomja meg gyorsan kétszer egymás után a külső ajtókilincsen lévő gombot vagy a csomagtartóajtón lévő emblémát.

### Mechanikus ablakemelővel felszerelt hátsó ajtók esetén

Mielőtt kiszáll a járműből, nyomja meg a kapcsoló alsó részét (2) (a beépített visszajelző kigyullad). Az ajtózárok kinyitásához a kapcsoló felső részét nyomja meg.

### Minden esetben

A bezárást az irányjelzők öt felvillanása jelzi.

**Megjegyzés:** ezt a funkciót úgy is be lehet kapcsolni, hogy gyorsan kétszer egymás után megnyomja az azonos oldalon lévő két ajtó kilincsein lévő gombot (például: bal első/bal hátsó vagy jobb első/jobbsó).



Soha ne használja a biztonsági központizárat, ha valaki a kocsiban marad.

## AZ AJTÓK KINYITÁSA ÉS BEZÁRÁSA



### Az ajtók kinyitása kívülről

Ha az ajtózárok kinyíltak, vagy a szabadkéz üzemmódú RENAULT kártya Önnél van, fogja meg az ajtókilincset (1) és húzza maga felé, amíg ki nem nyílik az ajtó.



### Az ajtók nyitása belülről

Használja a kilincset (2).

### Figyelmeztető hangjelzés arra az esetre, ha a világítás égve maradt

Bármelyik ajtó kinyitásakor hangjelzés figyelmeztet, ha a motor leállítása után bekapcsolva maradt a világítás.

### Figyelmeztető hangjelzés arra az esetre, ha a kártya a kártyaolvasóban maradt

A vezetőoldali ajtó kinyitásakor, ha a kártya a kártyaolvasóban maradt, hangjelzés kíséretében a "Vegye ki a kártyát" üzenet jelenik meg a kijelzőegységen.

### Különlegesség

A motor leállítása után a lámpák és az éppen működő berendezések (autórádió, légkondicionálás...) tovább működnek.

Ezek a vezetőoldali ajtó kinyitásakor kapcsolnak ki.

### Figyelmeztető hangjelzés arra az esetre, ha az egyik nyílászáró nincs megfelelően bezárva

Ha valamelyik nyílászáró (ajtó vagy csomagtartóajtó) nyitva van vagy rosszul van becsukva, amikor a gépkocsi eléri a körülbelül 10 km/h sebességet, a "nyitott csomagtartóajtó" vagy a "nyitott ajtó" üzenet jelenik meg a kijelzőegységen.







## A gyermekek biztonságáért

Visszajelzős kapcsolóval (3) felszerelt járművek

Nyomja meg a kapcsolót (3) a hátsó ablakemelőket és a hátsó ajtók kinyitására letiltására.

A kapcsoló beépített visszajelzőjének kigyulladás jelzi a letiltást.



Hiba esetén hangjelzés hallatszik és a kijelző nem gyullad ki.



## Hátsó utasok biztonsága

A vezető letilthatja az ablakemelőket és hátsó ajtók használatát a gomb (3) megnyomásával a rajz felőli oldalon.

## A vezető felelőssége

Ne hagyja soha a RENAULT kártyát a járműben, ha ott gyermek marad (vagy állat). Ezek véletlenül is működésbe hozhatják az elektromos ablakemelőket, és valamelyik testrészüket (nyak, kar, kéz stb.) becsíphetik. Súlyos sérülések is előfordulhatnak. Becsípődés esetén azonnal változtassa meg az üveg mozgásirányát a megfelelő gomb megnyomásával.



## Egyéb

A hátsó ajtók belülről történő kinyithatóságának letiltásához nyomja meg a kapcsolót (4), majd ellenőrizze belülről, hogy azok valóban nem nyithatók ki.

Ezeket az ajtókat kívülről továbbra is ki lehet nyitni.

## AZ AJTÓZÁRAK KINYITÁSA ÉS BEZÁRÁSA

Az ajtók kinyitása és bezárása kívülről

A bezárás a RENAULT kártyával történik: tájékozódjon az 1. fejezet "RENAULT kártyák" című részében.

Bizonyos esetekben előfordulhat, hogy a RENAULT kártya nem működik:

- erős elektromágneses mezőben van a jármű,
- ugyanazon a frekvencián más berendezés is működik (mobiltelefon...);
- a RENAULT kártya elemének kimerülése, vagy az akkumulátor lemerülése esetén...

Ebben az esetben lehetséges:

- a pótkulcs használata (járműtől függetlenül a RENAULT kártyába épített, vagy önálló pótkulcs) a bal első ajtón,
- az ajtók kézzel való kinyitása egyenként,
- a központizár nyitó- és zárókapcsolójának használata belülről (lásd "A központizár belső nyitó- és zárókapcsolója" című részt az 1. fejezetben).



A beépített pótkulcs használata (2)

Vegye le a fedelet (A) a bal első ajtón (a pótkulcs végével), a nyílásnál (1).



Tegye a pótkulcsot (2) a zárba és nyissa ki vagy zárja be az ajtózárat.



**Az önálló pótkulcs (3) használata** (bizonyos járműveknél)  
Tegyé a kulcsot (3) a bal első ajtó zárjába és nyissa ki vagy zárja be az ajtót.

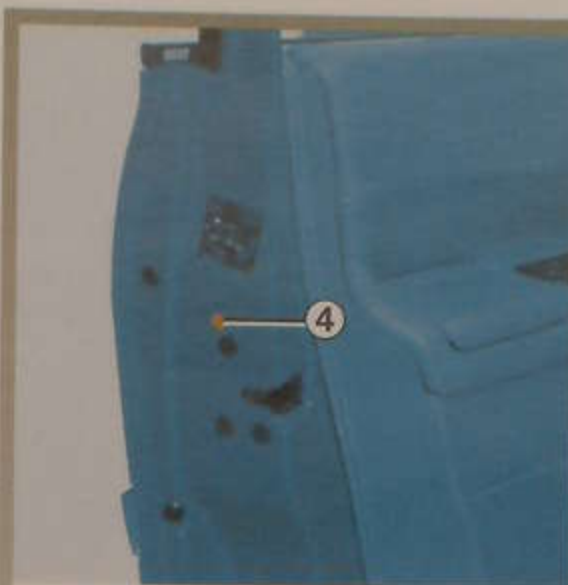

## Az ajtók kézi bezárása

Az ajtó nyitott helyzetében forgassa el a csavart (4) (lapos végű csavarhúzóval) és csukja be az ajtót.

Az ajtó ettől kezdve zárva van.

Az ajtó kinyitása csak a jármű belsejéből lehetséges.

## AZ AJTÓZÁRAK KINYITÁSA ÉS BEZÁRÁSA (folytatás)



### A központizár belső nyitó- és zárókapcsolója

A kapcsoló (5) egyszerre működteti az ajtókat, a csomagtartóajtó és az üzemaanyagbetöltő nyílás fedelének zárját.

Ha egy nyílászáró (ajtó vagy csomagtartófedél) nyitva van vagy rosszul van becsukva, az ajtózárok bezáródnak, majd gyorsan kinyílnak.

Ha nyitott ajtóval szállít csomagot, a többi nyílászáró bezárása érdekében álló motorral nyomja meg öt másodpercnél hosszabban a kapcsolót (5).

Nyílászárók bezárása RENAULT kártya nélkül

Álló motorral, az egyik első ajtó nyitott helyzetében nyomja meg öt másodpercnél hosszabban a kapcsolót (5).

Az összes nyílászáró zárja bezáródik.

Az ajtózárok kívülről való kinyitása csak a RENAULT kártyával lehetséges.



Soha ne hagyja el a gépkocsit úgy, hogy benne maradjon a RENAULT kártya.

A nyílászárók helyzetének visszajelző lámpája.

Bekapcsolt gyújtással a kapcsolóban levő visszajelző a nyílászárók bezártságáról ad információt:

- ha a visszajelző világít, a nyílászárók zárva vannak,
- ha a visszajelző nem világít, a nyílászárók nyitva vannak.

Amikor bezárja az ajtókat, a visszajelző körülbelül egy percig égve marad, majd elalszik.



Ha bezárt ajtókkal kíván közlekedni, gondoljon arra, hogy baleset esetén kívülről nehéz lesz az utas-  
térbe bejutni segítségnyújtás céljából.

## A NYÍLÁSZÁRÓK

Mindenek először  
hogy akarja-  
használni.

A funkció be-  
Bekapcsolt gy-  
nyomva az ele-  
gombját (1) kör-  
amíg két hangj

A funkció kika-  
Bekapcsolt gy-  
nyomva az ele-  
gombját (1) kör-  
amíg egy hangj



Ha be-  
közlekedni,  
arra, hogy  
kívülről  
bejut-  
térbe  
céljából.

## A NYÍLÁSZÁRÓK AUTOMATIKUS BEZÁRÁSA MENET KÖZBEN

Mindenek előtt el kell döntenie, hogy akarja-e ezt a funkciót használni.

### A funkció bekapcsolása

Bekapcsolt gyújtás mellett tartsa nyomva az elektromos központizár gombját (1) körülbelül 5 másodpercig, amíg két hangjelzés nem hallatszik.

### A funkció kikapcsolása

Bekapcsolt gyújtás mellett tartsa nyomva az elektromos központizár gombját (1) körülbelül 5 másodpercig, amíg egy hangjelzés nem hallatszik.



### A berendezés működési elve

A gépkocsi indulásakor a rendszer automatikusan bezár minden nyílászárót, mielőtt eléri a 10 km/óra sebességet.

Az ajtózárok nyitása történhet:

- a központi ajtónyitó gomb megnyomásával (1),
- álló helyzetben valamelyik ajtó kinyitásával.

**Megjegyzés:** ha kinyitotta valamelyik ajtót, ez automatikusan újra bezáródik, amikor a gépkocsi eléri a körülbelül 10 km/óra sebességet.

### Működési rendellenesség

Ha működési rendellenességet észlel, (az ajtó nem záródik automatikusan, a gomb (1) visszajelzője nem gyullad ki az ajtók zárásakor, stb.) ellenőrizze először, hogy minden nyílászáró jól be van-e csukva. Ha jól be vannak csukva és mégsem záródnak be, forduljon a legközelebbi RENAULT szakszervizhez.



Ha bezárt ajtókkal kíván közlekedni, gondoljon arra, hogy baleset esetén kívülről nehéz lesz az utastérbe bejutni segítségnyújtás céljából.

## AZ INDÍTÁSGÁTLÓ RENDSZER

A jármű elindítását lehetetlenné teszi azok számára, akik nem rendelkeznek a megfelelő RENAULT kártyával.

A gépkocsi néhány másodperccel a motor leállítása után automatikusan az indításgátló által védett állapotba kerül.



### A berendezés működési elve

A motor beindításakor a visszajelző lámpa (1) néhány másodpercig folyamatosan világít, majd elalszik (lásd a 2. fejezet "A motor beindítása" című részét).

Ha a kód felismerése nem történt meg, a kártyaleolvasó kijelzője gyorsan villog és a motor nem indítható.



### Visszajelző lámpák

A gépkocsi indításgátló által védett állapotának jelzése

A motor leállítása után a visszajelző lámpa (1) villog, a gépkocsi pedig védett állapotba kerül.



Az indításgátló berendezésen végzett bármiféle beavatkozás (elektronikus egység, kábelek, stb.), módosítás veszélyes lehet. Ilyet kizárólag a RENAULT szakszervíz képesített szakembere végezhet.



### Működési rendellenesség jelzése

Ha a visszajelző lámpa az indítási kísérlet után tovább villog, vagy folyamatosan világít, az a rendszer hibáját jelzi.



A RENAULT kártya hibája esetén (a kártyaolvasó kijelzőjének gyors villogása), ha lehetséges, használja a második RENAULT kártyát (a kocsival együtt kapta meg).

Ilyen esetben feltétlenül forduljon RENAULT szakszervizhez, mert csak ez jogosult az indításgátló berendezés javítására.

A szabadkéz üzemmódú RENAULT kártya üzemzavara esetén és/vagy abban az esetben, ha a rendszer nem ismeri fel a szabadkéz üzemmódú RENAULT kártyát, tegye be a kártyát a kártyaolvasóba (2).



Szabadkéz üzemmódban húzza el a fedelet (3), hogy hozzáférjen a kártyaolvasóhoz, ami a fedél mögött van.

24020



## A fejtámla felemelése

Húzza felfelé a kívánt magasságig.

## A fejtámla leengedése

Nyomja a nyelvet (1) előre, és kísérje lefelé kézzel a fejtámlát, amíg eléri a kívánt magasságot.

## A fejtámla dőlési szögének beállítása

Járműtől függően távolítsa vagy közelítse a megfelelő részt (A) a kívánt állásig.

24020



## A fejtámla kiemelése

Nyomja meg a gombot (2) és emelje ki a fejtámlát.

## A fejtámla visszahelyezése

Helyezze a rudakat a vezetőhüvelybe a recés felükkel előre.

Nyomja a nyelvet (1) előre, és kísérje lefelé kézzel a fejtámlát, amíg eléri a kívánt magasságot.



A fejtámla fontos biztonsági eszköz, ügyeljen arra, hogy a helyén legyen, és megfelelően be legyen állítva: a fej és a fejtámla közötti távolság biztonsági okokból a lehető legkisebb legyen, a fejtámla felső része pedig a fejtetőhöz minél közelebb essen.



## Használati hely

Emelje fel teljesen, engedje le a rögzítő...

## Kiemelés

Nyomja meg a nyelvet a fejtámlát.

## Visszahelyezés

Illessze a rudakat a vezetőhüvelybe, nyomja meg a nyelvet a fejtámlát.



## A HÁTSÓ FEJTÁMLA



### Használati helyzet

Emelje fel teljesen a fejtámlát, majd engedje le a rögzítődésig.

### Kiemelés

Nyomja meg a nyelvet (1) és húzza ki a fejtámlát.

### Visszahelyezés

Illessze a rudakat a vezetőhüvelyekbe, nyomja meg a nyelvet (1) és engedje le a fejtámlát.



### Tárolási helyzet

Nyomja meg a nyelvet (1) és süllyeszze le teljesen a fejtámlát.

A fejtámla legalsó helyzete tárolási helyzet: nem használatos, ha az ülésen utas foglal helyet.



A fejtámla biztonsági eszköz, ügyeljen a jelenlétére és a megfelelő beállítására.

## ELSŐ ÜLÉSEK



### Hosszirányú ülésállítás

A kibiztosításhoz húzza felfelé az ajtó felőli oldalon lévő fogantyút (3). A kívánt helyzetben engedje vissza a fogantyút és győződjön meg arról, hogy rendesen van-e rögzítve.

### Az üléstámla dőlésszögének beállítása

Húzza felfelé a középső konzol fogantyúját (1), majd állítsa az üléstámlát a megfelelő helyzetbe.

### A vezetőülés ülőrész magasságának beállítása:

Húzza meg a kart (2), ahányszor szükséges:

- felfelé az ülés emeléséhez;
- lefelé az ülés süllyesztéséhez.



### A vezetőülés deréktámaszának beállítása:

Forgassa a szabályozókereket (4).



Biztonsági okokból ezeket a beállításokat álló helyzetben végezze el.

## Fűthető ülések

Bekapcsolt gyújtással használja a megfelelő ülés kapcsolóját (5). A kijelzőegységen üzenet jelenik meg, vagy a kapcsolóba épített visszajelző lámpa kigyullad.



A biztonsági öv hatékonyságának megőrzése érdekében a biztonsági övet tanácsos úgy beállítani, hogy a vállra simuljon.

Ügyeljen arra, hogy a háttámlák rendesen legyenek rögzítve.

A vezető előtt a padlón semmiféle tárgy nem lehet: ezek hirtelen fékezéskor a pedálok alá csúszhatnak és akadályozhatják azok működését.

## BIZTONSÁGI ÖVEK

Biztonsági okokból azt tanácsoljuk, hogy a gépkocsi minden utasa mindig használja a biztonsági övet. Ezenkívül tartsa be annak az országnak az erre vonatkozó előírásait, amelyekben éppen tartózkodik.

### Indulás előtt:

- először állítsa be a vezetési pozíciót,
- majd a biztonsági övet, hogy az megfelelő védelmet biztosítson.



A rosszul beállított biztonsági övek baleset esetén sérülést okozhatnak.

Még a terhes nőknek is használniuk kell a biztonsági övet. Ebben az esetben ügyeljen arra, hogy a medencét rögzítő heveder ne nyomja túlságosan a has alját, de túlságosan laza se legyen.

### A vezetőülés beállítása

- Jól üljön hátra az ülésben (miután levette kabátját, dzsekijét, stb.). Ez nagyon fontos a gerincoszlop alsó részének és a medencének a megfelelő helyzetben tartásához.
- Állítsa be az ülésnek a pedáloktól való távolságát. A beállítás akkor megfelelő, ha az ülés a lehető legtávolabb van a kormánytól, de a tengelykapcsoló pedált még teljesen be tudja nyomni. A háttámlát úgy állítsa be, hogy a karok könyékben enyhén behajtvá legyenek.
- Állítsa be a fejtámla helyzetét. A maximális biztonság érdekében az Ön feje és a fejtámla közötti távolságnak minimálisnak kell lennie, a fejtámla tetejének és a fejtető magasságának egy szintben kell lennie.
- Állítsa be az ülőrész magasságát. Ez a beállítás lehetővé teszi, hogy a járműből való kilátás a legjobb legyen.
- Állítsa be a kormány helyzetét.



### A biztonsági övek beállítása

Dőljön jól hátra az ülésen úgy, hogy a háta teljesen felfeküdjön a támlán.

A vállheveder (1) minél közelebb húzódjon a nyak alsó részéhez anélkül, hogy azt elérné.

A medencét rögzítő heveder (2) csavarodás nélkül feküdjön fel a combokra és a medencére.

Az övek feszesen feküdjenek a testre. Kerülje a túl vastag ruhákat, a heveder alá beszoruló tárgyakat stb.

## BIZTONSÁGI ÖVEK (folytatás)



Állítsa be a biztonsági öv magasságát

Használja a gombot (3) az öv magasságának beállításához, és azt úgy állítsa be, hogy a vállheveder (1) az előzőkben ismertetettek szerint haladjon:

- az öv lejjebb engedéséhez fogja ujjai közé a kapcsolót (3), és ezzel egyidőben engedje lejjebb az övet;
- az öv emeléséhez nyomja a kapcsolót (3) felfelé.

A beállítás után győződjön meg arról, hogy rendesen rögzítve van-e.



### Becsatolás

A hevedert lassan, folyamatos mozdulattal, rángatás nélkül húzza ki mindaddig, amíg az öv fémnyelve (4) hallhatóan bekattan a rögzítőházba (6) (a fémnyelv (4) meghúzásával győződjön meg róla, hogy a csat valóban nem old ki). Ha a heveder megakad, tegyen egy széles mozdulatot visszafelé és kezdje kihúzni újra.

### Becsatolás (folytatás)

A biztonsági öv teljes megakadása esetén:

- húzza meg lassan, de erősen kb. 3 centiméternyit az övet;
- majd engedje visszatekeredni;
- húzza ki újra;
- ha a hiba nem szűnik meg, forduljon a legközelebbi RENAULT szakszervizhez.



Visszajelző lámpa arra az esetre, ha a vezető elfelejti becsatolni a biztonsági övet.

Folyamatosan világít, majd villog és hangjelzés kíséri körülbelül 90 másodpercig, ha a jármű eléri a körülbelül 10 km/h sebességet, majd újra folyamatosan világít.

### Kioldás

Nyomja meg a rögzítőházon (6) a gombot (5), a hevedert az automata övtekerő visszahúzza.

A feltekerés megkönnyítéséhez kísérje a helyére az öv fémnyelvét.

## HÁTSÓ BIZTONSÁGI ÖVEK



### Hátsó középső biztonsági övek

Húzza ki lassan a hevedert a helyéről (1).

Csatolja be a mozgó övnyelvet (2) a megfelelő piros rögzítőházba (3).

### Hátsó oldalsó biztonsági övek

Az övek ki- és becsatolása, valamint beállítása ugyanúgy történik, mint az első övek esetében.

## BIZTONSÁGI ÖVEK

Az alábbi megjegyzések mind az első, mind a hátsó biztonsági övekre vonatkoznak.



• Szigorúan tilos az eredeti gyári szerelésű öveket, az üléseket és a rögzítéseiket bármilyen módon megváltoztatni. Egyedi kívánásokkal (pl. biztonsági gyermekülés) forduljon a RENAULT szakszervizhez.

- Ne használjon olyan eszközöket, amelyek lehetővé teszik, hogy a hevedernek játéka maradjon (például: ruhacsipesz, klipsz stb.), mert a túl laza biztonsági öv baleset esetén sérüléseket okozhat.
- Figyeljen arra, hogy a vállheveder az ajtó felőli oldalon sose legyen a karja alatt vagy a háta mögött.
- Egy övet csak egy személy bekötésére használjon. Ölbe vett kisbabát vagy gyereket sose kössön be a saját biztonsági övével.
- Ügyeljen arra, hogy az öv ne csavarodjon meg.
- Súlyos baleset után az érintett biztonsági öveket cseréltesse ki. Akkor is azonnal cseréltesse ki az öveket, ha azokon az elhasználódás vagy károsodás jelei látszanak.
- A hátsó ülés helyzetétélénél ügyeljen arra, hogy a biztonsági öv ne csípődjön be, és rendeltetésszerűen használható legyen.
- Ha szükséges, állítsa be újra az öv méretét és feszségét.
- Ügyeljen arra, hogy az övnyelvet a megfelelő rögzítőházba csatolja.

## AZ ELSŐ BIZTONSÁGI ÖVEKET KIEGÉSZÍTŐ BERENDEZÉSEK

Ezek a következők:

- a csatnál lévő övfeszítők,
- hasi övfeszítők,
- mellkasi överőhatárolók,
- utasoldali és vezetőoldali frontális légzsákok,

A fenti berendezések frontális ütközés esetén külön vagy egyszerre lépnek működésbe.

Az ütközés nagyságától függően a rendszer bekapcsolhatja:

- a biztonsági öv blokkolását;
- a csatnál lévő övfeszítőt (amely azért lép működésbe, hogy a biztonsági öv játékát korrigálja);
- a hasi övfeszítőt, hogy az utast az üléshez szorítsa, és a frontális légzsák kistérfogató működését és az överőhatárolókat;
- a "nagy térfogatú" első légzsákokot.



### A biztonságiöv-feszítők

Bekapcsolt gyújtás mellett a rendszer frontális ütközés esetén az ütközés nagyságától függően működésbe hozhatja:

- a dugattyút (1), amely azonnal visszahúzza az övet;
- a dugattyút (2) az első üléseken.

A biztonságiöv-feszítők azt a célt szolgálják, hogy az övet a testhez feszítve az utast az üléshez rögzítsék és így növeljék az öv hatékonyságát.



- Ütközés után ellenőriztesse a biztonsági berendezéseket.
- A rendszeren történő bármely beavatkozás (övfeszítők, légzsákok, elektronikus egység, kábel) vagy más járművön való újrafelhasználás, még azonos típus esetén is szigorúan tilos.
- Az övfeszítő véletlenszerű kioldódásából származó esetleges sérülések elkerülése érdekében az övfeszítő rendszeren és a légzsákokon kizárólag a RENAULT szakszervíz képezett szakemberei végezhetnek bármilyen beavatkozást.
- A gyújtószerkezet jellemzőinek ellenőrzését csak speciálisan képzett személy végezheti az erre a célra kifejlesztett berendezésekkel.
- A gépkocsi forgalomból való végleges kivonásakor az övfeszítők és légzsákok gázfejlesztő egységeinek hatástalanítása végett forduljon RENAULT szakszervízhez.

## Överőhatároló

Ez a rendszer egy bizonyos ütközési erő fölött lép működésbe, és elviselhető szintre csökkenti a biztonsági övnek a testre gyakorolt nyomását.



A légszások és biztonságiöv-feszítők élettartamával kapcsolatos figyelmeztetés.

A légszások és övfeszítők pirotechnikai rendszerének élettartama korlátozott, a csere gyakoriságát illetően tájékozódjon a jármű garanciafüzetében.

## Vezetőoldali és utasoldali légszák

A légszák az első üléseknél van felszerelve a vezetőoldalon és az utasoldalon.

A légszákkal felszerelt típusokban "Airbag" felirat található a kormányon és a műszerfalán (légszák kinyílási területe (A)), a szélvédő alsó részén címke jelzi ezt a felszereltséget.

Minden légszákrendszer a következő elemekből áll:

- a kormánykerékbe és az utas előtti szerelvényfalba szerelt airbag és a hozzá tartozó gázfejlesztő egység;
- egy közös intelligens elektronikus egység, amelyhez egy ütközés-érzékelő és a gázfejlesztő egység elektromos gyújtószerkezetét működtető rendszer irányítása tartozik.
- egy, a kijelzőegységen jól észrevehető  visszajelző lámpa;
- valamint egy előrehelyezett első érzékelő egészíti ki a rendszert.



A légszák működése tűztechnikai elven alapul. Ütközéskor kinyílik, hőt termel, és füst szabadul fel (ez nem jelent tüzet), és robbanási zaj hallatszik. A légszák kinyílása a bőrön kisebb, könnyen gyógyuló sérüléseket okozhat.





18198

### Működés

A rendszer csak bekapcsolt gyújtással működik.

Jelentős frontális ütközés esetén a légszákok gyorsan fejfúvódnak, csökkentve ezzel a vezető feje, mellkasa és a kormánykerék, illetve az utas feje, mellkasa és a műszerfal közötti ütközés erejét, majd utána azonnal leengednek, hogy ne akadályozzák a gépkocsi elhagyását.

### Az első légszák különlegessége

Az ütközés erőssége szerint az első légszáknek két kioldódó térfogata lehetséges, és magában foglal egy olyan belső szellőztető rendszert, amely megakadályozza az égéstermékek által okozott égési sérüléseket:

- a légszák kis térfogatúra nyílik ki, ez a működés első fokozata;
- a légszák nagy térfogatúra nyílik ki, a légszák varrásai elszakadnak, lehetővé téve a nagyobb térfogat kialakulását (a legerősebb ütközések esetén).



### Működési rendellenességek

A műszerfali kijelzőegységen lévő visszajelző (1) a gyújtás bekapcsolásakor kigyullad, majd néhány másodperc múlva elalszik.

Ha a lámpa a gyújtás bekapcsolásakor nem gyullad ki vagy járó motor esetén világít, ez a rendszer valamilyen hibájára utal.

Minél előbb keresse fel a legközelebbi RENAULT szakszervizt! Minden késlekedés a védelem hatékonyságának csökkenésével járhat.

## AZ ELSŐ BIZTONSÁGI ÖVEKET KIEGÉSZÍTŐ BERENDEZÉSEK (folytatás)

Az alábbi figyelmeztetések azt a célt szolgálják, hogy a légszék zavartalanul működhessen és, hogy kioldódása ne okozhasson közvetlen súlyos sérüléseket.



### A vezetőoldali légszékkel kapcsolatos figyelmeztetések

- Tilos módosítani a kormányt vagy annak középső, párnás részét.
- Tilos a kormánykerék párnázatát lefedni.
- Tilos a középső párnás részre bármilyen tárgyat (kitűzőt, feliratot, órát, stb.) rögzíteni.
- Tilos a kormánykereket leszerelni. Ezt csak a RENAULT hálózat erre kiképzett szakemberei tehetik meg.
- Ne üljön túl közel a kormányhoz. Vezetéskor karja enyhén behajlított állapotban legyen (lásd az 1. fejezet "A vezetőülés beállítása" című részét.), ez adja meg a légszék kinyílásához és hatékony működéséhez szükséges optimális távolságot.

### Az utasoldali légszékkel kapcsolatos figyelmeztetések

- Ne ragasszon vagy rögzítsen tárgyakat (kitűző, embléma, óra, telefontartó...) a műszerfalnak a légszékot tartalmazó részére.
- A műszerfal és az utas között semmi ne legyen (állat, esernyő, bot, csomag, stb.).
- Ne tegye a lábát a műszerfalra vagy az ülésekre, mert az ilyen testhelyzetek súlyos sérüléseket okozhatnak. Általában minden testrészét (térd, kéz, fej, stb.) tartsa távol a műszerfaltól.
- Kapcsolja vissza a légszékot, amikor kiszerelem a gyermekülést, hogy az ütközés elleni védelem biztosítva legyen.

**ADDIG, AMÍG AZ UTASOLDALI ELSŐ BIZTONSÁGI ÖVHÖZ TARTOZÓ KIEGÉSZÍTŐ BERENDEZÉSEKET KI NEM KAPCSOLTA, AZ UTASOLDALI ELSŐ ÜLÉSRE TILOS A MENETIRÁNYNAK HÁTTAL GYERMEKÜLÉST SZERELNI.** (Lásd az 1. fejezet "Az első utasoldali légszék kikapcsolása" című részét).

## A HÁTSÓ BIZTONSÁGI ÖVEKET KIEGÉSZÍTŐ BERENDEZÉSEK

Gépkocsitól függően az alábbi részekből állhat:

- A biztonságiöv-feszítők az övtekerőkbe építve.
- överőhatároló.

A fenti berendezések frontális ütközés esetén az ütközés nagyságától függően külön-külön, vagy egyszerre léphetnek működésbe.

Az ütközés nagyságától függően két eset lehetséges:

- a védelmet csak a biztonsági öv nyújtja;
- a biztonsági öv testtől való távolságának beállításához az övfeszítő is működésbe lép.

### A hátsó biztonságiöv-feszítők

A rendszer csak a gyújtás bekapcsolása után működik.

Súlyos frontális ütközés esetén egy berendezés feltekeri az övet, amely így a testre feszül, és növeli az öv hatékonyságát.



- Ütközés után ellenőriztesse a biztonsági berendezéseket.
- A rendszeren történő bármely beavatkozás (övfeszítők, légzsákok, elektronikus egység, kábel) vagy más járművön való újrafelhasználás, még azonos típus esetén is szigorúan tilos.
- Az övfeszítő véletlenszerű kioldódásából származó esetleges sérülések elkerülése érdekében az övfeszítő rendszeren és a légzsákokon kizárólag a RENAULT szakszerviz képezett szakemberei végezhetnek bármilyen beavatkozást.
- A gyújtószerkezet jellemzőinek ellenőrzését csak speciálisan képzett személy végezheti az erre a célra kifejlesztett berendezésekkel.
- A gépkocsi forgalomból való végleges kivonásakor az övfeszítők és légzsákok gázfejlesztő egységeinek hatástalanítása végett forduljon RENAULT szakszervizhez.

### Överőhatároló

Ez a rendszer egy bizonyos ütközési erő fölött lép működésbe, és elviselhető szintre csökkenti a biztonsági övnek a testre gyakorolt nyomását.



A légzsákok és biztonságiöv-feszítők élettartamával kapcsolatos figyelmeztetés.

A légzsákok és övfeszítők pirotechnikai rendszerének élettartama korlátozott, a csere gyakoriságát illetően tájékozódjon a jármű garanciafüzetében.

## OLDALSÓ RÖGZÍTŐBERENDEZÉSEK

### Oldalsó légzsákok

Mindegyik első ülés és járműtől függetlenül az oldalsó hátsó ülések fel vannak szerelve oldalsó légzsákkal, amely az ülés oldalánál nyílik ki (az ajtó felőli oldalon), hogy megvédje az ott ülőket az erős oldalsó ütközéstől.



Az első üléstámlákon lévő nyílások (az ajtó mellett), valamint a hátsó ülés hátámlája és a borítások közötti rész a légzsák kioldódási zónáját képezik: ide tilos tárgyakat helyezni.

### Függöny légzsákok

A jármű oldalsó felső része fel van szerelve légzsákkal, amely az első és hátsó oldalablakok mentén nyílik ki, hogy megvédje az ott ülőket az erős oldalsó ütközéstől.

A szélvédőn jelölés figyelmeztet a biztonsági öveket kiegészítő berendezések (légzsák, biztonságiöv-feszítők...) meglétére.



Az oldalsó légzsákkal kapcsolatos figyelmeztetések

- **Üléshuzat használata:** a légzsákkal felszerelt ülések különleges üléshuzatot igényelnek. Érdeklődjön a RENAULT szakszervizben, hogy az üzletükben kapható-e ilyen speciális üléshuzat. Más típusú vagy másik járműre való üléshuzat használata akadályozza a légzsák helyes működését és a biztonságot is csökkenti.
- Ne tegyen semmiféle eszközt, tárgyat, állatot az üléstámla, az ajtó és a belső burkolat közé. Ez befolyásolhatja a légzsák helyes működését és annak kinyílásakor sérüléseket okozhat.
- Az ülés és a belső burkolat leszerelése és bármiféle módosítása csak a RENAULT hálózat képesített szakemberei számára megengedett.

## A BIZTONSÁGI ÖVEKET KIEGÉSZÍTŐ BERENDEZÉSEK

Az alábbi figyelmeztetések azt a célt szolgálják, hogy a légszák zavartalanul működhessen és, hogy kioldódása ne okozhasson közvetlen súlyos sérüléseket.



A légszák a biztonsági öv kiegészítését szolgálja, így az öv és a légszák ugyanannak a biztonsági rendszernek elválaszthatatlan részét képezik. Ezért a biztonsági öv használata mindig kötelező. A biztonsági öv mellőzése a baleset során a sérülések súlyosbodását okozhatja, és súlyosbíthatja azokat az apró sérüléseket is, amiket maga a légszák működése okoz.

A légszák kisebb és közepes frontális ütközés esetén, továbbá oldalról, hátulról jövő ütközéskor és boruláskor nem nyújt védelmet.

- A RENAULT szakszervizek erre kiképzett szakembereit kivéve **szigorúan tilos** bárkinek bármilyen beavatkozást vagy módosítást végezni a teljes légszák-rendszeren (elektronikus egység, vezetékek, stb.).
- A légszák megfelelő működése és véletlenszerű kioldódásának elkerülése érdekében a légszák rendszeren kizárólag a RENAULT hálózat kiképzett szakemberei végezhetnek bármilyen beavatkozást!
- A gépkocsi balesete, ellopása vagy lopási kísérlet után biztonsági okokból ellenőriztesse a légszák rendszert.
- A gépkocsi kölcsönadásakor vagy eladásakor adja át az érintetteknek a jelen kezelési és karbantartási útmutatót, és tájékoztassa őket a fenti információkról.
- A gépkocsi forgalomból való végleges kivonásakor a gázfejlesztő egység vagy egységek hatástalanítása végett forduljon RENAULT szakszervizhez.

## A GYERMEKEK BIZTONSÁGÁÉRT

A gyermekek és csecsemők biztonságát szolgáló berendezések használatát törvény szabályozza.

Európában a 12 évnél fiatalabb vagy 1,50 m-nél alacsonyabb és 36 kg-nál könnyebb gyermekek<sup>(1)</sup> csak olyan jóváhagyott biztonsági gyermekülésben utazhatnak, amely a gyermek tömegének és méretének megfelelő.

A gyermekek biztonságát szolgáló ülések és övek helyes használatáért a vezető felelős.

Az 1992. után jóváhagyott gyermekülések nagyobb biztonságot nyújtanak, mint az előtte jóváhagyottak.

Tanácsos olyan jóváhagyott gyermekülést választani, ami megfelel az ECE 44 európai szabványnak.

Ezeken az eszközökön egy narancs-sárga jelzés van, amelyen az E betűt egy szám (annak az országnak megfelelően, ahol jóváhagyták) és a jóváhagyás éve követi.

(1) Tartsa be annak az országnak a vonatkozó előírásait, ahol éppen tartózkodik. Ezek eltérhetnek az itt szereplő utasításoktól.

Gondoljon arra, hogy 50 km/h sebességgel történő ütközés 10 méter magasból való zuhanásnak felel meg. Másképpen: rögzítés nélkül utazni hagyni egy gyermeket annyi, mint játszani hagyni egy harmadik emeleti korlát nélküli erkélyen.



A gyermekek és kisbabák soha nem utazhatnak az utasok térdén.

Az 50 km/h sebességgel történő frontális ütközés esetén a 30 kg tömeg hatása olyan, mintha egy tonna lenne, még akkor sem tudja megtartani, ha Ön be van kötve.

Különösen veszélyes az is, ha Ön a saját övével rögzíti a gyermeket, aki az Ön térdén ül. Soha ne használjon egy övet két személy rögzítésére!

A következő oldalakon levő táblázatok lehetővé teszik a jármű egyes üléseire szerelhető gyermekülés előírásoknak megfelelő típusának megismerését.

**Mielőtt gyermekülést szerelne az első utasülésre (ha ez megengedett)** végezze el a következő beállításokat a felszereltség függvényében:

- az utasülést húzza teljesen hátra;
- a háttámlát állítsa a leginkább függőleges helyzetbe;
- emelje fel teljesen az ülőrészt;
- a fejtámlát teljesen húzza fel;
- állítsa az öv magasságát a legalsó állásba.

Az Ön gyermekének alkalmas és a járművéhez megfelelő gyermekülést illetően tájékozódjon "A gyermekek biztonságát szolgáló eszközök" című kiadványban, amely a RENAULT hálózatban megkapható.

A GYER

Születés

Körülbelül

Körülbelül

X : Ez a hel

U : erre az

korosztá

I : rögzítőka

gyermek

(1) 1,50 m és

(2) Erre a ne

(3) Nyomja a

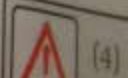

(4)

## A GYERMEKEK BIZTONSÁGÁÉRT (folytatás)

A gyermek kora (a gyermek tömege)	Ülőhely		
	Utasoldali első ülés (2) (4)	Hátsó oldalsó ülések	Hátsó középső ülés
Születéstől körülbelül 9 hónapos korig (13 kg alatt)	U - I	U - I	U
Körülbelül 9 hónaptól 3 éves korig (9 - 18 kg)	U - I	U - I (3)	U (3)
Körülbelül 3 évtől 12 éves korig (1) (15 kg - 36 kg)	X	U (3)	U (3)

X : Ez a hely nem alkalmas gyermekülés felszerelésére ilyen korosztályú gyermekek számára.

U : erre az ülésre univerzálisként jóváhagyott és biztonsági övvel rögzíthető gyermekülés felszerelése lehetséges az adott korosztály számára, ellenőrizze a felszerelést.

I : rögzítőkapcsokkal felszerelt ülés, Isofix ülések felszereléséhez az adott korosztály számára, csak a RENAULT által jóváhagyott gyermekülések használhatók.

(1) 1,50 m és 36 kg felett a gyermekek ugyanúgy közvetlenül az ülés biztonsági övét használhatják, mint a felnőttek.

(2) Erre a helyre csak menetiránynak háttal lehet gyermekülést felszerelni.

(3) Nyomja a gyermekülés háttámláját az ülés háttámlájához; állítsa be a fejtámla magasságát, vagy ha szükséges, vegye ki.



(4) **SÚLYOS SÉRÜLÉS VAGY HALÁLOS BALESET VESZÉLYE: MIELŐTT ERRE AZ ÜLÉSRE MENETIRÁNYNAK HÁTTAL GYERMEKÜLÉST SZEREL, ELLENŐRIZZE, HOGY A LÉGZSÁK KI VAN-E KAPCSOLVA.**

(Tájékozódjon az 1. fejezet "Az első utasoldali légzsák kikapcsolása" című részében).

## A GYERMEKEK BIZTONSÁGÁÉRT (folytatás)

### A helyes választás

Gyermekeinek biztonsága Öntől is függ.

Hogy gyermekeinek a legnagyobb biztonságot nyújtsa, olyan biztonsági gyermekülést használjon, amelyet a RENAULT szakszerviz is ajánl!

Ha az Ön autója fel van szerelve az Isofix rendszerrel, akkor lehetőség szerint Isofix ülést használjon (lásd az 1. fejezet "A gyermekülések rögzítési rendszere - Isofix" című részét).

Minden járműtípushoz ajánlanak biztonsági gyermekülést. Ezeket a rendszereket a gyártókkal együttműködve alakították és próbálták ki a RENAULT járművekhez.

Kérjen tanácsot a RENAULT szakszervizben és kérjen segítséget a beszéléshez!



### 0 és 0+ kategória (0 - 13 kg)

Két éves korig a gyermekek nyakcsigolyája igen törékeny. Az a gyermek, aki menetirány szerint ül, komoly sérülési veszélynek van kitéve frontális ütközés esetén. A RENAULT ezért azt ajánlja, hogy ezek a gyerekek menetiránynak háttal utazzanak egy kagylószerű, hevederrel ellátott ülésben (1. ábra).



### 1. kategória (9 - 18 kg)

2 és 4 év között a medence nincs még eléggé kialakult állapotban ahhoz, hogy a hárompontos öv tartani tudja ezért a gyermek komoly alhasi sérülések veszélyének van kitéve frontális ütközés esetén. A megfelelő gyermekülések ezért a menetiránynak háttal levő (1. ábra), vagy a kagylószerű (2. ábra), vagy a hevederrel ellátott ülések.

Állítsa a fejtámlát annak felső helyzetébe, vagy vegye ki, hogy jól megtámaszthassa a gyermekülés háttámláját az autó üléstámlájához.



Azt javasoljuk, hogy az Ön biztonságával kapcsolatos kockázatok elkerülése érdekében kizárólag az Ön járművéhez való, a RENAULT által az egyes típusokhoz készített tartozékokat használja, mert a RENAULT csak ezekért vállal felelősséget.





2. kategória (15 kg és 25 kg között) és 3. kategória (22 kg és 36 kg között)

A 12 évnél fiatalabb, 1,50 m-nél alacsonyabb és 36 kg-nál könnyebb gyermekek medencéjének megfelelő megtámasztásához használjon olyan biztonsági gyermekülést, amely hárompontos biztonsági övvel kombinálható. Ez tulajdonképpen egy olyan ülésmagasító (3. ábra), amelyen a hevedernek olyan vezetési helyei vannak, amelyeken át az öv három ponton van rögzítve, és az öv a combokra simul.

Ajánlott az olyan, szabályozható magasságú háttámlájú, hevedervezetővel ellátott ülésmagasító, amely lehetővé teszi, hogy a heveder a nyakhoz a legközelebb, de azt nem érintve haladjon.

Állítsa a fejtámlát annak felső helyzetébe, vagy vegye ki, hogy jól megtámaszthassa a gyermekülés háttámláját az autó üléstámlájához.

Ha olyan ülésmagasítót használ, melynek nincs háttámlája, a jármű fejtámláját kell a gyermek megtámasztására alkalmas helyzetbe állítani: a fejtámla felső pereme legyen egy magasságban a gyermek feje búbjával, és soha ne legyen a gyermek szemvonala alatt.

A szabvány a gyermeküléseket 5 kategóriába sorolja:

- 0 kategória : 0 - 10 kg
- 0+ kategória : 0 - 13 kg
- 1. kategória : 9 - 18 kg
- 2. kategória : 15 - 25 kg
- 3. kategória : 22 - 36 kg

④

20905



⑤

23558

	<input type="text"/>
	<input type="text"/>
	<input type="text"/>
	<input type="text"/>



**VESZÉLY**

Az utasoldali légzsák kinyílása és a gyermekülés menetiránynak háttal való elhelyezése nem összeegyeztethető, ezért a jobb első ülésen menetiránynak háttal csak akkor szabad gyermekülést elhelyezni, ha a légzsákot ki lehet kapcsolni. Lásd "Az első utasoldali légzsák kikapcsolása" című részt. A légzsák működésbe lépésekor súlyos sérüléseket okozhat.

A címke (4) (a műszerfalán) és a jelzések (5) (a napellenzőn) erre a szabályra figyelmeztetnek.



Az első utasoldali  
kikapcsolása  
(a képen)

Az első utasoldali a men  
től gyermekülés, akár  
előtől kikapcsolja  
utastól biztonsági övet  
kikapcsolást (első és  
más utastól lévő övfeszítő)



## Az első utasoldali légszák kikapcsolása

(ha lehetséges)

Ha az első utasülésre a menetiránynak háttal gyermekülést akar felszerelni, előtte **feltétlenül** kapcsolja ki az első utasoldali biztonsági övet kiegészítő berendezéseket (első és oldalsó légszák, csatnál lévő övfeszítők).

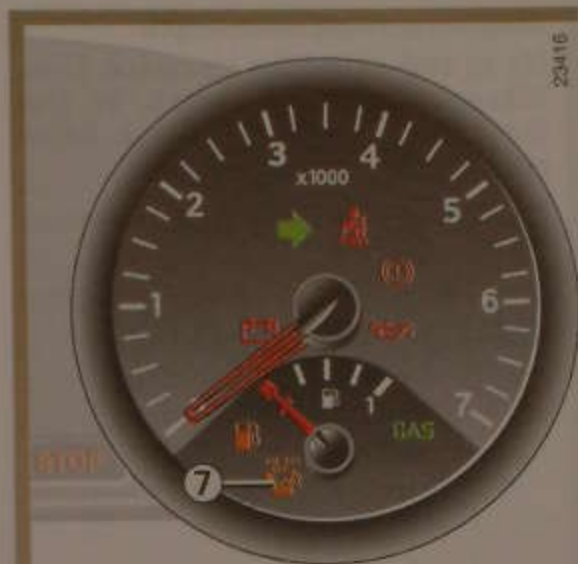

A légszák kikapcsolása érdekében kapcsolja ki a gyújtást, nyomja meg majd fordítsa a zárat (6) az OFF állásba.

Bekapcsolt gyújtásnál **feltétlenül** ellenőrizze, hogy a visszajelző lámpa (7), AIRBAG OFF világít-e a műszerfali kijelzőegységen.

Ez a visszajelző folyamatosan világít, jelezve, hogy a gyermekülés elhelyezhető, a légszák ki van kapcsolva.

## A GYERMEKEK BIZTONSÁGÁÉRT (folytatás)

### Az első utasoldali légzsákok bekapcsolása



Ha kiveszi a gyermekülést az első utasülésből, kapcsolja vissza a légzsákot, hogy az első utas ütközés elleni védelmére biztosítva legyen.

A légzsák visszakapcsolása érdekében kapcsolja ki a gyújtást, nyomja meg majd fordítsa a zárat (6) az ON állásba.

A gyújtás bekapcsolásakor ellenőrizze, hogy a visszajelző (7) (AIRBAG OFF) kialszik-e. A bal első biztonsági öv kiegészítő berendezései ezzel be vannak kapcsolva.



A légzsák ki- és bekapcsolását kikapcsolt gyújtás mellett kell végezni.

Bekapcsolt gyújtással végzett műveletkor a visszajelzők kigyuladnak, (  ) és (  ) az utasoldali légzsák kikapcsolódott.

Hogy a légzsák állapota megfelelően a kapcsoló állásának, kapcsolja ki a gyújtást, majd kapcsolja vissza.

### Működési rendellenességek

Ha az első utasoldali légzsákok ki- és bekapcsolása nem működik, az első ülésre tilos a menetiránynak háttal gyermekülést beszerelni.

Ilyenkor az sem ajánlott, hogy ezen az ülésen utas foglaljon helyet.

Minél előbb keresse fel a legközelebbi RENAULT szakszervizt!

Az Isofix rendszer

Ez egy speciális járműben

"A gyermek részétől különböző mekúvés-tudhatja melyek az ülései, ah el.

A rendszer

- két rögzítési pontot az első résznek

- egy gyűrű a gyermek nyakánál

- egy gyűrű amely a hátsó részre kerül

- egy speciális mekúvés, beakasztva a gyermekülésre szerelendő

### Az Isofix gyermekülés-rögzítési rendszer

Ez egy új módszer a gyermekülésnek a járműben való rögzítésére.

“A gyermekek biztonságaért” című rész elején található, “A gépkocsi különböző ülésein elhelyezhető gyermekülés-típusok” című táblázatból tudhatja meg, hogy a gépkocsinak melyek azok, az erre a célra kialakított ülései, ahová gyermekülés helyezhető el.

A rendszer elemei:

- két rögzítőgyűrű az ülőrész és az üléstámla között, amelyek az ülés alsó részének rögzítésére szolgálnak;
- egy gyűrű az ülőrész alatt, amely a gyermekülés üléstámlájának menetirányának háttal történő rögzítésére szolgál;
- egy gyűrű a üléstámla mögött, amely a gyermekülés üléstámlájának menetirány szerint történő rögzítésére szolgál (kizárólag a hátsó ülések esetében);
- egy speciális RENAULT gyermekülés, amely két, a két gyűrűbe beakasztható retesszel, és egy, a gyermekülés üléstámlájának rögzítésére szolgáló hevederrel van ellátva.

Ehhez a járműhöz csak speciális RENAULT ülések használhatók. Ilyen ülés beszerzése céljából forduljon a RENAULT szakszervizhez.

Ezek az ülések más járművekbe is beszerelhetők a hárompontos biztonsági öv segítségével.



Ezt a szerkezetet az első utasülésein csak akkor szabad használni, ha ott a légzsákokat előzőleg kikapcsolták.

Lásd “az első utasoldali légzsákok kikapcsolása” című részt.



• Győződjön meg róla, hogy semmi sem akadályozza az ülés beszerelését a rögzítési pontoknál (például kavics, rongy, játék, stb.).

- Bármilyen helyváltoztatás esetén jusson eszébe, hogy a gyermeket az ülésben tartó rendszerrel be kell csatolni.

## A GYERMEKEK BIZTONSÁGÁÉRT (folytatás)

### A beszerelés elve

#### Isfix ülés a menetiránynak háttal

Ha a gyermekülés menetiránynak háttal van felszerelve, a háttámlájának közel kell lennie vagy támaszkodnia kell:

- a műszerfalhoz (az első ülésnél),
- az első ülés háttámlájának (a hátsó üléseknél).

#### Isfix menetirányban (kizárólag a hátsó ülések esetében)

Ha a gyermekülés menetirányban van felszerelve, az első ülés ne legyen hátrább a középső helyzetnél és a háttámla egyenes állásban legyen.

#### Az ülés rögzítése

Hogy hozzáférjen a gyűrűkhöz (1) a gyermekülés első felszerelésekor, forduljon RENAULT szakszervizhez!

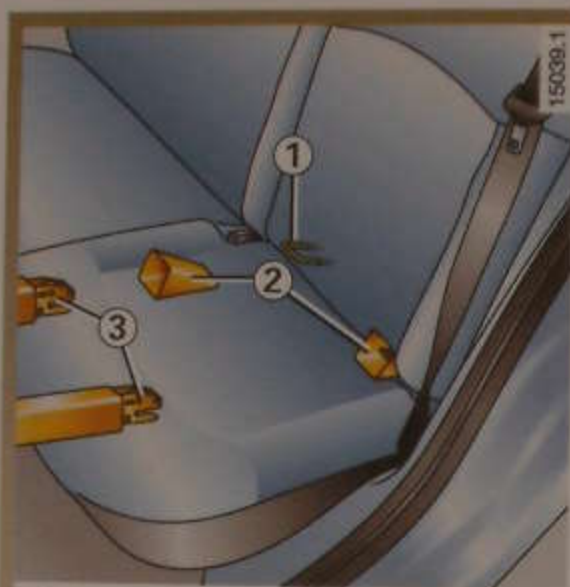

### A gyermekülés beszerelése

- Az ülés beszerelése előtt figyelmesen olvassa el az üléssel együtt kapott útmutatót;
- Rögzítse a szerelést megkönnyítő vezetőket (2) (a gyermeküléssel együtt kapható vagy kiegészítő felszerelésként), a gyűrűkre (1), amelyek az ülésnél vannak.

### A gyermekülés beszerelése (folytatás)

- Csúsztassa az ülés reteszeit (3) a vezetőkben (2), majd nyomja meg erősen az ülést, hogy rögzüljön a gyűrűkhöz;
- Ellenőrizze az ülés megfelelő rögzítettségét, előre-hátra, jobbra-balra mozgatva azt;
- Nyomja meg erősen az ülés támasztékát, hogy az ülés íve a jármű háttámlájának támaszkodjon.



Az első utasülésen a menetiránynak háttal rögzített Isofix ülés

Az első ülést úgy kell beállítani, hogy a gyermekülés háttámlája a műszerfalhoz érjen.

Használja az ülés tartozékaként szállított hevedert (4):

- rögzítse a heveder kapcsát (5) a gyűrűhöz (6), amely az ülés alatt van, a sebességváltó kar felőli oldalon;
- feszítse meg a hevedert.



A gyermekülés rögzítőgyűrűje menetiránynak háttal lévő helyzetben a hátsó ülések esetében

- rögzítse a heveder (4) kapcsát (5) a gyűrűhöz (7).
- feszítse meg a hevedert.

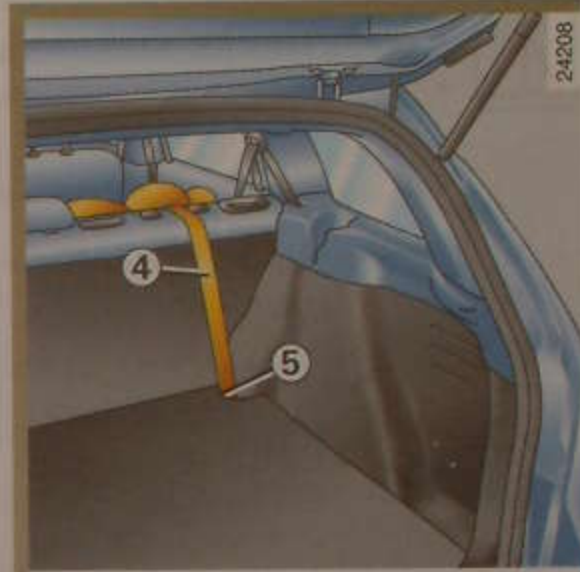

Rögzítőgyűrű a gyermekülés menetirányban való felszereléséhez (csak a hátsó üléseknél)

- vezesse el a hevedert (4) (amelyet a gyermeküléshez kapott) a hátsó fejtámla két rúdja között;
- rögzítse a kapcsot (5) a csomagtartó szőnyege alatti gyűrűre;
- feszítse meg a hevedert.

## A GYERMEKEK BIZTONSÁGÁÉRT (folytatás)



### A GYERMEKEK BIZTONSÁGÁÉRT

- Szigorúan tilos az eredeti gyári szerelésű rendszer elemeit, a biztonsági öveget, üléseket és azok rögzítéseit módosítani.
- A biztonsági berendezések gyártója által előírt szerelési utasításokat szigorúan be kell tartani.
- Ügyeljen arra, hogy a gyermek ne legyen túl vastag ruha, és a biztonsági öv vagy ülés és a gyermek teste közé ne kerüljön semmilyen tárgy.
- Az övnek feszülnie kell, hogy minél jobban rögzítse a gyermekülést a kocsihoz. Rendszeresen ellenőrizze a feszességet.
- Ügyeljen arra, hogy a vállheveder ne a karok alatt, vagy a hát mögött haladjon.
- Az övnek feszülnie kell, hogy minél jobban a gyermek testéhez simuljon.
- Soha ne engedje meg, hogy a gyermek állva, vagy az ülésen térdelve utazzon.
- Útközben rendszeresen ellenőrizze a gyermek testhelyzetét, különösen ha alszik.
- Rögzítse a gyermekülést az övvel akkor is, ha üres, mert ütközés esetén az utasok sérülését okozhatja.
- Súlyos baleset után ellenőriztesse az öveget vagy az ülések Isofix rögzítését, és cserélje ki a gyermekülést.
- Gyermeket felügyelet nélkül még a gyermekülésben megfelelően rögzítve se hagyjon soha a gépkocsiban.
- Kapcsolja be a hátsó ajtó biztonsági gyermekzárját (ha van ilyen a gépkocsiban).
- Figyeljen oda arra, hogy a gyermek a forgalom felőli oldalon ne szállhasson ki.
- Mutasson jó példát a gyermeknek az öv bekapcsolásával.





## KORMÁNYKERÉK



### A kormánymagasság beállítása

Húzza meg a kart (1), állítsa a kormányt a kívánt állásba; a kormány rögzítéséhez nyomja vissza a kart.



Biztonsági okokból a gépkocsi álló helyzetében végezze ezeket a beállításokat.

Ne tartsa a kormányt ütközésig elfordított állásban, vagy megálláskor ütközőállásban.

Lejtőn és általában menet közben soha ne állítsa le a motort (a szervohajtás megszűnik).

# BALKORMÁNYOS JÁRMŰ KEZELŐSZERVEI

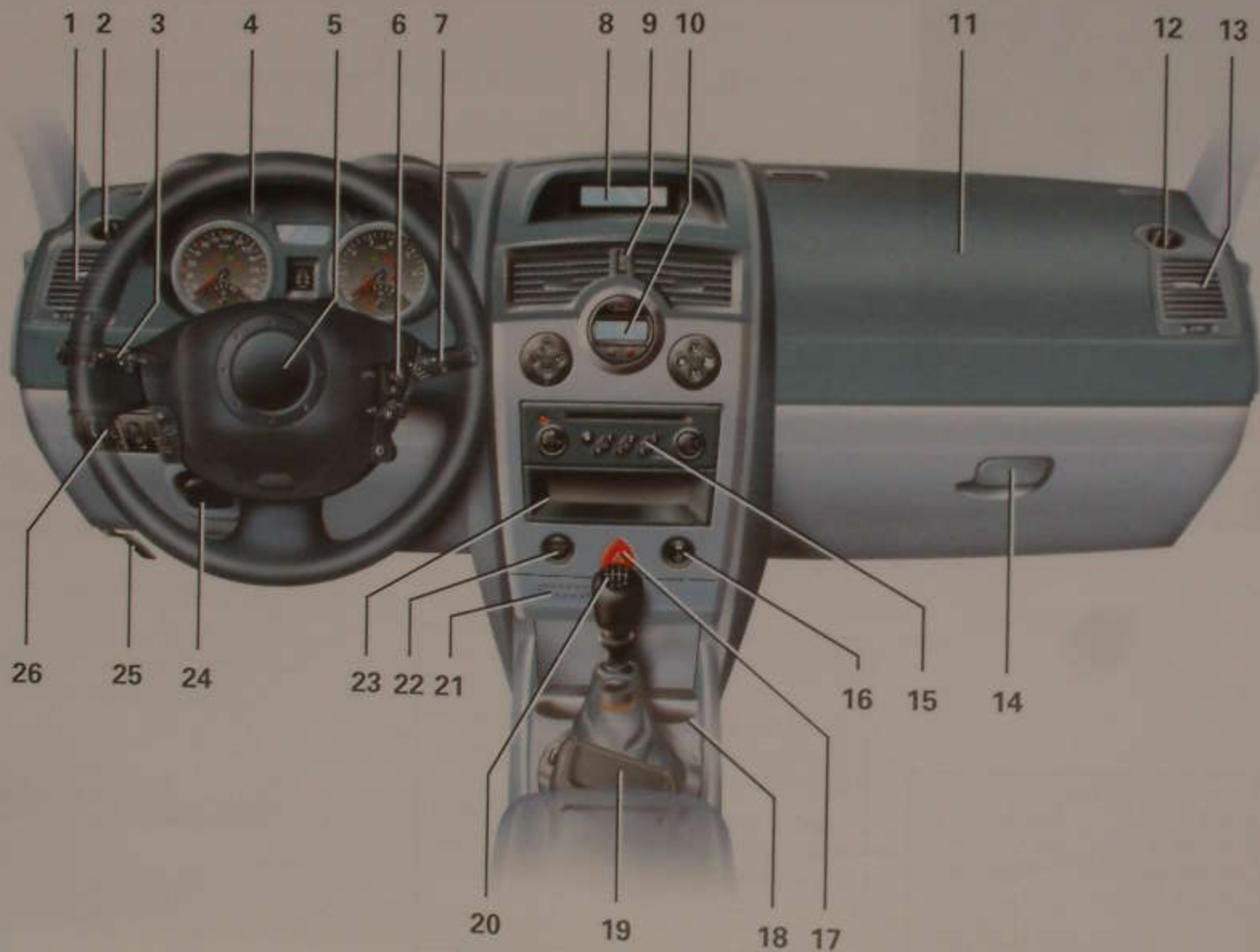

23407

# BALKORMÁNYOS JÁRMŰ KEZELŐSZERVEI (folytatás)

Az alábbi felszerelések megléte a változattól, a kivitelről vagy a forgalomba hozó országtól függ.

- |   |  |    |  |    |   |
|---|--|----|--|----|---|
| 1 | Oldalsó szellőzőrács   | 9  | Középső szellőzőnyílások                                 | 19 | Kézifék   |
| 2 | Oldalablak páramentesítő nyílása   | 10 | A légkondicionáló berendezés kapcsolói                   | 20 | Sebességváltó kar   |
| 3 | Kombinált kapcsolókar: <ul style="list-style-type: none"><li>• irányjelző</li><li>• külső világítás</li><li>• első ködlámpák</li><li>• hátsó ködlámpák</li></ul>               | 11 | Utasoldali légzsák helye                                 | 21 | A RENAULT kártya olvasója   |
| 4 | Kijelzőegység  | 12 | Oldalablak páramentesítő nyílása                         | 22 | Motor indító- és leállítókapcsoló   |
| 5 | A vezetőoldali légzsák, a hangkürt elhelyezkedése  | 13 | Oldalsó szellőzőrács                                     | 23 | Rakodórekesz  |
| 6 | A rádió távirányítója  | 14 | Kesztyűtartó   | 24 | Kormánykerék-magasság állítása  |
| 7 | <ul style="list-style-type: none"><li>• Az első és hátsó ablaktörlő és ablakmosó kombinált kapcsolókarja</li><li>• A fedélzeti számítógép üzeneteinek görgető gombja</li></ul> | 15 | Az autórádió, a navigációs rendszer stb. helye           | 25 | A motorháztető nyitókarja   |
| 8 | Gépkocsitól függően az idő, a hőmérséklet, az autórádió, a telefon, a navigációs rendszer stb. információinak kijelzése.   | 16 | Az elektromos központi ajtózárlat kapcsolója             | 26 | Kapcsolók: <ul style="list-style-type: none"><li>• a fényszórók magasságának elektromos állítása,</li><li>• fényerő-szabályozó,</li><li>• sebességszabályozó és sebességhatároló,</li><li>• kipörgésgátló rendszer.</li></ul> |
|   |  | 17 | A vészvillogó kapcsolója                                 |    |   |
|   |  | 18 | A hamutartó és szivargyújtó, valamint a pohártartó helye |    |   |

# JOBBKORMÁNYOS JÁRMŰVEK KEZELŐSZERVEI

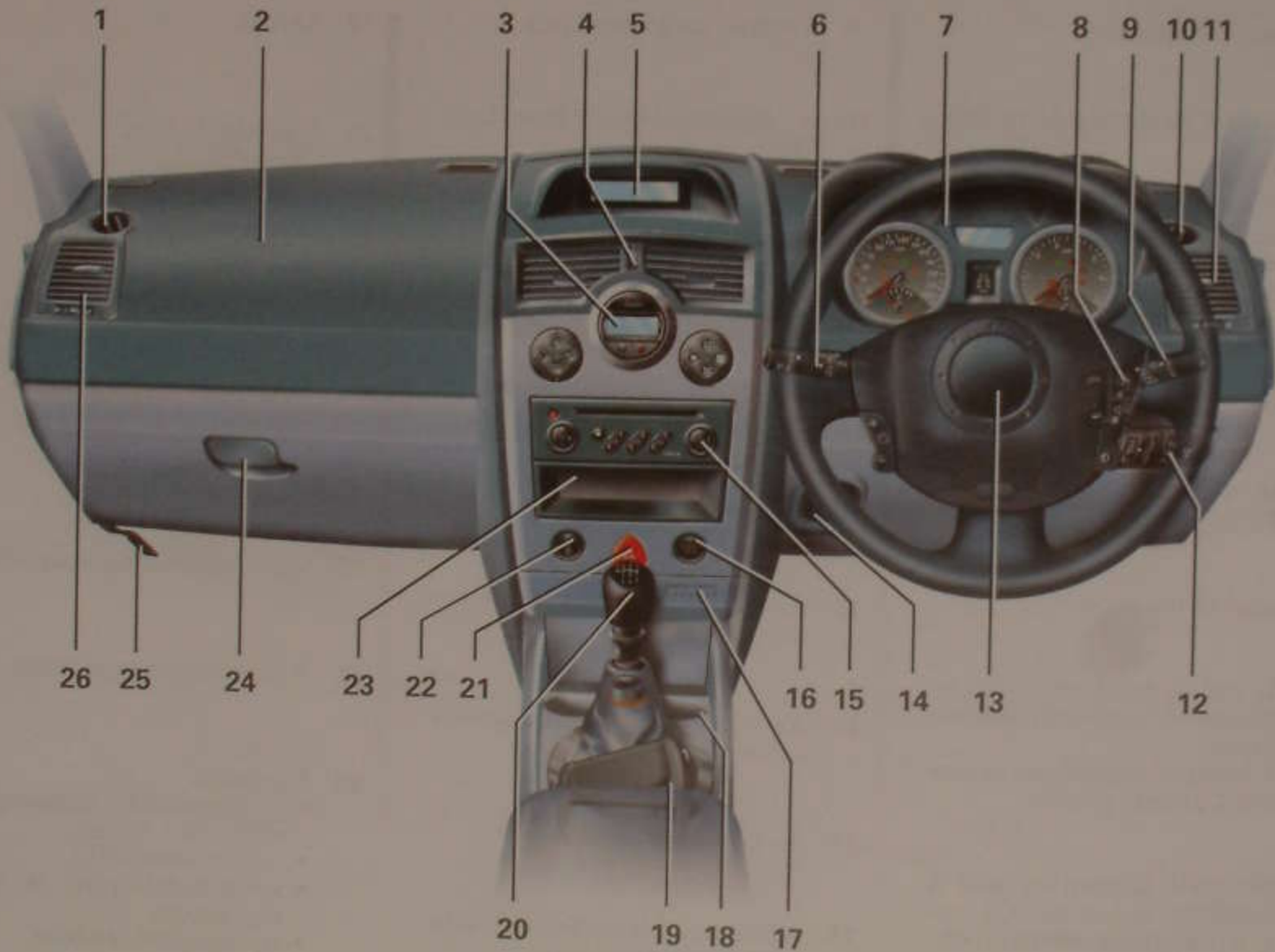

23441

## JOBBKORMÁNYOS JÁRMŰ KEZELŐSZERVEI (folytatás)

Az alábbi felszerelések megléte a változattól, a kivitteltől vagy a forgalomba hozó országtól függ.

- |  |  |   |
|--|--|---|
| 1 Az oldalablak páramentesítő nyílása  | 10 Az oldalablak páramentesítő nyílása   | 17 RENAULT kártyaolvasó                                     |
| 2 Utasoldali légzsák helye   |  | 18 A hamutartó és szivargyújtó, valamint a pohártartó helye |
| 3 A légkondicionáló berendezés kapcsolója  | 11 Oldalsó szellőzőrács  | 19 Kézifék  |
| 4 Középső szellőzőnyílások   | 12 Kapcsolók: <ul style="list-style-type: none"><li>• a fényszórók magasságának elektromos állítása,</li><li>• fényerő-szabályozó,</li><li>• sebességszabályozó és sebességátároló,</li><li>• kipörgésgátló rendszer</li></ul> | 20 Sebességváltó kar  |
| 5 Gépkocsitól függően az idő, a hőmérséklet, az autórádió, a telefon, a navigációs rendszer stb. információinak kijelzése  | 13 A vezetőoldali légzsák, a hangkürt elhelyezkedése   | 21 A vészvillogó kapcsolója                                 |
| 6 Kombinált kapcsolókar: <ul style="list-style-type: none"><li>• irányjelző</li><li>• külső világítás</li><li>• első ködlámpák</li><li>• hátsó ködlámpák</li></ul>               | 14 Kormánykerék-magasság állítása  | 22 Az elektromos központi ajtózárr kapcsolói                |
| 7 Kijelzőegység  | 15 Az autórádió, a navigációs rendszer stb. helye  | 23 Rakodórekesz   |
| 8 A rádió távirányítója  | 16 Motor indító- és leállítókapcsoló   | 24 Kesztyűtartó   |
| 9 <ul style="list-style-type: none"><li>• Az első és hátsó ablaktörlő és ablakmosó kombinált kapcsolókarja</li><li>• A fedélzeti számítógép üzeneteinek görgető gombja</li></ul> |  | 25 A motorháztető nyitókarja                                |
|  |  | 26 Oldalsó szellőzőrács                                     |

## MŰSZERFALI KIJELZŐEGYSÉG

1. változat: az A, B, C területek részletezése a következő oldalakon található



## MŰSZERFALI KIJELZŐEGYSÉG (folytatás)

2. változat: az A, B, D területek részletezése a következő oldalakon található

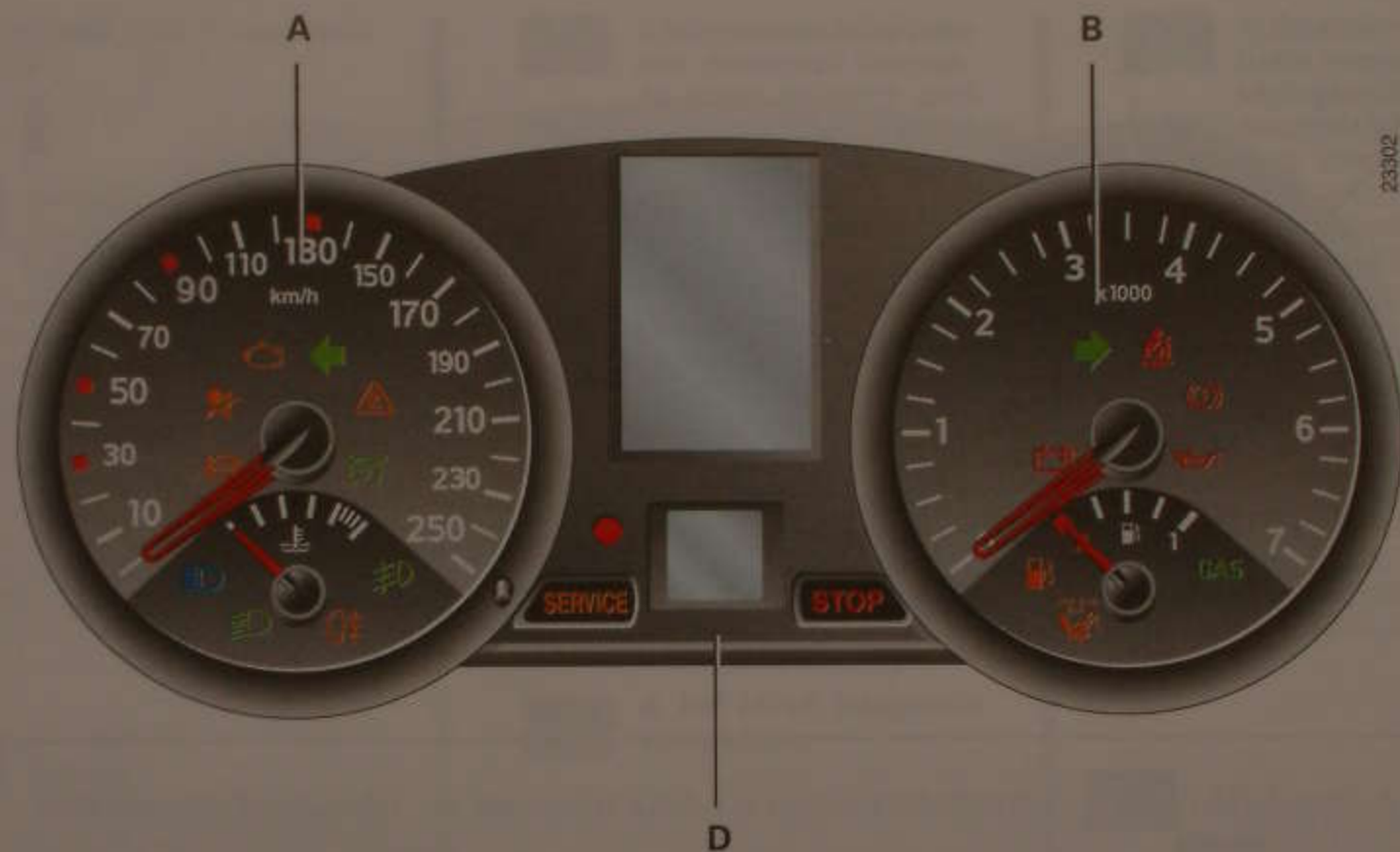

## MŰSZERFALI KIJELEZŐEGYSÉG (folytatás)

1. és 2. változat, A terület

Az alábbi visszajelzők megléte és működése a gépkocsi felszereltségétől és a forgalomba hozó országtól függ.



A visszajelző ( **SERVICE** ) kigyulladására esetén ajánlatos felkeresni egy RENAULT szakszervizt!

A visszajelző ( **STOP** ) kigyulladására esetén a forgalmi viszonyok figyelembevételével azonnal álljon meg.

Ha a kijelzőegységen nem jelenik meg semmiféle információ,  
álljon meg azonnal a forgalmi viszonyok figyelembevételével.

Némelyik visszajelző lámpa kigyulladását a kijelzőegységen megjelenő üzenet kíséri.



## MŰSZERFALI KIJELEZŐEGYSÉG (folytatás)

Az alábbi visszajelzők megléte és működése a gépkocsi felszereltségétől és a forgalomba hozó országtól függ.

A1 Sebességmérő (km/h vagy mérföld/óra)

A  A blokkolásgátló berendezés (ABS) visszajelző lámpája

A motor beindításakor kigyullad, majd elalszik.

Ha menet közben világít, a blokkolásgátló berendezés hibáját jelzi.

A fékrendszer ekkor az ABS nélküli gépkocsik fékezési jellemzőivel rendelkezik.

Forduljon minél előbb a legközelebbi RENAULT szakszervizhez!

 A légzsák visszajelző lámpája

A motor beindításakor kigyullad, majd néhány másodperc múlva elalszik.

Ha a lámpa a gyújtás bekapcsolásakor nem gyullad ki vagy járó motor esetén világít, ez a rendszer valamilyen hibájára utal.

Minél előbb keresse fel a legközelebbi RENAULT szakszervizt!



A környezetvédelmi rendszer visszajelző lámpája

Az ezzel felszerelt autókban a motor beindításakor kigyullad, majd kialszik.

- Ha folyamatosan ég, a lehető leghamarabb keresse fel a RENAULT szakszervizt;
- Ha villog, csökkentse a motor fordulatszámát a villogás megszűnéseig.  
Minél előbb keresse fel a legközelebbi RENAULT szakszervizt!

Olvassa el a 2. fejezet "Környezetvédelmi tanácsok, üzemanyag megtakarítás, vezetés" című részét.



A bal oldali irányjelzők visszajelzője



A dinamikus menetstabilizáló rendszer (ESP) és a kipörgésgátló rendszer (ASR) visszajelző lámpája

Az ellenőrző lámpa kigyulladásának több oka lehet: tájékozódjon a 2. fejezet "Dinamikus menetstabilizáló rendszer: ESP" és "Kipörgésgátló: ASR" című részében.



A sebességhatároló és a sebességszabályozó visszajelző lámpája

A működés megismerése érdekében tájékozódjon a 2. fejezet "Sebességszabályozó" és "Sebességhatároló" című részében.

## MŰSZERFALI KIJELEZŐEGYSÉG (folytatás)

1. és 2. változat, A terület (folytatás)

Az alábbi visszajelzők megléte és működése a gépkocsi felszereltségétől és a forgalomba hozó országtól függ.



A visszajelző ( **SERVICE** ) kigyulladására esetén ajánlatos felkeresni egy RENAULT szakszervizt!

A visszajelző ( **STOP** ) kigyulladására esetén a forgalmi viszonyok figyelembevételével azonnal álljon meg.

Ha a kijelzőegységen nem jelenik meg semmiféle információ,  
álljon meg azonnal a forgalmi viszonyok figyelembevételével.

Némelyik visszajelző lámpa kigyulladását a kijelzőegységen megjelenő üzenet kíséri.

## MŰSZERFALI KIJELEZŐEGYSÉG (folytatás)

Az alábbi visszajelzők megléte és működése a gépkocsi felszereltségétől és a forgalomba hozó országtól függ.

### A2 Nullázógomb

Keresse meg a megfelelő oldalt, majd a napi kilométerszámláló nullázásához, a fedélzeti számítógép paramétereinek törléséhez, a legközelebbi olajcseréig megtehető távolság alapértékre állításához, valamint az olajsint ellenőrzéséhez nyomja meg a gombot.



Az első ködlámpa visszajelző lámpája



A hátsó ködlámpa visszajelző lámpája



A tompított fényszórók visszajelző lámpája



A távolsági fényszóró visszajelző lámpája

### A3 A hűtőfolyadék hőmérsékletét jelző műszer

Normális üzemmódban a mutató nem érheti el az **a** részt. "Kemény" igénybevétel esetén azonban megközelítheti azt. A rendszer csak akkor figyelmeztet,

ha a visszajelző lámpa **STOP**

kigyullad, és ezt a kijelzőegységen megjelenő üzenet és egy hangjelzés kíséri.

## MŰSZERFALI KIJELEZŐEGYSÉG (folytatás)

1. és 2. változat, B terület

Az alábbi visszajelzők megléte és működése a gépkocsi felszereltségétől és a forgalomba hozó országtól függ.



A visszajelző ( **SERVICE** ) kigyulladására esetén ajánlatos felkeresni egy RENAULT szakszervizt!

A visszajelző ( **STOP** ) kigyulladására esetén a forgalmi viszonyok figyelembevételével azonnal álljon meg.

Ha a kijelzőegységen nem jelenik meg semmiféle információ,  
álljon meg azonnal a forgalmi viszonyok figyelembevételével.

Némelyik visszajelző lámpa kigyulladását a kijelzőegységen megjelenő üzenet kíséri.

## MŰSZERFALI KIJELZŐEGYSÉG (folytatás)

Az alábbi visszajelzők megléte és működése a gépkocsi felszereltségétől és a forgalomba hozó országtól függ.

B



Az akkumulátor töltésellenőrző lámpája

A motor indításakor kigyullad, majd amint a motor beindul, el kell aludnia.

Ha a visszajelző lámpa menet közben gyullad ki a visszajelző

lámpával **STOP** együtt egy hang-

jelzés kíséretében, akkor ez az elektromos rendszer túlterhelését vagy lemerülését jelzi. Azonnal álljon meg és ellenőriztesse az elektromos rendszert.



A jobb oldali irányjelző lámpák visszajelzője



Visszajelző lámpa arra az esetre, ha a vezető elfelejti becsatolni a biztonsági övét.

A motor beindításakor folyamatosan világít, majd ha a jármű eléri a körülbelül 10 km/h sebességet, és a vezető biztonsági öve nincs bekapcsolva, villogni kezd és hangjelzés hallatszik körülbelül 90 másodpercig.



A kézfék visszajelző lámpája és a fékrendszer meghibásodását

jelző lámpa

Ha fékezéskor gyullad ki a visszajelző lámpával (**STOP**) együtt

egy hangjelzés kíséretében, akkor ez vagy azt jelzi, hogy a rendszerben csökkent a folyadékszint vagy azt, hogy meghibásodott a fékrendszer. Álljon meg és forduljon a RENAULT szakszervizhez!



Az olajnyomás visszajelző lámpája

A motor beindításakor kigyullad, majd néhány másodperc múlva elalszik. Ha menet közben gyullad ki a visszajelző

lámpával **STOP** együtt egy hang-

jelzés kíséretében, akkor feltétlenül álljon meg, és kapcsolja le a gyújtást. Ellenőrizze az olajszintet. Ha az olajszint megfelelő, forduljon a legközelebbi RENAULT szakszervizhez!

B1 Fordulatszámérő  
(beosztás  $\times 1000$ )

B2 Az üzemanyagszintet jelző műszer



Tankolásra figyelmeztető visszajelző lámpa

Néhány másodperccel a motor beindítása után elalszik. Ha folyamatosan ég, tankoljon minél előbb.



Nem használatos



Utasoldali légzsák OFF

Ez a visszajelző lámpa néhány másodperccel a motor beindítása után kigyullad abban az esetben, ha az első utasoldali légzsákok (gépkocsitól függően) ki vannak kapcsolva.

## MŰSZERFALI KIJELEZŐEGYSÉG (folytatás)

### 1. változat, C terület (folytatás)

Az alábbi visszajelzők megléte és működése a gépkocsi felszereltségétől és a forgalomba hozó országtól függ.



A visszajelző ( **SERVICE** ) kigyulladására esetén ajánlatos felkeresni egy RENAULT szakszervizt!

A visszajelző ( **STOP** ) kigyulladására esetén a forgalmi viszonyok figyelembevételével azonnal álljon meg.

Ha a kijelzőegységen nem jelenik meg semmiféle információ, álljon meg azonnal a forgalmi viszonyok figyelembevételével.

Némelyik visszajelző lámpa kigyulladását a kijelzőegységen megjelenő üzenet kíséri.

## MŰSZERFALI KIJELEZŐEGYSÉG (folytatás)

Az alábbi visszajelzők megléte és működése a gépkocsi felszereltségétől és a forgalomba hozó országtól függ.

### C1 Kijelző

#### Olajsztint

A megbízható érték csak vízszintes talajon és a motor leállítása után hosszabb idővel olvasható le.

A motor beindításakor és még körülbelül 30 másodpercig.

- ha a szint megfelelő, a kijelzőn "megfelelő olajsztint" jelzés látható (a pontos érték megismerése érdekében tájékozódjon a 4. fejezet "Olajsztint" című részében).

- ha az olajsztint alacsony: az "olajsztintet tölts fel" üzenet jelenik meg a kijelzőn visszajelzővel együtt (  ), a "megfelelő olajsztint" üzenet pedig nem látható.

**Azonnal töltsön utána olajat!**

### Fedélzeti számítógép

30 másodperc után a kijelző átvált fedélzeti számítógép üzemmódba: lásd az 1. fejezet "Fedélzeti számítógép" című részét.

### C2 Az ajtók visszajelzőlámpája vagy többfunkciós kijelző (gépkocsitól függően)

#### Az ajtók visszajelzője

Akkor jelez, ha egy nyílászáró (ajtó vagy csomagtartóajtó) nyitva van, vagy rosszul van bezárva.

#### VAGY

#### Többfunkciós kijelző

Akkor jelez, ha egy nyílászáró (ajtó vagy csomagtartóajtó) nyitva van, vagy rosszul van bezárva, jelzi a gumiabroncsok nyomását (lásd a 2. fejezet "Gumiabroncsok nyomását ellenőrző rendszer" című fejezetét), és jelzi a kapcsolt sebességfokozatot (az automata sebességváltóval felszerelt gépkocsik esetében).

#### STOP

A feltétlen megállásra felhívó lámpa

A motor beindulása után elalszik.

Más visszajelző lámpával vagy üzenettel együtt jelenik meg, és hangjelzés kíséri.

Jelzése esetén azonnal álljon meg (a forgalmi viszonyoknak megfelelően).



Az indításgátló berendezés visszajelző lámpája

Lásd az 1. fejezet "Indításgátló berendezés" című részét.

#### SERVICE

Figyelmeztető lámpa

A motor beindításakor kigyullad, majd néhány másodperc múlva elalszik. Más visszajelző lámpával, vagy a kijelzőegységen megjelenő üzenettel együtt is kigyulladhat. Ha menet közben gyullad ki, ajánlatos felkeresni egy RENAULT szakszervízt!

## MŰSZERFALI KIJELEZŐEGYSÉG (folytatás)

### 2. változat, D terület

Az alábbi visszajelzők megléte és működése a gépkocsi felszereltségétől és a forgalomba hozó országtól függ.

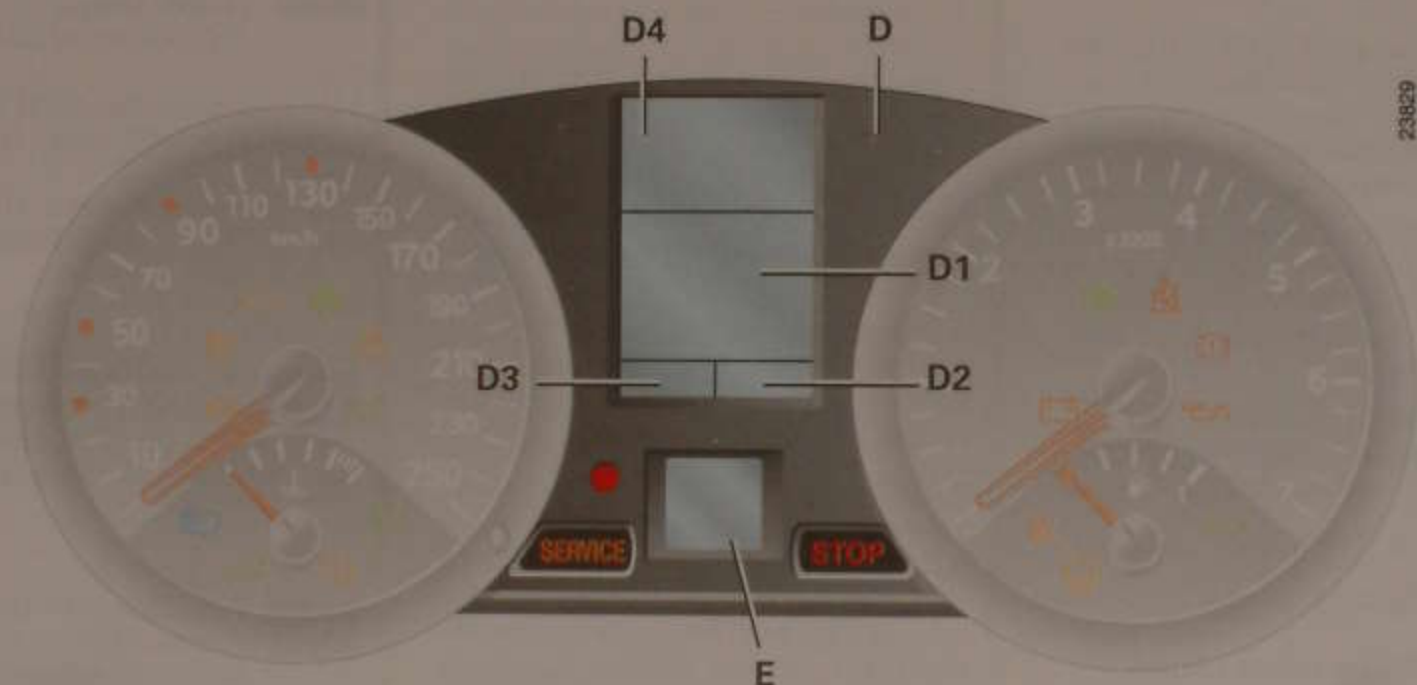

A visszajelző ( **SERVICE** ) kigyulladásánál ajánlatos felkeresni egy RENAULT szakszervizt!

A visszajelző ( **STOP** ) kigyulladásánál a forgalmi viszonyok figyelembevételével azonnal álljon meg.

Ha a kijelzőegységen nem jelenik meg semmiféle információ,  
álljon meg azonnal a forgalmi viszonyok figyelembevételével.

Némelyik visszajelző lámpa kigyulladását a kijelzőegységen megjelenő üzenet kíséri.



## MŰSZERFALI KIJELEZŐEGYSÉG (folytatás)

Az alábbi visszajelzők megléte és működése a gépkocsi felszereltségétől és a forgalomba hozó országtól függ.

### D1 Többfunkciós kijelző

#### Az olajsztint jelzése

A megbízható érték csak vízszintes talajon és a motor leállítása után hosszabb idővel olvasható le.

A motor beindításakor és még körülbelül 30 másodpercig:

- ha a szint megfelelő, a kijelzőn "megfelelő olajsztint" jelzés látható (a pontos érték megismerése érdekében tájékozódjon a 4. fejezet "Olajsztint" című részében).

- ha az olajsztint alacsony: az "olajsztintet töltsse fel" üzenet jelenik meg a kijelzőn a visszajelzővel együtt () , a "megfelelő olajsztint" üzenet pedig nem látható.

**Azonnal töltsön utána olajat!**

### Fedéizeti számítógép

30 másodperc után a többfunkciós kijelző átvált fedéizeti számítógép üzemmódba: lásd az 1. fejezet "Fedéizeti számítógép" című részét.

### A többfunkciós kijelző többi információja:

- multimédia információk, a nyílászárók állapota, a gumiabroncsok állapota (tájékozódjon a 2. fejezet "Gumiabroncsok nyomását ellenőrző rendszer") a *D4* területen;
- a hőmérséklet a *D2* területen;
- az idő a *D3* területen.

**E Automata sebességváltó kijelzője,** a kiválasztott sebességfokozatot jelzi (járműtől függően).

**STOP**

A feltétien megállásra felszólító lámpa

A motor beindulása után elalzik.

Más visszajelző lámpával és/vagy üzenettel együtt jelenik meg, és hangjelzés kíséri.

Jelzése esetén azonnal álljon meg (a forgalmi viszonyoknak megfelelően).



**Az indításgátló berendezés visszajelző lámpája**

Lásd az 1. fejezet "Indításgátló berendezés" című részét.

**SERVICE**

**Figyelmeztető lámpa**

A motor beindításakor kigyullad, majd néhány másodperc múlva elalszik. Más visszajelző lámpával, vagy a kijelzőegységen megjelenő üzenettel együtt is kigyulladhat. Ha menet közben gyullad ki, ajánlatos felkeresni egy RENAULT szakszervert!

## FEDÉLZETI SZÁMÍTÓGÉP



### Fedélzeti számítógép

A kijelzőegységen (1) az alábbi információkat jelzi (az elhelyezkedés a gépkocsitól függően eltérő lehet):

- információs üzenetek (az utazás paramétereit stb.);
- működési rendellenességgel kapcsolatos üzenet (általában a visszajelzővel együtt ( **SERVICE** ));
- figyelmeztető üzenetek (a visszajelzővel együtt ( **STOP** ).

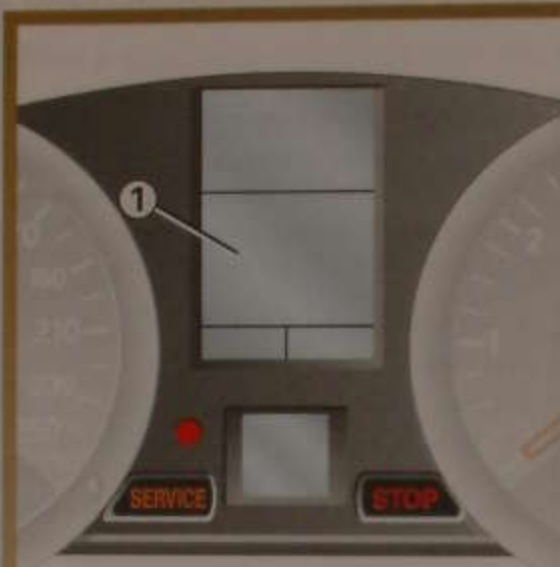

### Kijelzés választókapcsoló (2)

A kapcsoló többszöri rövid megnyomásával az alábbi információk jeleníthetők meg:

- összkilométer-számláló és napi kilométer-számláló,
- utazási paraméterek:
  - felhasznált üzemanyag,
  - átlagfogyasztás,
  - pillanatnyi fogyasztás,
  - két tankolás között megtehető távolság,
  - megtett távolság,
  - átlagsebesség.



- a legközelebbi olajcseréig megtehető távolság,
- beállított sebességérték (sebesség-határoló/sebességszabályozó),
- fedélzeti napló, az információs és a működési rendellenességre figyelmeztető üzenetek lehívása.



## A napi kilométerszámláló nullázógombja (3)

A napi kilométerszámláló nullázásához a kiválasztott kijelzésnek "napi kilométerszámláló" állásban kell lennie; ekkor nyomja meg a gombot (3), amíg a kilométerszámláló lenullázódik.

## Az utazási paraméterek nullázógombja (3)

Valamelyik utazási paraméter kijelzése közben nyomja a gombot (3) a kijelzés nullázódásáig.

## Bizonyos kijelzett értékek értelmezése nullázás után

Az átlagfogyasztás, az egy tankolással megtehető távolság, az átlagsebesség értékei az utolsó nullázás óta megtett távolság növekedésével egyre stabillabbak és megbízhatóbbak.

A nullázás után megtett néhány kilométer után megállapítható, hogy:

- az egy tankolással megtehető távolság növekszik.  
Ez normális, az átlagfogyasztás csökkenhet, amikor:
  - a jármű gyorsítási szakaszt fejez be,
  - a motor eléri az üzemi hőmérsékletet (nullázás: hideg a motor),
  - városi forgalomból országúti forgalomba érkezik.

- Az átlagfogyasztás nő, ha a gépkocsi áll és a motor alapjáraton forog.  
Ez normális, mert az egység a fogyasztott benzin számítását alapjáraton végzi.

## Az utazási paraméterek automatikus nullázása

Bármelyik paraméter kapacitásának túllépése esetén a törlés automatikusan megtörténik.

## FEDÉLZETI SZÁMÍTÓGÉP (folytatás)

Példák a funkciók kiválasztására

A kiválasztott kijelzés értelmezése

123456 KM  
1234.5 KM

23397



a) Összkilométer-számláló és napi kilométerszámláló.

CARBURANT  
1234.5L  
?....

23398



b) Utazási paraméterek  
Az utolsó nullázás óta fogyasztott üzemanyag.

MOYENNE  
7.2L/100

23325



Az utolsó nullázás óta számított átlagfogyasztás.  
A jelzett érték kiszámítása 400 méter megtétele után az utolsó nullázás óta megtett távolság és a felhasznált üzemanyag értékének felhasználásával történik.

Példák a funkciók kiválasztására

A kiválasztott kijelzés értelmezése

INSTANTANEE  
9,2L/100

23826



Pillanatnyi fogyasztás  
A 30 km/h sebesség elérése után jelzett érték.

AUTONOMIE  
623 KM  

23939



A maradék üzemanyaggal a következő tankolásig megtehető távolság  
Ennek a távolságnak a kiszámítása az utolsó nullázás óta számított átlagfogyasztás felhasználásával történik.  
A jelzett érték kiszámítása 400 méter megtétele után történik.

DISTANCE  
1234,5 KM  

23402



Az utolsó nullázás óta megtett távolság.

MOYENNE  
78,9KM/H

23527



Az utolsó nullázás óta számított átlagsebesség.  
A jelzett érték kiszámítása 400 méter megtétele után történik.

## FEDÉLZETI SZÁMÍTÓGÉP (folytatás)

Példák a funkciók kiválasztására

A kiválasztott kijelzés értelmezése

VIDANGE DANS  
1456 KM



24264



c) A következő olajcseréig megtehető távolság\*

A következő karbantartás elvégzéséig megtehető távolság.

Több lehetőség van:

- az előreláthatólag megtehető távolság kisebb, mint **1500 km**, vagy a legközelebbi karbantartás előrelátható ideje **két hónapnál rövidebb**. Az "OLAJCSERE SZÜKSÉGES" üzenet jelenik meg a jelzés kíséretében (  ) (amíg a "legközelebbi olajcseréig megtehető távolság" kijelzés látszik, különben 15 másodpercig).
- a következő olajcseréig előreláthatólag megtehető távolság **0 km**, vagy elérkezett a karbantartás ideje.  
Az "OLAJCSERE SZÜKSÉGES" üzenet jelenik meg, ha a kijelzésválasztó kapcsoló "legközelebbi olajcseréig megtehető távolság" állásra van állítva; ezt a jelzés (  ) villogása kíséri, amely a fedélzeti számítógép valamennyi oldalán látható marad.

A következő olajcseréig megtehető távolság alapértékre állításához nyomja meg legalább 10 másodpercig a nullázógombot, amíg a legközelebbi olajcseréig megtehető távolság értéke folyamatosan nem látszik.

\* A forgalomba hozó országtól függően (menetfeltételek, éghajlat, utak állapota stb.), az érték a fedélzeti számítógép által jelzettől eltérő is lehet. A legközelebbi olajcseréig megtehető távolság valódi értékének megismeréséhez tájékozódjon a karbantartási füzetben, amely a hiteles információt tartalmazza.

Példák a funkciók kiválasztására

A kiválasztott kijelzés értelmezése

REGULATEUR  
90KM/H

23559



- d) A sebességszabályozó és sebességhatároló beállított sebességértéke (gépkocsitól függően)  
Olvassa el a 2. fejezetben a "Sebességhatároló" és "Sebességszabályozó" című részeket.

LIMITEUR  
90KM/H

23560

PAS DE MESSAGE  
MEMORISE

23503



- e) Fedélzeti napló  
Váltakozó kijelzések:
- információs üzenetek (gépkocsitól függően: ülésfűtés, a fényszórók automatikus bekapcsolása stb.),
  - működési rendellenességre figyelmeztető üzenetek (a befecskendezés ellenőrzésére való felhívás stb.).

## FEDÉLZETI SZÁMÍTÓGÉP (folytatás)

### Tájékoztató üzenetek

Ezek elinduláskor segítik a vezetőt, választási lehetőséget vagy vezetési körülményt jelezve.

A tájékoztató üzenetek példái a következő oldalakon találhatók.

### A működési rendellenességekkel kapcsolatos üzenetek

Megjelenésük esetén feltétlenül mihamarabb álljon meg a RENAULT szakszerviznél, hogy elvégezzék a szükséges beavatkozást a gépkocsin!

Ezek az üzenetek a visszajelző lámpával ( **SERVICE** ) együtt jelennek meg.

Akkor tűnnek el, ha egyszer megnyomja a kijelzésválasztó kapcsolót, vagy néhány másodperc elteltével automatikusan; ezeket a kijelzéseket a fedélzeti napló tárolja.

A visszajelző lámpa ( **SERVICE** ) világít.

A működési rendellenességgel kapcsolatos üzenetekre a következő oldalakon talál példákat.

### Figyelmeztető üzenetek

Ha ezeket az üzeneteket látja, azonnal álljon meg (miután meggyőződött arról, hogy nem zavarja a forgalmat) és forduljon RENAULT szakszervizhez!

A visszajelző lámpával **STOP**

együtt jelennek meg. A figyelmeztető







üzenetekre a következő oldalakon talál példákat.

**Megjegyzés:** az üzenetek vagy önmagukban, vagy másik üzenettel váltakozva jelennek meg a kijelzőn (ha több üzenet vár kijelzésre), és egy másik visszajelző lámpával és/vagy hangjelzéssel is együtt járhatnak.

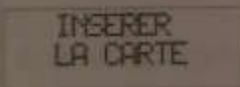

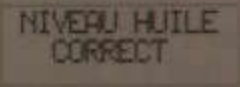
# FEDÉLZETI SZÁMÍTÓGÉP (folytatás)

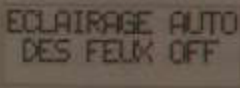
## Tájékoztató üzenetek

Üzenet a kijelzőn kijelzőegység változat (1)	Üzenet a többfunkciós kijelzőn Kijelzőegység változat (2)	Az üzenet értelmezése
		<p>"Helyezze be a kártyát"</p> <p>A RENAULT kártyát be kell helyezni a kártyaolvasóba.</p>
		<p>"Olajszint megfelelő"</p> <p>A gyújtás bekapcsolásakor azt jelzi, hogy az olajszint megfelelő.</p>
		<p>"A fényszórók automatikus bekapcsolása off állásban"</p> <p>Azt jelzi, hogy a fényszórók automatikus bekapcsolása nem működik.</p>





# FEDÉLZETI SZÁMÍTÓGÉP (folytatás)

## Működési rendellenességek üzenetei

Üzenet a kijelzőn Kijelzőegység változat (1)	Üzenet a többfunkciós kijelzőn Kijelzőegység változat (2)	Az üzenet értelmezése
<div data-bbox="138 505 378 582" style="border: 1px solid black; padding: 5px; text-align: center;">                     ASR DECONNECTE                 </div> <div data-bbox="384 494 404 545" style="font-size: 8px; text-align: center;">23009</div>	<div data-bbox="459 478 658 622" style="background-color: black; color: yellow; padding: 5px; text-align: center;">                     ASR DECONNECTE  </div>	<p><b>"ASR kikapcsolva"</b></p> <p>A kipörgésgátló rendszer (ASR) kikapcsolása (lásd a 2. fejezet "Kipörgésgátló rendszer: ASR" című részét).</p>
<div data-bbox="138 771 378 848" style="border: 1px solid black; padding: 5px; text-align: center;">                     CAPTEUR PNEU HORS SERVICE                 </div> <div data-bbox="384 771 404 822" style="font-size: 8px; text-align: center;">23010</div>	<div data-bbox="459 751 658 894" style="background-color: black; color: yellow; padding: 5px; text-align: center;">                     CAPTEUR PNEUS HORS SERVICE                 </div>	<p><b>"A gumiabroncsok nyomásérzékelője üzemen kívül"</b></p> <p>A többfunkciós kijelzőről (A) hiányzó kerék érzékelőjének hibája: ez a kijelzés jelenik meg például akkor, ha a pótkerék van felszerelve a gépkocsira (lásd a 2. fejezet "Gumiabroncsok nyomásellenőrző rendszere" című részét).</p>
<div data-bbox="138 1059 378 1136" style="border: 1px solid black; padding: 5px; text-align: center;">                     PRESSION PNEUS A REAJUSTER                 </div> <div data-bbox="384 1059 404 1110" style="font-size: 8px; text-align: center;">23011</div>	<div data-bbox="459 1033 658 1176" style="background-color: black; color: yellow; padding: 5px; text-align: center;">                     PRESSION DES PNEUS A REAJUSTER                 </div>	<p><b>"A gumiabroncsok nyomása nem megfelelő"</b></p> <p>A gumiabroncs nyomása nem megfelelő (túl magas vagy túl alacsony) azon a keréken, amelyet a többfunkciós kijelző (A) jelez; állítsa be a gumiabroncs nyomását, amint lehetséges.</p>

# FEDÉLZETI SZÁMÍTÓGÉP (folytatás)



## A működési rendellenességek üzenetei

Üzenet a kijelzőn Kijelzőegység változat (1)	Üzenet a többfunkciós kijelzőn Kijelzőegység változat (2)	Az üzenet értelmezése
BOITE VITESSES A CONTROLER <span style="float: right;">E3012</span>		<p><b>"Ellenőrizze a sebességváltót"</b> A sebességváltó hibáját jelzi, forduljon RENAULT szakszervizhez!</p>
CARTE NON DETECTEE <span style="float: right;">E3012</span>		<p><b>"Kártya nem érzékelhető"</b> A RENAULT kártya nincs a megfelelő területen, vagy a jármű nem tudja a kártyát érzékelni, helyezze a kártyát a kártyaleolvasóba, ha a probléma nem szűnik meg, forduljon RENAULT szakszervizhez!</p>
PILE CARTE A CHANGER <span style="float: right;">E3014</span>		<p><b>"Cserélje ki a kártya elemét"</b> A RENAULT kártya elemének élettartama körülbelül két év. Amint az elem kezd gyengülni, ez az üzenet megjelenik (lásd az 5. fejezet "RENAULT kártya: elem" című részét).</p>
FILTRE GAZOLE A CONTROLER <span style="float: right;">E4000</span>		<p><b>"Ellenőrizze a gázolajsűrőt"</b> Azt jelzi, hogy a gázolajsűrőben víz van, forduljon minél előbb RENAULT szakszervizhez!</p>

## FEDÉLZETI SZÁMÍTÓGÉP (folytatás)

Riasztó figyelmeztető üzenetek







Ilyen jelzés esetén azonnal álljon meg, miután meggyőződött róla, hogy ezzel nem zavarja a forgalmat!

Üzenet a kijelzőn Kijelzőegység változat (1)	Üzenet a többfunkciós kijelzőn Kijelzőegység változat (2)	Az üzenet értelmezése
<p>INJECTION DEFAILLANTE</p> <p>20400</p>		<p>"Hibás befecskendezés"</p> <p>A motorral kapcsolatos súlyos problémát jelez.</p>
<p>CREVAISON CHANGER ROUE</p> <p>23500</p>		<p>"Defekt, cserélje ki a kereket"</p> <p>Azt jelzi, hogy defektes az a kerék, amelyet a többfunkciós kijelző (A) mutat.</p>
<p>SURCHAUFFE DU MOTEUR</p> <p>21000</p>		<p>"A motor túlmelegedése"</p> <p>Azt jelzi, hogy a gépkocsi motorja túlmelegedett.</p>

# FEDÉLZETI SZÁMÍTÓGÉP (folytatás)

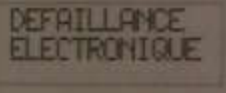
Riasztó figyelmeztető üzenetek

Ilyen jelzés esetén azonnal álljon meg, miután meggyőződött róla, hogy ezzel nem zavarja a forgalmat!

Üzenet a kijelzőn Kijelzőegység változat (1)	Üzenet a többfunkciós kijelzőn Kijelzőegység változat (2)	Az üzenet értelmezése
		<p>"Hibás kormánymű"</p> <p>Azt jelzi, hogy a gépkocsi szervokormányja hibás.</p>
		<p>"Elektronikus működési rendellenesség"</p> <p>Azt jelzi, hogy a gépkocsi elektronikus rendszerében hiba van.</p>
		

## IDŐ ÉS KÜLSŐ HŐMÉRSÉKLET



Az idő és/ vagy a külső hőmérséklet kijelzése a gyújtás bekapcsolt állapotában jelenik meg.

### Az óra beállítása (2)

Amelyik jármű fel van velük szerelve, a beállítógombok (1) és (3) az óra beállítására szolgálnak.

Nyomja meg a gombot (1) az órák beállításához és a gombot (3) a percek beállításához.

Navigációs berendezéssel, autórádióval, stb. felszerelt járművek.

Ha a jármű nincs felszerelve a gombokkal (1) és (3), tájékozódjon az útmutatóban a jármű sajátosságairól.

Az áramellátásban bekövetkezett kihagyás (lekötött akkumulátor, kábelszakadás, stb.) után az óra nem a helyes értékeket fogja mutatni.

Ilyenkor az időt be kell állítani.

Biztonsági okokból nem tanácsos ezeket a beállításokat vezetés közben végezni.

Külső hőmérsékletet jelző műszer

**Különlegesség:**

Ha a külső hőmérséklet  $-3\text{ }^{\circ}\text{C}$  és  $+3\text{ }^{\circ}\text{C}$  között van, a  $^{\circ}\text{C}$  jel villog (jegesedés veszélyének jelzése).



**Külső hőmérsékletet jelző műszer**

A külső jegesedés kialakulásának veszélye függ a levegő páratartalmától és a hőmérséklettől, a külső hőmérséklet nem ad elegendő információt a jegesedés megállapításához.



## Kézzel állítható külső visszapillantó tükrök

A tükör beállításához mozgassa a kívánt irányba a kart (1).



## Külső elektromos visszapillantó tükrök

Bekapcsolt gyújtással nyomja meg a gombot (2):

- C helyzet: a bal oldali visszapillantó tükör beállításához;
- E helyzet: a jobb oldali visszapillantó tükör beállításához;

D helyzet: kikapcsolt állás.

## Behajtható visszapillantó tükrök

Állítsa a kapcsolót (2) az F helyzetbe: a külső visszapillantó tükrök behajtódnak.

A haladási helyzet visszaállításához a kapcsoló C, D vagy E helyzetét válassza.

## Fűthető visszapillantó tükrök

A tükrök páramentesítése és jégtelenítése a hátsó szélvédő fűtésének bekapcsolásával együtt történik.



A vezetőoldali visszapillantó tükör jól láthatóan két részre lehet osztva. A B területen a klasszikus visszapillantó tükörnek megfelelő kép látszik. Az A terület lehetővé teszi a hátsó oldalsó kilátás növelését, az Ön biztonsága érdekében. Az A területen látható tárgyak sokkal távolabb látszanak, mint ahol vannak a valóságban.

## VISSZAPILLANTÓ TÜKRÖK



### Belső visszapillantó tükör

A belső visszapillantó tükör állítható. Éjszakai vezetéskor a hátulról jövő vakítás elkerülése érdekében billentse át a tükör mögötti kart (1).



### Elektromosan színváltoztató tükör (2)

Automatikusan elsötétedik, ha a járművet egy másik, kivilágított jármű követi (távolsági fényszóró).





## Hangkürt

Nyomja meg a kormány párnás részét (A).

## Fénykürt

Ha a fénykürttel kíván jelezni, húzza maga felé a kombinált kapcsolókart (1) még akkor is, ha a világítás nincs bekapcsolva.



## Vészvillogó

Nyomja meg a kapcsolót (2).



Mind a négy irányjelző lámpa, valamint az oldalsó irányjelző lámpák is elkezdenek villogni.

A vészvillogót csak akkor használja, ha veszélyhelyzetben van és arra kívánja figyelmeztetni az autóstársakat, hogy:

- a normálistól eltérő vagy tiltott helyen kénytelen megállni;
- különleges vezetési vagy forgalmi körülmények következtek be.

## Vészvillogó (folytatás)

Bizonyos járműveknél, erős fékezés esetén a vészvillogók automatikusan bekapcsolódhatnak.

Ebben az esetben a vészvillogók kikapcsolhatók a kapcsoló (2) egyszeri megnyomásával.

## Írányjelzők

Mozgassa a kormánykerékkel párhuzamos síkban a kombinált kapcsolókart (1) abba az irányba, amerre fordulni akar.

Autópályán a kormánykerék mozgása általában nem elegendő ahhoz, hogy a kombinált kapcsolókar automatikusan visszaugorjon az alaphelyzetbe (0). Erre az esetre létezik egy közbülső állás. Az irányjelző bekapcsolása után azonban a művelet közben ujjal meg kell tartani a kombinált kapcsolókart.

Ha ilyenkor a kombinált kapcsolókart elengedi, automatikusan visszaugrik az alaphelyzetbe (0).



## KÜLSŐ VILÁGÍTÁS ÉS KÜLSŐ JELZÉSEK

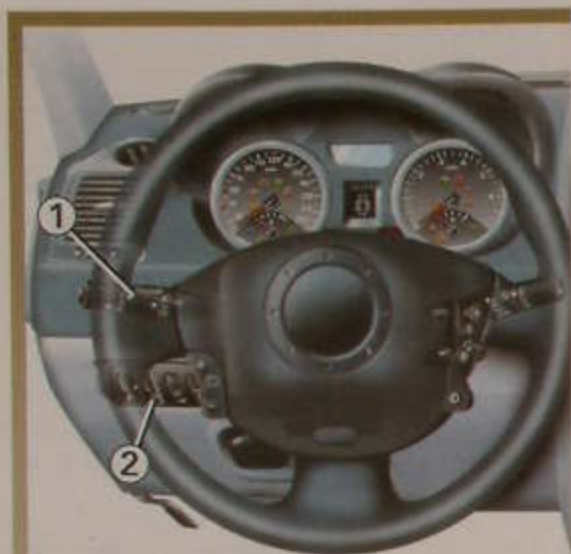

### A helyzetjelző világítás bekapcsolása

Forgassa a kombinált kapcsolókar végét (1), amíg a megfelelő szimbólum a jelzéssel szembe nem kerül (4).

A kijelzőegységen a visszajelző kigyullad. Ennek fényerejét a szabályozóke-  
rrel (2) lehet változtatni.

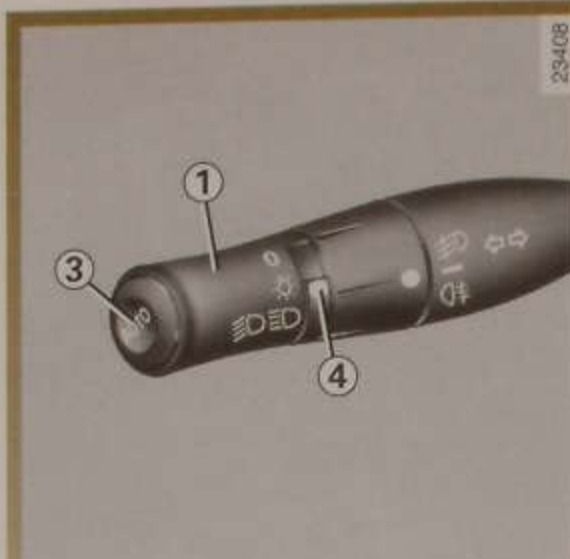

### A tompított fényszórók bekapcsolása

#### Kézi működtetés

Forgassa a kombinált kapcsolókar végét (1), amíg a megfelelő szimbólum a jelzéssel szembe nem kerül (4).

Mindegyik esetben a kijelzőegységen levő visszajelző lámpa kigyullad.

### Automatikus működés (járműtől függően)

Járó motor esetén a tompított fényszóró a külső fényviszonyoktól függően bekapcsolódik vagy kikapcsolódik anélkül, hogy a kombinált kapcsolókat használná (1) (0 állás).

Ez a funkció kikapcsolható és vissza-  
kapcsolható.

- **Bekapcsolásához** nyomja a gombot (3) legalább négy másodpercig. Két hangjelzés, és "A lámpák automatikus üzemmódja működik" üzenet követi ezt a műveletet.

- **A kikapcsoláshoz** álló motorral nyomja meg a gombot (3) legalább négy másodpercig. A műveletet egy hangjelzés kíséri és a "Fényszórók automatikus működése kikapcsolva" üzenet megjelenik a kijelzőegységen.

A kombinált kapcsolókar (1) működtetése elsőbbséget élvez és megszünteti az automatika hatását.



Éjszakai vezetés előtt ellenőrizze az elektromos berendezések állapotát, és állítsa be a fényszórókat (ha a jármű terhelése eltér a megszokottól). Általában ellenőrizze, hogy a fényszórókat semmi nem takarja (piszok, sár, hó, belógó szállított tárgy...).

234-08



## A távolsági fényszórók bekapcsolása



A tompított fényszórók bekapcsolt állapotában húzza a kombinált kapcsolókart maga felé.

A fényszórók bekapcsolásakor a műszerfali kijelzőegységen kigyullad a megfelelő visszajelző lámpa.

Ha ismét a tompított fényszórókat akarja bekapcsolni, húzza újra maga felé a kombinált kapcsolókart.

## "Külső tájékozódó világítás"

Ez a funkció (hasznos lehet például kapu vagy garázsajtó kinyitásakor stb.) lehetővé teszi a tompított fényszóró rövid időre való felkapcsolását.

Leállított motorral és kikapcsolt lámpákkal, a kombinált kapcsolókar végének (1) 0 helyzetében, húzza maga felé a kombinált kapcsolókart (1): a tompított fényszórók körülbelül harminc másodpercre kigyulladnak.

Ez a funkció legfeljebb két percig, négyszer működtethető.

A világításnak az automatikus kikapcsolás előtti kikapcsolásához forgassa el a kombinált kapcsolókar végét (1), majd állítsa 0 állásba.

## A lámpák kikapcsolása

### Kézi működtetés

Két lehetőség van:

- állítsa a kapcsolókart (1) a kiinduló állásba;
- a lámpák a motor leállításakor, a vezető ajtajának kinyitásakor vagy a jármű bezárásakor kialszanak. Ebben az esetben a motor újraindításakor a lámpák újra felgyulladnak, ha a kombinált kapcsolókar a megfelelő helyzetben van (1).

### Automatikus működés (járműtől függően)

A lámpák kialszanak a motor leállításakor, a vezetőoldali ajtó kinyitásakor vagy a jármű bezárásakor.

### Figyelmeztető hangjelzés arra az esetre, ha a világítás égve maradt

A vezetőoldali első ajtó kinyitásakor, ha a gyújtás ki van kapcsolva, hangjelzés figyelmeztet, ha a lámpák égve maradtak (az akkumulátor lemerülésének veszélye miatt...).

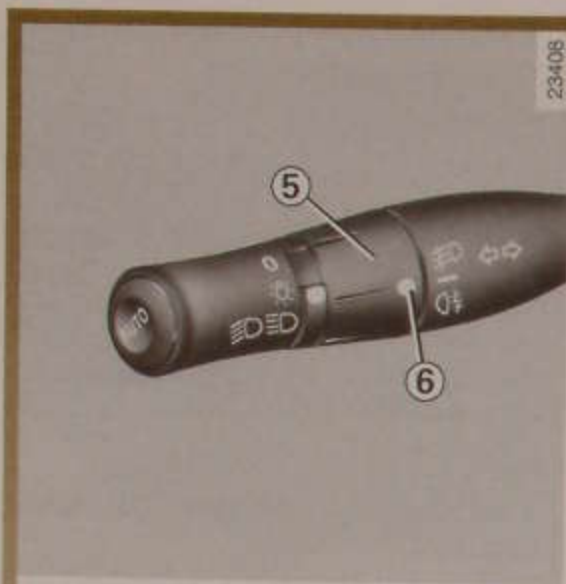

### Első ködlámpák



Forgassa a kombinált kapcsolókar középső gyűrűjét (5), hogy a szimbólum a jelzéssel (6) szembe kerüljön, majd engedje el.

A ködlámpák működése a kombinált kapcsolókar állásától függ, a működését a műszerfali kijelzőegységen a megfelelő visszajelző lámpa jelzi.

### Hátsó ködlámpa



Forgassa a kombinált kapcsolókar középső gyűrűjét (5), hogy a szimbólum a jelzéssel (6) egy vonalba kerüljön, majd engedje el.

A ködlámpák működése a kombinált kapcsolókar állásától függ, a működését a műszerfali kijelzőegységen a megfelelő visszajelző lámpa jelzi.

Ne felejtse el kikapcsolni a ködlámpákat, ha már nincs rájuk szükség, mert zavarhatják a közlekedésben résztvevőket.

Megjegyzés: a ködlámpa a vezető felőli oldalon van.

### A világítás kikapcsolása

Forgassa el a gyűrűt (5), hogy a jelzés (6) a ködlámpa szimbólumával szembe kerüljön.

A külső világítás lekapcsolása az első és hátsó ködlámpák lekapcsolását is eredményezi.

Ködös időben, a világítás automatikus működése nem használható, a ködlámpa a vezető ellenőrzése alatt marad: a kijelzőegységen levő visszajelző jelzi, ha be van kapcsolva (a visszajelző világít) vagy ki van kapcsolva (a visszajelző nem világít).

## A FÉNYSZÓRÓK MAGASSÁGÁNAK ELEKTROMOS ÁLLÍTÁSA



Az **A** gomb, ha a jármű fel van vele szerelve, lehetővé teszi a fényszórók állítását a terheléstől függően.

A fényszórók alacsonyabbra állításához lefelé, magasabbra állításához pedig felfelé forgassa a gombot (**A**).

A többi változat esetén a beállítás automatikus.

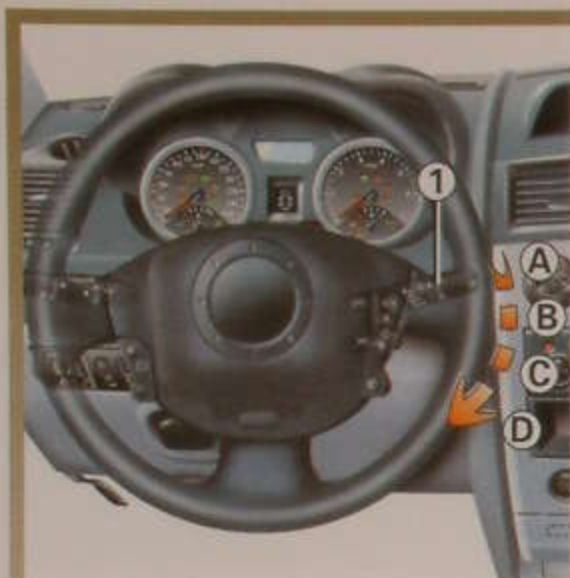

Járó motorral, vagy amikor a segédberendezések áram alatt vannak, használja a kombinált kapcsolót (1)

- A alaphelyzet
- B szakaszos törlés  
Két törlés között az ablaktörőlapátok néhány másodpercre megállnak. A kapcsolókar (2) középső gyűrűjének forgatásával változtathatja a törlések közötti időt.
- C folyamatos lassú törlés
- D folyamatos gyors törlés.

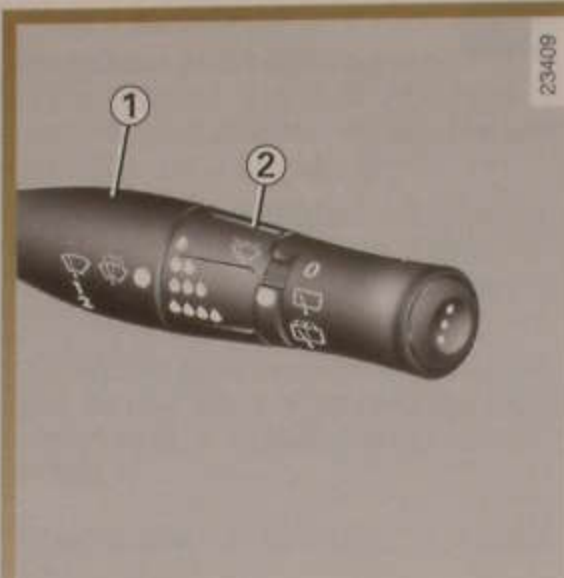

### Különlegesség

Menet közben, ha a jármű megáll, az ablaktörő sebessége csökken. A folyamatos gyors törlésről folyamatos lassú törlésre vált.

Amikor a gépkocsi elindul, a törlési sebesség visszaáll az eredetire.

A kombinált kapcsolókar (1) működtetése elsőbbséget élvez és megszünteti az automatika hatását.

### Automata időzítővel felszerelt járművek

Járó motorral, vagy amikor a segédberendezések áram alatt vannak, használja a kombinált kapcsolót (1)

- A alaphelyzet.
- B törlés automatikus időzítéssel  
Ebben a helyzetben a rendszer érzékeli a szélvédőn levő vizet, és ehhez igazítja az ablaktörő törlési sebességét.

A kapcsolókar (2) középső gyűrűjének forgatásával változtathatja a törlések közötti időt.

Minden induláskor kötelezően vissza kell térni alaphelyzetbe (A), hogy visszakapcsoljon automata időzítő állásba.

- C folyamatos lassú törlés
- D folyamatos gyors törlés.

Mechanikai eredetű megszorulás (jeges szélvédő...) esetén a rendszer automatikusan kikapcsolja az ablaktörő tápfeszültségét.



## Ablakmosó, fényezésmosó

Bekapcsolt gyújtásnál húzza a kombinált kapcsolókart (1) maga felé.

### • Kikapcsolt fényezésmosó esetén

Egy rövid megnyomás az ablaktörlő egyszeri oda-vissza törlését eredményezi.

Egy hosszú lenyomás az ablaktörlő három egymást követő oda-vissza törlését eredményezi, amelyet néhány másodperccel később egy utolsó oda-vissza történő törlés követ.

- Bekapcsolt fényezésmosó esetén  
Bekapcsolja a fényezésmosó berendezést is.

Fagy esetén győződjön meg róla, hogy az ablaktörlőlapátok nem fagytak-e rá az ablakra (bekapcsoláskor az ablaktörlő motorja túlmelegedhet).

Ellenőrizze rendszeresen az ablaktörlőlapátok állapotát. Ha már nem törölnek tökéletesen, cserélje ki őket (általában évente).

Tisztítsa meg rendszeresen a szélvédőt.

Ha úgy állítja le a motort, hogy az ablaktörlőt előtte nem kapcsolta ki (A állás), a törlőlapátok véletlenszerű helyzetben állnak meg.

## ÜZEMANYAGTARTÁLY

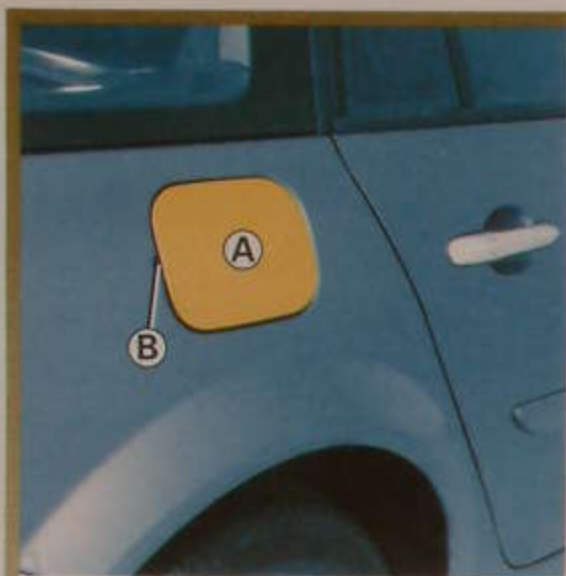

Az üzemanyagtartály hasznos térfogata: körülbelül 60 liter.

A fedél (A) felnyitásához tegye bele az ujját a bevágásba (B), majd húzza meg a fedelet.

Az elzárórendszer (fém csappantyú) (C) bele van építve a feltöltőcsőbe.

Az üzemanyag-feltöltésről lásd a "Tanakolás" című részt.



Ne nyúljon soha kézzel a fémcsappantyúhoz.

A betöltőnyílás környékét ne mossa nagynyomású tisztítóberendezéssel.

## Üzemanyagminőség

Az adott ország érvényben lévő előírásainak megfelelő minőségű üzemanyagot használjon.

Lásd a "Motorok jellemzői" című fejezetet.

A betöltéskor vigyázzon, nehogy víz kerüljön az üzemanyagtartályba. Az elzárórendszernek és környezetének pormentesnek kell maradnia.

Az üzemanyag legyen jó minőségű.



Minden repcealapú üzemanyag használata tilos. Ne keverjen benzint a gázolajhoz, még kis mennyiségben sem.



### Tankolás

#### Benzinmotoros típusok

Kizárólag ólommentes benzint használjon.

Ólomtartalmú benzin használata a katalizátor meghibásodását okozhatja, és a garancia elvesztésével jár.

Az ólomtartalmú benzinnel történő tankolás elkerülése érdekében a benzintartály betöltőcsőjének csőátmérője szűkebb és egy biztonsági rendszerrel van ellátva, amely csak az ólommentes benzint adagoló kút adagolópisztolyának használatát teszi lehetővé (benzinkútnál).

- Tolja ütközésig az adagolópisztolyt a nyílásba úgy, hogy elnyomja a fém csappantyút, mielőtt megkezdje a tankolást (hogy a melléfolyást elkerülje).

- Tankolás közben tartsa ebben az állásban.

### TANKOLÁS (folytatás)

#### Benzinmotoros és dízelmotoros változatok

A tankolás közben bekövetkező első automatikus leállítás után maximum kétszer indítsa újra a töltést, hogy maradjon egy kis tágulási térfogat.



Bármilyen beavatkozás vagy változtatás az üzemanyag-rendszeren (elektronikus egység, kábelek, üzemanyag-hálózat, befecskendező, védő lemezházak stb.) szigorúan tilos és balesetveszélyes (kivéve a RENAULT hálózat kiképzett szakembereit).

### Átható üzemanyagszag

Állandó üzemanyagszag észlelése esetén a teendők:

- a forgalmi viszonyoknak megfelelően állítsa le a gépkocsit és a motort;
- kapcsolja be a vészvillogót, szállítson ki minden utast az autóból és küldje őket forgalommentes helyre;
- ne nyúljon semmihez és ne indítsa újra az autót, amíg a RENAULT hálózat szakemberei át nem vizsgálták!