

5. fejezet: Gyakorlati tanácsok

Pötkerék	5.02
Gumijavító aeroszol	5.03
Gumifelfújó készülék	5.04 → 5.06
Szerszámkészlet (emelő - kerécsavarkulcs stb.)	5.07
Disztárcsák	5.08
Kerécsere	5.09
Gumiabroncsok (a gumiabroncsokkal kapcsolatos biztonsági előírások, kerekek, téli használat)	5.10 → 5.12
Első fényszórók (izzócsere)	5.13 → 5.16
Hátsó lámpák (izzócsere)	5.17 - 5.18
Oldalsó irányjelzők (izzócsere)	5.18
Belső világítás (izzócsere)	5.19 - 5.20
Biztosítékok	5.21 - 5.22
Akkumulátor	5.23 → 5.25
RENAULT kártya: elemek	5.26
Rádió előkészítése / tartozékok	5.27 - 5.28
Ablaktörlők (lapátcseré)	5.29
Vontatás	5.30 → 5.32
Működési rendellenességek	5.33 → 5.41

DEFEKT / PÓTKERÉK



Defekt esetén járműtől függően a rendelkezésére áll:

- gumijavító aeroszol;
- gumifelfújó készülék;
- pótkerék.

Pótkerék (járműtől függően)

A pótkerék a csomagtartó alján kiképzett fészekben van.

Hogy hozzáférjen:

- nyissa ki a csomagtartó ajtaját;
- emelje fel a szőnyeget (1);
- csavarja ki a pótkerék középső rögzítését;
- vegye ki a pótkereket.



A többi négy keréknél kisebb pótkerékkal szerelt változatok

A pótkerék átmeneti használata közben a sebesség nem haladhatja meg a 130 km/h értéket.

Különlegesség

A „gumiabroncsok nyomását ellenőrző rendszer” nem ellenőrzi a pótkereket (az a kerék, amelyet a pótkerékre cseréltünk, eltűnik a kijelzőegység kijelzőjéről).

Lásd a 2. fejezet „Gumiabroncsok nyomásellenőrző rendszere” című részét.



Ha a pótkerék már több éve használaton kívül van, ellenőriztesse, hogy megfelelő és problémamentesen használható-e.

GUMIJAVÍTÓ SPRAY

Gumijavító aeroszol (járműtől függően)

Defekt esetén a csomagtartó szőnyege alatt levő aeroszollal javítsa meg a gumibroncsot:

- távolítsa el a defektet okozó tárgyat;
- állítsa a kereket szeleppel felfelé;
- ha az aeroszol hideg, dörzsölje kézzel, hogy felmelegedjen;
- rögzítse az aeroszolt a szelephez és nyomja folyamatosan a palackot, amíg a gumi felfújódik. A gumijavításhoz két aeroszol szükséges.



A szelepek egyedisége miatt csak a RENAULT által elfogadott aeroszolókat használjon.



Ez a javítás ideiglenes jellegű.
Haladéktalanul forduljon szakszervizhez a gumibroncs átvizsgálása, javítása vagy cseréje érdekében.

- körülbelül 20 kilométer megtételéig legfeljebb 45 km/h sebességgel haladjon és ellenőrizze a gumibroncsok nyomását.

Megjegyzés

Ezalatt a gumibroncsok nyomásellenőrző rendszere hibás értéket mutathat.



Javítás után forduljon RENAULT szakszervizhez, a gumijavító aeroszolókat pótlása érdekében.



Előírások

A túlnyomásos palackot óvja a napsugárzástól.

Ne tegye 50 °C-nál melegebb helyre.

Használat után ne nyissa ki, és ne dobja tűzbe.

Ne tegye nyílt láng vagy izzó test közelébe.



A gumijavító aeroszol csak a gumibroncs oldalán létrejövő defekt esetén használható.

GUMIFELFÚJÓ KÉSZÜLÉK

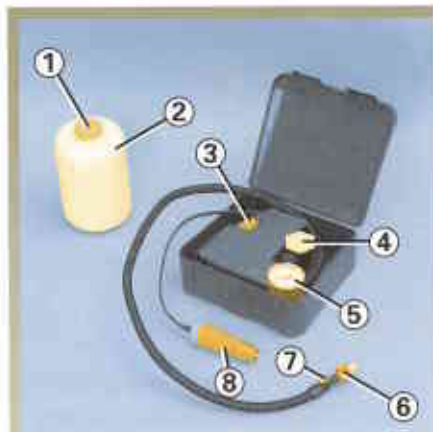

Defekt esetén egyes járműveken a csomagtartó szőnyege alatt levő javítókészletet használja.

Nyissa ki.

Húzza ki a zárósapkákat (1) és (4).



Ha a defektet okozó tárgy még mindig a gumibroncsban van, ne vegye ki.



Csavarozza a palackot (2) (a fedelet ne vegye le) a tartójára (A), ehhez a művelethez **nem** szabad levenni a palack fedelét.



Bekapcsolt gyújtással

- a csatlakozót (8) a műszerfal segédberendezés-csatlakozójához (9) kell csatlakoztatni;
- csavarozza le az illető kerék szelepeinek zárósapkáját;
- csavarozza a felfújótoldatot (6) a szelepre.

GUMIFELFÚJÓ KÉSZÜLÉK (folytatás)



- A felfújás megkezdéséhez nyomja meg a kapcsolót (3);
- Legfeljebb 7 perc után állítsa le a felfújást és ellenőrizze a nyomást (a nyomásmérőn (5));
- Állítsa be a nyomást: a növeléshez folytassa a felfújást a készülékkel, a csökkentéshez nyomja meg a felfújótoldaton levő gombot (7);

- Ha a nyomás nem állítható be, mozgassa előre vagy hátra a járművet, hogy a kerék néhány fordulatot tegyen, hogy az anyag eloszoljon a gumiabroncsban, majd állítsa be újra a nyomást. **Ha a nyomás 1,8 bar-nál (26 PSI) kevesebb, a javítás nem lehetséges, forduljon RENAULT szakszervizhez;**

- Ha a nyomást megfelelően beállította, szerelje le a készüléket (csavarja le a felfújótoldatot, húzza ki a csatlakozót a segédberendezés-csatlakozóból, vegye le a palackot és csavarja vissza a zárósapkákat);

- Tartsa a készüléket hozzáférhető helyen a járműben, és ragassza a figyelmeztető címkét a kormányra;

- Induljon el, majd 3 km megtétele után álljon meg, és ellenőrizze a gumiabroncs nyomását (a megfelelő értéket „A gumiabroncsok nyomása” című fejezetben találja meg); ha a nyomás 1,3 bar-nál több (19 PSI), állítsa be újra, ha szükséges. **Ha a nyomás 1,3 bar-nál (19 PSI) kevesebb, a gumiabroncs javítása nem lehetséges, forduljon RENAULT szakszervizhez!**

A készülék használatával kapcsolatos szabályok

- a készüléket nem szabad 10 percnél tovább folyamatosan működtetni;
- a gumiabroncsba befújt anyag miatt menet közben rezgések jöhetnek létre.



Ha a készülékkel megjavított kerékkel közlekedik, legfeljebb 80 km/h sebességgel haladjon 200 km megtételéig (a kormányra ragasztott címke figyelmezteti erre).

GUMIFELFÚJÓ KÉSZÜLÉK (folytatás)



A készülék használata előtt álljon meg a járművel, lehetőleg távolabb a forgalomtól, és kapcsolja be az elakadásjelző

lámpát.

A készülék a gumibroncs futófelületén levő, 6 mm-nél kisebb sérüléseket javítja meg. Nem használható a 6 mm-nél nagyobb, és a gumibroncs oldalán levő sérülések megjavítására.

Ha leeresztett (teljesen lapos vagy defektes) gumibronccsal közlekedik, ez csökkenti a biztonságot, és a gumibroncs javíthatatlanná válhat.

Ez a javítás csak ideiglenes

A defektes gumit feltétlenül vizsgálta át, és ha lehetséges, javíttassa meg szakemberrel.

RENAULT szakszervizben cseréltesse ki a felfújótömlőt és a javítóanyagot tartalmazó palackot.



Ha a készülékkel megjavított gumibroncsot cseréltet ki, figyelmeztesse erre a szakembert.

A készülék csak az eredetileg a készülékkel felszerelt járművek gumibroncsainak megjavítására használható. Semmi esetre sem használható más jármű gumibroncsainak vagy más eszköznek (úszógumi, gumicsónak...) a felfújására.

Vigyázzon, hogy a palackból ne jusson javítófolyadék a bőrére. Ha mégis rácsöpög, azonnal öblítse le.

A palackot ne dobja el. Adja le a RENAULT szakszervizben, vagy az ilyen hulladék összegyűjtésével foglalkozó szervezetnek.

A palacknak a címkén jelzett szavatossági ideje van. A felhasználhatóság idejét rendszeresen ellenőrizze.

SZERSZÁMKÉSZLET



A szerszámkészlet a csomagtartóban, a szőnyeg alatt van.

A szerszámkészlethez való hozzáférés érdekében vegye ki a csomagtartó szőnyegét, majd csavarja ki a középső rögzítést (A).



Emelő (1)

Vegye ki az emelőt (1).

A visszahelyezéskor hajtsa össze pontosan az emelőt, mielőtt visszatesszi a helyére.



Az emelő a kerékcserére szolgál. Semmiképpen ne használja arra, hogy segítségével jármű alatti javításokat végezzen.

Díztárcsakulcs (2) vagy (4)

Lehetővé teszi a díztárcsák levételét.

Vonószem (3)

Tájékozódjon az 5. fejezet „Vontatás” című részében.

Kerécsavarkulcs (5)

Lehetővé teszi a kerécsavarok kicsavarását és becsavarását.

Rakodóhelyek

A szerszámkészletben a keréklapásgátló anyá helye van kialakítva.

DÍSZTÁRCSA - KERÉK

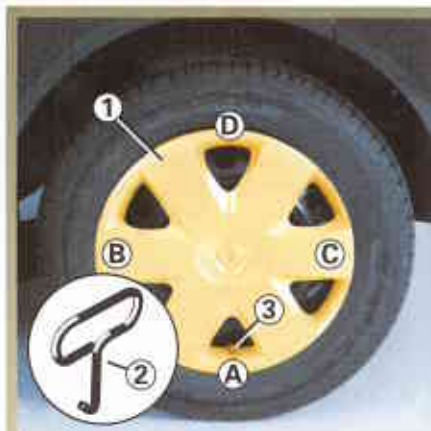

Díztárcsa, például (1)

Vegye le a díztárcsakulccsal (2) (a szerszámkészletben van) úgy, hogy a kulcsot akassza a díztárcsa szélének egyik nyílásába.

Visszahelyezéskor igazítsa a szelephoz (3). Akassza be a rögzítőkapcsokat először a szelep felőli oldalon (A), majd (B) és (C), és végül a szeleppel szemközi oldalon (D).



Központi díztárcsa, mint díszítőelem (4)

A díztárcsakulccsal (6) (amely a szerszámkészletben van elhelyezve) vegye le a díztárcsát úgy, hogy a kulcsot (6) illessze a helyére (4).

Visszaszereléskor illessze a helyére (4), majd a kulccsal (6) csavarozza fel.

Javasoljuk, hogy jegyezze fel a kulcsra vésett számot, hogy elvesztés esetén egyszerű legyen pótolni.

KERÉKCSERE



Állítsa le a járművet kemény és nem csúszós talajon (vigyázzon csúszós kő stb. esetén) (ha szükséges, tegyen az emelő talpa alá kemény támasztékot), és kapcsolja be az elakadásjelző lámpát.

Húzza be a kéziféket és tegye sebességbe (első fokozat vagy hátramenet, az automata sebességváltó esetén **(P)** helyzet).

Szállítsón ki minden utast a járműből és küldje őket forgalommentes helyre.

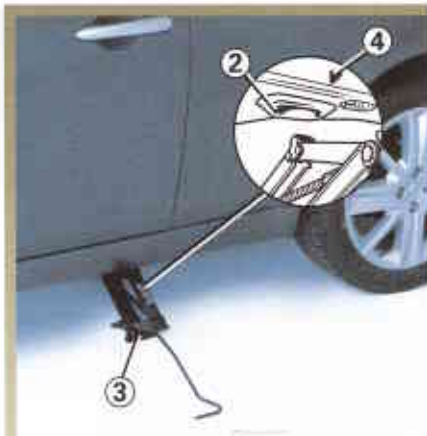

Ha szükséges, vegye le a díztárcsát.

Lazítsa meg a kerékcsavarokat a kerékcsavarkulccsal (1). A csavarkulcsot lefelé nyomja.

Tartsa az emelőt (3) vízszintesen, az emelő tetejének egy magasságban kell lennie az illető kerékhez legközelebbi emelési ponttal (2), amelyet nyíl jelöl (4).

Először csak kézzel csavarja az emelőt, hogy annak talapatát jól be tudja állítani (enyhén befelé dőljön a gépkocsi alá).

Végezzen a karral néhány fordulatot, hogy a kerék elváljon a talajtól.

Szerelje le a csavarokat és húzza le a kereket.

Tegye fel a pótkereket a kerékagyra, és forgassa a kereket addig, amíg a keréken és a kerékagyon kiképzett rögzítőlyukak egybe nem esnek.

Ha a pótkerékhez külön csavarok tartoznak, csak ezeket a csavarokat használja a pótkerékhez. Csavarja be a csavarokat, és engedje le az emelőt.

Húzza meg erősen a csavarokat, amikor a kerék a talajon van, majd ellenőriztesse a lehető leghamarabb RENAULT szakszervizben (meghúzási nyomaték 110 Nm).



Defekt esetén a kereket azonnal cserélje ki. A defektes gumit feltétlenül vizsgáltsa át és javíttassa meg szakemberrel.

GUMIABRONCSOK

Gumiabroncsok - kerekek

A gépjármű és a talaj közötti egyetlen kapcsolatot a gumiabroncsok biztosítják, ezért alapvető fontosságú azok megfelelő állapota.

Feltétlenül tartsa be a gumikra vonatkozó érvényes közlekedési előírásokat.



A gumiabroncsok karbantartása

A gumik mindig jó állapotban legyenek. Ügyeljen arra, hogy a futófelület bordázatának profilmélysége mindig megfelelő legyen. A RENAULT által jóváhagyott gumikban **kopásjelző domborulatok (1)** találhatóak, amelyeket a gumik futófelületébe a gyártás során építettek be.

Ha a futófelület rajzolata lekopott a jelzések szintjéig, ezek a domborulatok (2) láthatóvá válnak: akkor szükséges a gumiabroncsok cseréje, mert a bordázat mélysége nem éri el az 1,6 mm-t, és ez nedves úton nem biztosít megfelelő tapadást.

A jármű túlterhelése, a hosszú, folyamatos vezetés autópályán (különösen nagy melegben), a nem megfelelő vezetési stílus rossz útviszonyok közepette mind hozzájárulhat a gumik idő előtti elhasználódásához. Ez pedig rontja a menetbiztonságot.



Ha a gumiabroncsok cseréje szükséges, csak azonos gumiabroncsok szerelhetők fel (azonos márka, méret, típus és mintázat).

Legyenek azonosak a gyári gumikkal, vagy a RENAULT szakszerviz által ajánlott típusúak legyenek!



A vezetés közben bekövetkező rendellenességek, mint a járdának ütközés, károsíthatják a gumiabroncsot és a keréktárcsát, és az első futómű elállítódását okozhatják. Ilyen eset után ellenőriztesse az állapotukat RENAULT szakszervizben.

GUMIABRONCSOK (folytatás)

Gumiabroncsok nyomása

A megadott nyomásértékeket fontos betartani (beleértve a pótkereket is), ellenőrizze őket legalább havonta, valamint minden nagyobb út előtt (lásd a „Levegőnyomás a gumiabroncsokban” című részt.).



Az előírtnál kisebb levegőnyomás a gumik idő előtti elhasználódását és rendellenes felmelegedését okozza, ami hátrányosan befolyásolja a menetbiztonságot, mert:

- rossz lesz a jármű úttartása,
- fennáll a futófelület kopásának, illetve a guminak az abroncsról való lefordulásának veszélye.

A gumiabroncsok nyomása a terheléstől és a sebességtől függ. A használati körülményeknek megfelelően állítsa be a nyomást (lásd „A gumiabroncsok légnyomása” című részt).

A guminyomást mindig hidegen kell ellenőrizni. Melegben vagy nagy sebességgel megtett út után a magasabb érték nem mérvadó.

Ha az ellenőrzést nem **hideg** gumikon végzi, a megadott értéket növelje **0,2-0,3 bar-ral (3 PSI)**.

Meleg abroncsból soha ne engedjen ki levegőt.

Megjegyzés: az előírt nyomásértékeket a vezető melletti ajtó élére vagy keretére ragasztott címke jelzi (típustól és országtól függően).

A kerekek felcserélése

A kerekek időnkénti felcserélése nem ajánlott.



Gumiabroncsok nyomásellenőrző rendszerével felszerelt gépkocsi

A szelepekbe épített érzékelők mindegyike egyetlen kerékhez van hozzárendelve: tehát semmiképpen nem szabad felcserélni a kerekeket.

A téves információk súlyos következményekkel járhatnak.

Gumiabroncs cseréje



Biztonsági okokból a gumiabroncsok cseréjét kizárólag szakember végezheti.

Minden, a fenti leírástól eltérő típusú gumi felszerelése megváltoztathatja:

- a jármű előírásoknak való megfelelését,
- a jármű útfekvését a kanyarban;
- a kormányzáshoz szükséges erőt;
- a gumiabroncsok által keltett zajt;
- a hóláncok felszerelését.

Pótkerék

Tájékozódjon az 5. fejezet „Pótkerék” és „Kerékcseré” című részeiben.

Téli használat

• Hólánccok

Biztonsági okokból szigorúan tilos hólánccot szerelni a hátsó kerekekre.

Az eredetinelől bármely okból nagyobb méretű gumiabroncs lehetlenné teszi a hólánc felszerelését.



A hólánc felszerelése csak az eredetivel azonos méretű gumiabroncsok használata esetén lehetséges az Ön járművén.

A kerekekre kizárólag azoknak megfelelő hólánc szerelhető.

Forduljon RENAULT szakszervizhez!

A 17"-os kerékekkel felszerelt változatok különlegessége, hogy ezekre nem lehet hólánccot tenni. Ha egyedi felszereléseket akar használni, forduljon RENAULT szakszervizhez!

• Téli gumik

A kerekek minél jobb tapadása érdekében tanácsos mind a négy kerékre téli gumikat szereltetni.

Megjegyzés: felhívjuk a figyelmét, hogy ezeknél a téli gumiknál néha előírják:

- a forgási irányt,
- a maximális sebességet, ami az Ön kocsijának maximális sebességénél kevesebb is lehet.

• Szöges gumik

Ezt a gumifajtát kizárólag a helyi előírások által szabályozott rövid időszakban lehet használni.

Mindig tartsa meg az érvényben lévő szabályok által előírt sebességet.

Ezeket a gumikat minimálisan a két első keréken kell használni.

A gumikkal kapcsolatban is azt tanácsoljuk, hogy mindig kérje ki a legközelebbi RENAULT szakszerviz szakemberének a tanácsát, aki a gépkocsijához legjobban illő választást fogja Önnek javasolni.

HALOGÉNIZZÓS ELSŐ FÉNYSZÓRÓK: HOZZÁFÉRÉS

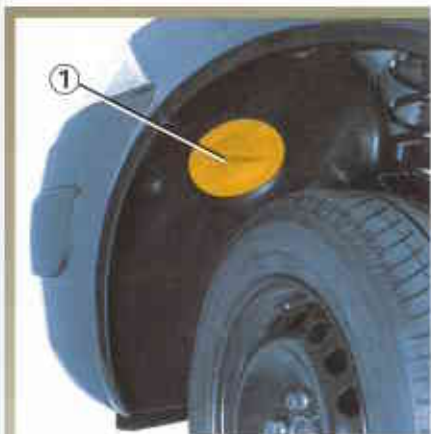

A lámpához való hozzáférés a kerékdobban levő védősapkák (1) és (2) leszerelése után lehetséges.

Nehéz hozzáférni (bizonyos esetekben mechanikus részeket vagy karosszériaelemeket is le kell szerelni), ezért azt ajánljuk, hogy az izzót RENAULT szakszervizben cseréltesse ki.



Hozzáférés a bal oldali fényszóróhoz

Álló motorral

Fordítsa el a védősapkát (1) negyedfordulattal (az óramutató járásával ellentétes irányba).

Hozzáférés a jobb oldali fényszóróhoz

Álló motorral

Pattintsa le a védősapkát (2).

Ha az izzót kicserélte, mindkét esetben ellenőrizze, hogy a védősapkák (1) és (2) megfelelően a helyükön vannak-e.



A motortérben végzett munkák alatt a hűtőventilátor bármikor bekapcsolódhat.

HALOGÉNIZZÓS ELSŐ LÁMPÁK: izzócsere

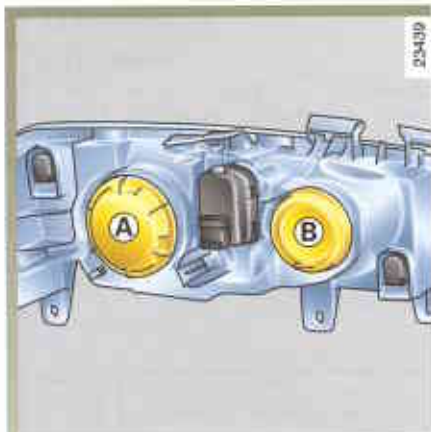

Tompított fényszóró / távolsági fényszóró

Szerelje le a fedelet (A) vagy (B).

Szerelje le a csatlakozót (3) vagy (6).

Akassza ki a rugót (2) vagy (4), és vegye ki az izzót.

Izzótípus: UV-szűrős (lásd a keretben):

1 ⇒ H7

5 ⇒ H1

Ne érintse az izzó üvegét. A fémrésznél fogja meg.

Ha az izzót kicserélte, ellenőrizze a fedél megfelelő visszahelyezését.

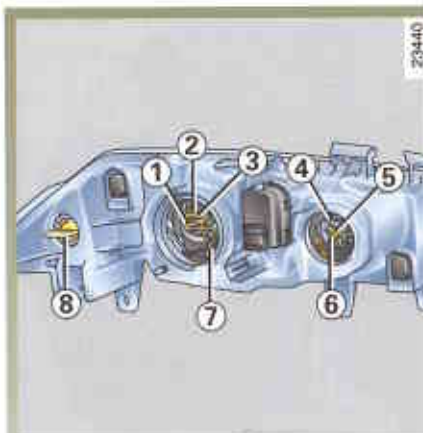

Első helyzetjelző lámpák

Vegye le a foglalatot (7), hogy hozzáfértjen az izzóhoz.

Izzótípus: W5W

Irányjelzők

Fordítsa el negyedfordulattal a foglalatot (8) és vegye ki az izzót.

Izzótípus: PY21 W sárga izzó



A fényszórók műanyagból vannak, ezért a következő izzó használata kötelező: UV-szűrős 55 W (Minden más típusú izzó használata a fényszóró károsodásához vezethet).

Az izzók nyomás alatt vannak, ezért a csere robbanásveszéllyel jár.

Sérülés veszélye.

Javasoljuk, hogy mindig tartson a gépkocsiban tartalék izzókészletet.

GÁZKISÜLÉSES ELSŐ FÉNYSZÓRÓK: izzócsere

Gázkisüléssel tömített fényszórók



Ez a felszereltség speciális technológiát igényel, **tilos** gázkisüléssel fényszórót szerelni olyan járműre, amely nincs erre előkészítve.



Mivel a nagyfeszültségű berendezéseken végzett műveletek balesetveszélyesek, az ilyen típusú izzók cseréjét kizárólag a RENAULT szakszerviz végezheti el.

A fényszórók tisztítása

A fényszórók műanyagból vannak. Tisztításukhoz puha rongyot vagy vattát használjon.

Ha ez nem elegendő, nedvesítsen meg enyhén szappanos vízzel puha rongyot vagy pamutot, majd törölje át tiszta, puha és nedves ronggyal vagy pamutal.

Végül száraz finom ronggyal **finoman** törölje őket szárazra.

Tilos alkoholtartalmú anyagokat használni.

ELSŐ FÉNYSZÓRÓK: első ködfényszórók / kiegészítő fényszórók



Első ködfényszórók (1)

Izzócsere:

Forduljon RENAULT szervizhez!

Izzótípus: H11.

Kiegészítő fényszórók

Ha további ködlámpákkal vagy távol-sági fényszórókkal kívánja felszerel-tetni kocsiját, akkor forduljon RENAULT szakszervizhez!



Az elektromos berendezé-
seken javítást vagy
módosítást csak RENAULT
szakszerviz végezhet, mert
egy hibás csatlakoztatás az elektro-
mos rendszer (a kábelek, és különö-
sen a generátor) meghibásodását
eredményezheti. A szakszervizben
ezenkívül minden, a javításhoz
vagy a módosításokhoz szükséges
alkatrész megtalálható.

HÁTSÓ LÁMPÁK: izzócsere



Írányjelzők / helyzetjelző világitás és féklámpa

A csomagtartó kinyitása után csavarozza ki a csavarokat (1).



Az izzók nyomás alatt vannak, ezért a csere robbanásveszéllyel jár.

Sérülés veszélye.



Kívülről hátrafelé húzva vegye ki a hátsó lámpaegységet.

Pattintsa ki a foglalatokat (2) vagy (3), hogy hozzáférjen az izzókhoz.

Megjegyzés: visszaszereléskor ügyeljen a kábelek elhelyezkedésére.

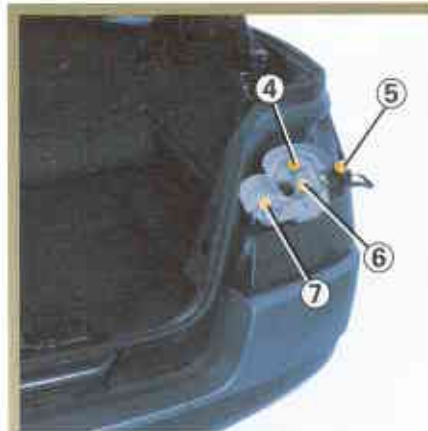

4 Tolatólámpa

P21 W izzó.

5 Helyzetjelző lámpa és féklámpa

P21/5 W izzó.

6 Írányjelző lámpák

Narancssárga PY21 W izzó

7 Hátsó ködlámpa

P21 W izzó.

(Mind a két lámpaegységben van izzó, de csak a vezetőoldali működik.)

HÁTSÓ LÁMPÁK (folytatás) ÉS OLDALSÓ LÁMPÁK: izzócsere



Harmadik féklámpa (7)

Forduljon RENAULT szakszervizhez!



Rendszámtábla-világítás (8)

Pattintsa ki a lámpatestet (8) a nyelv megnyomásával (9).

Vegye le a lámpa fedelét, hogy hozzáérjen az izzóhoz.

Izzótípus: C5W szofita

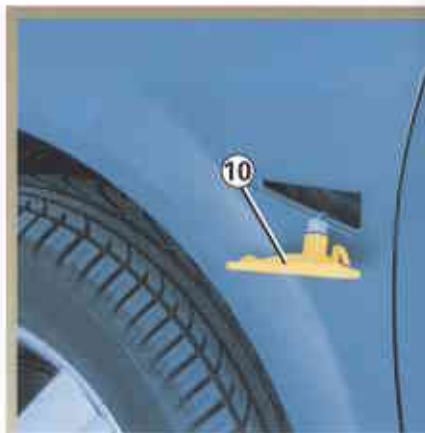

Oldalsó irányjelzők (10)

Pattintsa ki az oldalsó irányjelzőt (10) (egy laposvégű csavarhúzóval).

Fordítsa el egy negyed fordulattal az izzótartót, és vegye ki az izzót.

Izzótípus: W5W

BELSŐ VILÁGÍTÁS: izzócsere



Mennyezetlámpa

Pattintsa le az átlátszó fedelet (1) (egy laposvégű csavarhúzóval).



Szabadítsa ki az illető izzót.

Izzótípus (2): W5W



Az ajtók világítása

Pattintsa ki a lámpatestet (3) (egy laposvégű csavarhúzóval).

Fordítsa el negyed fordulattal a foglalatot és vegye ki az izzót.

Izzótípus: W5W

BELSŐ VILÁGÍTÁS: izzócsere (folytatás)



Csomagtér-világítás

Pattintsa ki a lámpatestet (4) (egy laposvégű csavarhúzóval) úgy, hogy lenyomja a lámpatest két végén lévő nyelvet.

Húzza szét a csatlakozást.

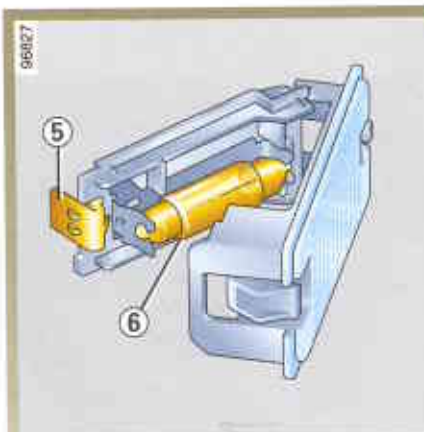

Nyomja le a nyelvet (5), hogy kivegye a foglalatot és hozzáférjen az izzóhoz (6).

Izzótípus: C5W szofita

BIZTOSÍTÉKOK



Biztosítékház (1)

Ha egy elektromos berendezés nem működik, ellenőrizze a biztosítékokat.

Nyissa ki a fedelet (2) (a kormánykerék alatt a kesztyűtartóban).

A biztosítékokat a dobozban lévő azonosító címke segítségével azonosíthatja (lásd részletesen a következő oldalon).



Ellenőrizze a megfelelő biztosítékot és cserélje ki, ha szükséges, az **eredetivel megegyező értékű biztosítékkal**.

Ha túl nagy értékű biztosítékot használ, ez az elektromos hálózat túlmelegedését okozhatja (tűzveszély), ha valamelyik berendezés a normálisnál többet fogyaszt.

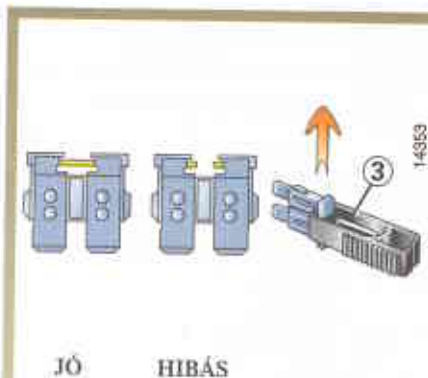

Húzza ki a biztosítékot a csipesz (3) segítségével, amely a fedélen (2) található.

A biztosíték a csipeszből oldalirányban csúsztatható ki.











A szabad biztosítékhelyeket ne használja.

Elővigyázatosságból, vagy a szabályok miatt:

Szerezzen be a RENAULT szakszervizben egy készlet tartalék izzót és egy készlet tartalék biztosítékot!

BIZTOSÍTÉKOK (folytatás)

A biztosítékok rendeltetése (a biztosítékok megléte a jármű felszereltségi szintjétől függ)

Jelzés	Fogyasztó	Jelzés	Fogyasztó
	Az utastér szellőzése		Hangjelzés / behajtható merev üvegtető
	Elektromos ablakemelő		Hátsó ablaktörlő
	Behajtható merev üvegtető ABS	UCH	Általános táplálás
	Autórádió		Fűthető ülések
	Féklámpa		Elektromos központi ajtózárr
STOP	Gyújtáskapcsoló előtti		A visszapillantó tükrök jég-telenítése
COUPE CONSO	Állandó táplálást megszakító biztosíték		

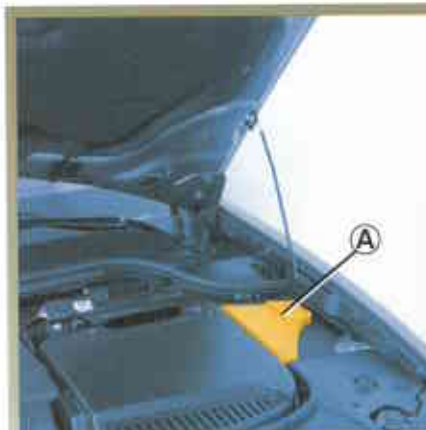

Bizonyos berendezéseket a motortéri biztosíték véd (biztosítékdoboz (A)).

Mivel nehezen hozzáférhetők, azt tanácsoljuk, hogy a biztosítékokat **RENAULT** szakszervizben cseréltesse ki!

AKKUMULÁTOR: hibaelhárítás

A szikra lehetőségének kizárása érdekében

- Az akkumulátor lekapcsolása vagy visszakapcsolása előtt győződjön meg arról, hogy minden fogyasztó ki van-e kapcsolva.
- Az akkumulátor töltésekor a töltőt kapcsolja ki, mielőtt a kábelsarut leveszi vagy felteszi.
- Ne tegyen fémtárgyakat az akkumulátorra, nehogy rövidzárlat keletkezzen a pólusok között.
- Soha ne kösse le az akkumulátort a motor leállítását követő húsz másodpercen belül.
- Ügyeljen arra, hogy az akkumulátor beszerelése után az akkumulátor sarkait jól kösse vissza.

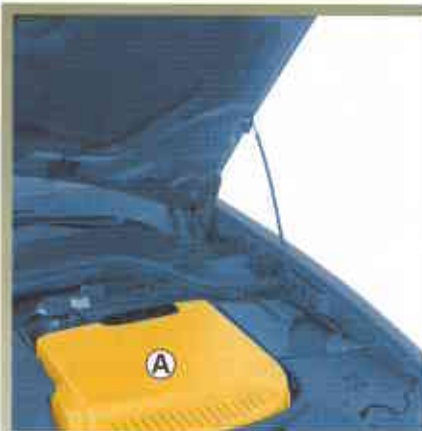

Bizonyos járműveken az akkumulátoron fedél (A) lehet, amit speciális szereléssel kell leszerelni.

Javasoljuk, hogy ezt a műveletet RENAULT szakszervizben végeztesse.



Legyen nagyon óvatos, ha az akkumulátorhoz nyúl, mert abban kénsav található, ami veszélyes a szemre és a bőrre.

Ha mégis sav kerül a bőrre vagy szembe, öblítse le bő vízzel.

Robbanásveszély miatt ne közelítsen nyílt lánggal vagy gyúlékony anyaggal az akkumulátorhoz, és kerülje a szikraképződést.

A motortérben végzett munkálatok alatt a hűtőventilátor bármikor bekapcsolódhat.

AKKUMULÁTOR: hibaelhárítás (folytatás)

Töltő csatlakoztatása

Leállított motorral kösse le az akkumulátor csatlakozókábeleit a negatív pólussal kezdve.

A kábelsarukat soha ne járó motornál vegye le. Az akkumulátor töltésekor **tartsa be a töltőberendezés használati utasításában foglaltakat.**

Csak a jól feltöltött és a jól karbantartott akkumulátortól várható el, hogy sokáig működjön és biztosítsa a motor problémamentes indítását.

Az akkumulátort tisztán és szárazon kell tartani.

Ellenőriztesse gyakran az akkumulátor töltési állapotát.

- Ez főleg akkor fontos, ha rövid útszakaszokon vagy városi forgalomban használja gépkocsiját.

- A külső hőmérséklet csökkenésével együtt (téli időszak), az akkumulátor töltöttségi szintje csökken. A téli időszakban mindig csak a szükséges elektromos fogyasztókat kapcsolja be.
- Végül tudni kell, hogy az akkumulátor töltöttségi szintjét különböző, folytonosan működő fogyasztók is csökkentik: óra, kiegészítő berendezések stb.

Abban az esetben, ha kiegészítő berendezést szereltet fel gépkocsijára, azokat mindig úgy kapcsoltsa be az elektromos rendszerbe, hogy a **gyújtáskapcsoló bekapcsolt állásában** kapjanak áramot. Tanácsos ilyenkor az akkumulátort egy nagyobb kapacitásúra kicserélni. Kérje RENAULT szakszerviz tanácsát!

Ha huzamosabb időre leállítja gépkocsiját, kösse le a kábelsarukat, vagy - főleg télen - tölts fel rendszeresen az akkumulátort. Ne felejtse: a kábelsaruk visszakötése után a memóriával rendelkező fogyasztókat (pl. programozható autórádió, fedélzeti számítógép stb.) újra be kell programozni. Az akkumulátort száraz, hűvös és fagymentes helyiségben tárolja.



Némely akkumulátor töltési ideje különbözhet a többitől, kérje a RENAULT szakszerviz tanácsát!

Vigyázzon, hogy ne keletkezzen szikra, amely robbanást okozhat, és a töltést jól szellőző helyen végezze. Súlyos balesetveszély!

AKKUMULÁTOR: hibaelhárítás (folytatás)

Indítás idegen gépkocsi akkumulátoráról

Ha idegen gépkocsi akkumulátorának energiájára van szüksége az indításhoz, járjon el a következő módon:

Szerezzen be egy, a RENAULT szakszervezetben e célra kapható elektromos kábelt, vagy ha már van, ellenőrizze, hogy az kifogástalan állapotban van-e.

Mindkét akkumulátor névleges feszültsége egyformán 12 V legyen. Annak az akkumulátornak a kapacitása (amperórában, Ah), amelyről az áramot veszi, legalább ugyanakkora legyen, mint a lemerült akkumulátoré.

Ügyeljen arra, hogy a két gépkocsi karosszériája között érintkezés ne legyen - ez esetben ugyanis a pozitív pólusok összekapcsolásakor rövidzárlat keletkezhet -, és ellenőrizze, hogy a lemerült akkumulátoron a kábelsaruk nem lazák-e. Kapcsolja ki a gyújtást a saját autóján.

Indítsa be az áramot szolgáltató gépkocsi motorját, és járassa a motort közepes fordulatszámon.

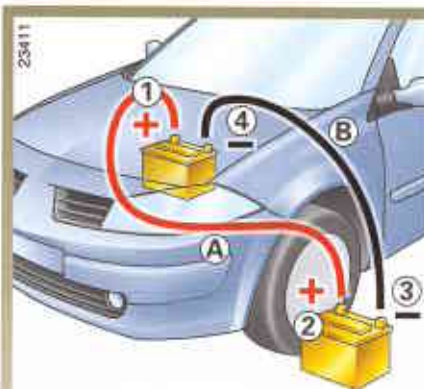

Csatlakoztassa a pozitív (+) kábel (A) egyik végét a lemerült akkumulátor pozitív (+) (1) sarkára, majd a másik végét az áramadó akkumulátor pozitív (+) (2) sarkára.

Ezután erősítse a negatív (-) (B) kábel egyik végét az áramadó akkumulátor negatív sarkára (-) (3) majd a lemerült akkumulátor negatív sarkára (-) (4).

Vigyázzon arra, hogy az (A) és (B) kábelek között ne legyen kontaktus, és hogy a pozitív (+) kábel (A) ne érintkezzen az áramadó gépkocsi fém részeivel.

Indítsa be járművét a szokott módon. Amikor a motor elindult, kapcsolja le az (A) és (B) kábeleket a fent leírtakkal fordított sorrendben (4-3-2-1).

RENAULT KÁRTYA: ELEM

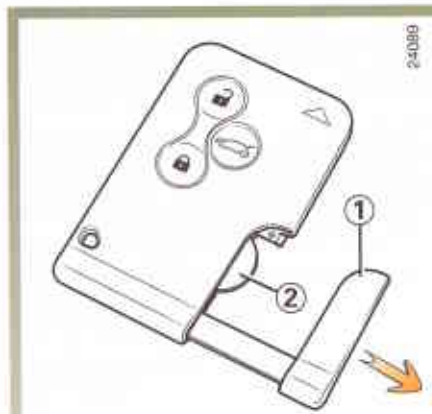

Elemcsere

A „Cserélje ki a kártya elemét” üzenet megjelenik a kijelzőegységen.

Húzza erősen a pótkulcsot (1).

Cserélje ki az elemet (2), ügyelve a pótkulcson jelzett polaritásra.

A művelet elvégzése után a „Cserélje ki a kártya elemét” üzenet eltűnik a kijelzőegységről.

Az elemek beszerezhetők
RENAULT szakszervizben.
Élettartamuk körülbelül két év.



A - használt elemekkel ne szennyezze a természetet, hanem adja le egy használt elemek begyűjtésével foglalkozó szervezetnek.

KIEGÉSZÍTŐ BERENDEZÉSEK



Telefon és CB rádió használata.

A beépített antennával ellátott telefonok és CB rádiók interferenciát okozhatnak a többi, eredetileg felszerelt elektromos készülékkel. Ajánlatos ezért ezekhez a készülékekhez külső antennát használni.

Felhívjuk figyelmét az ilyen jellegű készülékek használatára vonatkozó jogszabályok betartására.



Kiegészítő berendezések utólagos felszerelése

A jármű kifogástalan működése és mindenfajta biztonsági kockázat elkerülése érdekében azt tanácsoljuk, hogy csak a RENAULT által kifejlesztett berendezéseket használjon, amelyek az Ön járművéhez valók és minőségüket a RENAULT garantálja!

Elektromos és elektronikus berendezések

- A jármű elektromos hálózatán való mindenféle beavatkozást csak a RENAULT szakszerviz munkatársa végezhet, mert egy rossz csatlakoztatás az elektromos rendszer meghibásodását vagy másik csatlakoztatott elektromos eszköz meghibásodását okozhatja!
- Elektromos berendezés utólagos beszerelése esetén ellenőrizze, hogy az eszközt védi-e biztosíték. Határozza meg a biztosíték helyét és a szükséges biztosíték értékét.

ABLAKTÖRLŐ LAPÁTOK

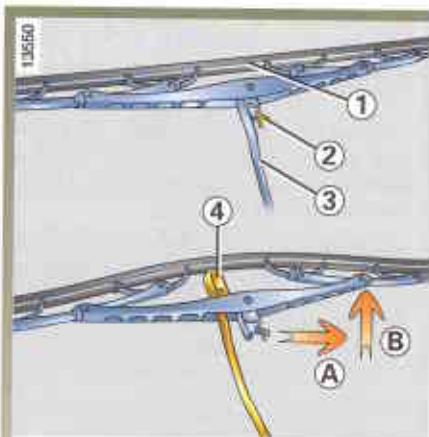

Az első ablaktörő lapátok (1) cseréje

- Leállított motorral emelje fel az ablaktörőkart (3);
- fordítsa a lapátot vízszintes állásba;
- nyomja meg a nyelvet (2), majd a lapátot csúsztassa lefelé addig, amíg az ablaktörő karjának horga (4) kiakad;
- hajtsa félre a lapátot (A mozdulat), majd engedje vissza (B mozdulat).

Visszahelyezés

Az ablaktörő lapátok felszereléséhez a fent leírtakkal ellenkező sorrendben járjon el. Ügyeljen arra, hogy a lapát jól rögzüljön a helyén.

Tisztítsa meg rendszeresen a szélvédőt és a hátsó szélvédőt.



• Fagy esetén győződjék meg róla, hogy az ablaktörő lapátok nem fagytak-e rá az ablakra (bekapcsoláskor az ablaktörő motorja ilyenkor leéghet).

• Ellenőrizze rendszeresen az ablaktörő lapátok állapotát. Ha már nem törölnék tökéletesen, cserélje ki őket (általában évente).

VONTATÁS: autómentés

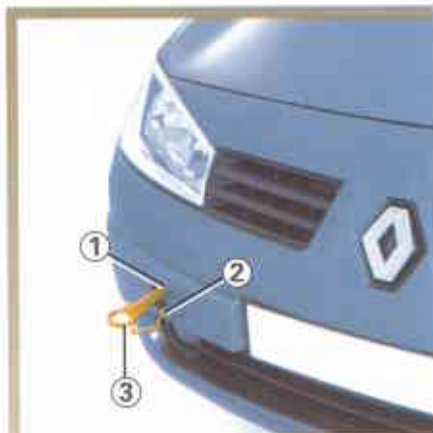

Helyezze be a RENAULT kártyát a kártyaleolvasóba (miután szabad kéz üzemmódban levette a kártyaleolvasót védő takarófedelelet), hogy a kormányzár és a jelzőberendezések (féklámpa, irányjelző lámpák stb.) működtethetők legyenek. Éjszakai vontatáskor a gépkocsi legyen kivilágítva.

Ezenkívül feltétlenül tartsa be az adott országnak a vontatásra vonatkozó közlekedési szabályait, valamint - ha Ön a vontató jármű vezetője - ügyelnie kell arra, hogy ne lépje túl az Ön járművével vontatható megengedett legnagyobb tömeget. Forduljon a legközelebbi RENAULT szakszervizhez!

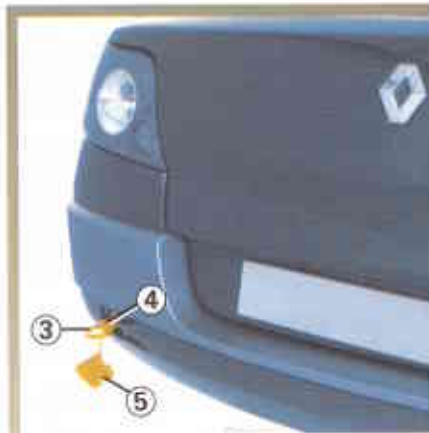

Csak a vontatásra kiképzett első (1) és hátsó (4) vontatási pontokat használja (soha ne a féltengelyt)! A vonószemek kizárólag vízszintes vontatásra alkalmasak, segítségükkel soha ne kísérelje meg - akár közvetlenül, akár közvetve - a gépkocsi felemelését.



Leállított motor esetén a kormányszervo és a fék-szervo nem működnek.

Hozzáférés a vontatási pontokhoz

Pattintsa le a fedelet (2) vagy (5).

Csavarja be a vonószemet (3) teljesen: először ütközésig kézzel, majd a szerszámkészletben található kerékcsuklóval húzza meg.

A vonószem (3) és a kerékcsavarkulcs a szerszámkészletben vannak (tájékozódjon az 5. fejezet „Szerszámkészlet” című részében).

VONTATÁS: autómentés (folytatás)



- A RENAULT azt ajánlja, hogy merev vonórudat használjon. Kötél vagy kábel használata esetén (amikor ez megengedett), szükséges, hogy a vontatott jármű fékezhető legyen.
- Nem lehet vontatni olyan járművet, amelynek az úton való haladási képessége megváltozott.
- Nem szabad olyan gyorsításokat és fékezéseket végezni, amelyek a járművet károsíthatják.
- Ebben a helyzetben nem tanácsos **25 km/h** sebességnél gyorsabban haladni.

Vontatás

Minden vontatás előtt ellenőrizni kell, hogy a kormányzár nyitva legyen.

Ha nem így van, helyezze a RENAULT kártyát a kártyaleolvasóba, és nyomja meg **öt másodpercig** az indító- és leállítógombot, a pedálok megnyomása nélkül. A kormányzár kinyílik és a segédberendezések tápfeszültsége bekapcsolódik.

Nyomja meg kétszer egymás után az indító- és leállítógombot a vontatás végén (az akkumulátor lemerülésének kockázata).

Automata sebességváltóval felszerelt gépkocsi: különlegességek

Álló motor esetén a sebességváltó kenése nem biztosított, tehát a járművet szállítóeszközzel kell szállítani, vagy megemelt első kerékkel vontatni.

Kivételesen keréken is vontatható, csak előremenetben, a sebességváltó üres állásában (N) legfeljebb 50 km távolságra.



Ha a kar P helyzetben beszorul, amikor lenyomja a fékpedált, lehetséges a kar kézzel való szabadbá

tétele.

Ehhez pattintsa le a választókar támasztékánál lévő burkolat felső részét.

Nyomja meg egyszerre a gumiharangon lévő jelzést és a választókaron lévő biztosítógombot.

VONTATÁS (vontatmány)

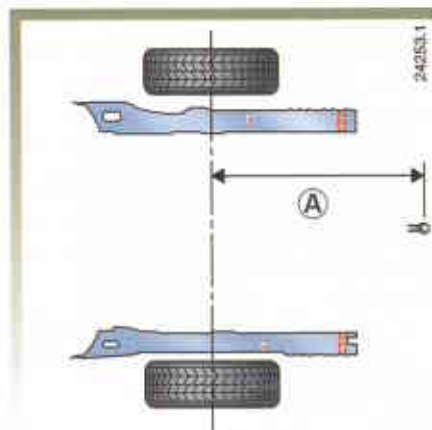

A vontatási pont megengedett függőleges terhelését, fékezett és fékezetlen vontatmány megengedett maximális tömegét lásd a 6. fejezet „Tömegadatok” című részében.

A tetőrúd felszereléséről és a használat feltételeiről a gyártó szerelési utasításában olvashat bővebben.

Tanácsos ezt az útmutatót is a kocsipapírjaival együtt tartani.

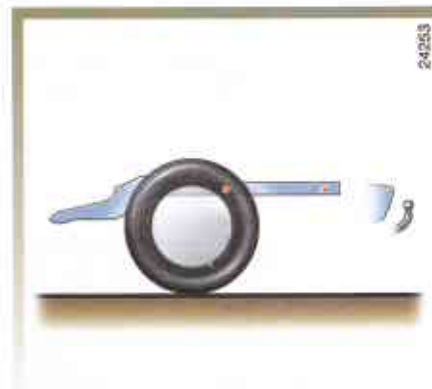

A : 1 066 mm.

MŰKÖDÉSI RENDELLENESSÉGEK

Az alábbi tanácsok segítségével átmenetileg gyorsan el tudja háritani az esetlegesen előadódó hibákat. Biztonsági okokból azonban azt javasoljuk, hogy ezután minél előbb keresse fel a legközelebbi RENAULT szakszervizt.

RENAULT kártya használata

HIBAJELENSÉG

MI A TEENDŐ?

- A RENAULT kártyával nem lehetséges az ajtózárok kinyitása vagy bezárása.

A jármű erős elektromágneses mezőben van.

Lemerült az akkumulátor.

A kártyával azonos frekvencián más berendezés működik (mobiltelefon stb.).

A kártya eleme kimerült.

Használja a pótkulcsot, tájékozódjon az 1. fejezet „Pótkulcs” című részében.

Hagyja abba az illető berendezés használatát, vagy használja a pótkulcsot (tájékozódjon az 1. fejezet „Pótkulcs” című részében).

Cseréje ki az elemet.

MŰKÖDÉSI RENDELLENESÉGEK (folytatás)

Indításkor

HIBAJELENSÉG

MIT A TEENDŐ?

-
- | | | |
|---|---|---|
| • Nem történik semmi: a visszajelző lámpák nem gyulladnak ki, az indítómotor nem forog. | Az akkumulátor kábele le van szerelve, vagy a kábelsaru vagy az akkumulátor csatlakozója oxidálódott. | Ellenőrizze a kábelsarukat: ha oxidáció jeleit tapasztalja, kaparja és tisztítsa meg a kábelsarukat, majd rögzítse azokat az akkumulátorra. |
| | Lemerült az akkumulátor. | Csatlakoztasson külső akkumulátort a lemerültre. |
| | Üzemképtelen akkumulátor. | Cserélje ki az akkumulátort.
Ne tolja az autót bekapcsolt kormányzárral. |
-
- | | | |
|--|--|---|
| • A visszajelző lámpák fényereje halvány, az indítómotor lassan forog. | Roszul meghúzott akkumulátorsaruk, eloxidálódott akkumulátor sarkok. | Ellenőrizze a kábelsarukat: ha oxidáció jeleit tapasztalja, kaparja és tisztítsa meg a kábelsarukat, majd rögzítse azokat az akkumulátorra. |
| | Lemerült az akkumulátor. | Csatlakoztasson külső akkumulátort a lemerültre. |

MŰKÖDÉSI RENDELLENESSÉGEK (folytatás)

Indításkor

HIBAJELENSÉG

MI A TEENDŐ?

- A motor nem indul.

Nem teljesülnek az indítás feltételei.

Olvassa el a 2. fejezetben „A motor elindítása és leállítása” című részt.

A szabad kéz üzemmódú kártya nem működik.

Indításhoz a kártyát tegye a kártyaleolvasóba.

Olvassa el a 2. fejezetben „A motor elindítása és leállítása” című részt.

- A motor nedves időben vagy mosás után nehezen indul.

Gyújtási hiba: nedvesség a gyújtórendszerben.

Szársítsa meg a gyertyák és a gyújtókereszek kábeleit.

- A motor melegben nehezen indul.

Hibás porlasztás (gázbuborékok a rendszerben).

Hagyja lehűlni a motort.

Kompresszióhiány.

Keresse fel a legközelebbi RENAULT szervizt!

- A motor nem áll le.

Elektronikus hiba.

Nyomja meg ötször gyorsan az indítógombot.

- A kormányzár zárva marad.

Egy helyben rögzült kormány.

Mozgassa a kormányt, miközben nyomja a motorindító gombot (lásd a 2. fejezet „A motor elindítása” című részét).

MŰKÖDÉSI RENDELLENESÉGEK (folytatás)

Menet közben

HIBAJELENSÉG

MI A TEENDŐ?

-
- | | | |
|---|--|--|
| • Rendellenes fehér füst a kipufogóból. | Mechanikus hiba: a hengerfejtömítés meghibásodott. | Állítsa le a motort.
Forduljon a RENAULT szakszervizhez! |
| • Rezgések. | Rosszul felfújta gumik, rosszul kiegyensúlyozott vagy hibás gumik. | Ellenőrizze a levegőnyomást, ha nem ez a probléma, ellenőriztesse a RENAULT szakszervizben az állapotukat! |
| • Fortyogás a hűtőrendszer kiegyenlítő-tartályában. | Mechanikai hiba: a hengerfejtömítés meghibásodott, a vízpumpa hibás. | Állítsa le a motort.
Forduljon a RENAULT szakszervizhez! |
| | A hűtőventilátor nem működik. | Ellenőrizze a megfelelő biztosítékot, ha ez rendben, forduljon RENAULT szakszervizhez! |
-

MŰKÖDÉSI RENDELLENESSÉGEK (folytatás)

Menet közben

HIBAJELENSÉG

MI A TEENDŐ?

• Füst a motorházból.	Rövidzárlat.	Álljon meg, állítsa le a motort és vegye le az akkumulátor csatlakozókábelét.
	A hűtőrendszer összekötőcsöve hibás.	Keresse fel a legközelebbi RENAULT szervizt!
<hr/>		
• Az olajnyomást ellenőrző lámpa kigyullad: - kanyarban vagy fékezéskor, - alapjáraton, - későn alszik el, vagy gyorsításkor égve marad.	Az olajsztint túl alacsony.	Adjon hozzá motorolajat (tájékozódjon a 4. fejezet „Motorolajsztint, pótlás és feltöltés” című részében). Mielőbb forduljon RENAULT szakszervizhez!
	Az olajnyomás alacsony.	Mielőbb forduljon RENAULT szakszervizhez!
	Az olajnyomás nem megfelelő.	Álljon meg és forduljon RENAULT szakszervizhez!
<hr/>		
• A motor teljesítményhiányos.	A levegőszűrő piszkos.	Cserélje ki a szűrőbetétet.
	Rendellenesség az üzemanyagrendszerben.	Ellenőrizze az üzemanyagszintet.
	Hibás gyertyák, hibás gyújtás.	Keresse fel a legközelebbi RENAULT szervizt!
<hr/>		
• Bizonytalan az alapjárat, vagy a motor lefullad.	Kompresszióhiány (gyertyák, gyújtás, levegő).	Keresse fel a legközelebbi RENAULT szervizt!

-
- | | | |
|--|---|--|
| <ul style="list-style-type: none">• A kormányzás keményné válik: | <ul style="list-style-type: none">- a szervó túlmelegedett,- gyenge vagy elhasználódott akkumulátor. | <p>Hagyja lehűlni.</p> <p>Töltse fel vagy cserélje ki az akkumulátort.</p> |
|--|---|--|
-
- | | | |
|--|--|--|
| <ul style="list-style-type: none">• A motor túlságosan melegszik. A hűtőfolyadék hőmérsékletét visszajelző lámpa kigyullad (vagy a műszer mutatója a piros zónába ér). | <p>A vízpumpa nem működik. Az ékszíj laza vagy elszakadt.</p> <p>A hűtőventilátor nem működik.</p> | <p>Állítsa le a motort és forduljon a legközelebbi RENAULT szakszervizhez!</p> |
|--|--|--|
-
- | | |
|----------------------|--|
| <p>Vízszivárgás.</p> | <p>Ellenőrizze a folyadékcsövek illesztését, és húzza meg a szorítóbilincseket.</p> <p>Nézze meg, van-e hűtőfolyadék a kiegyenlítőtartályban. Ha nincs, állítsa be a folyadékszintet (lehülés után). Vigyázzon, nehogy megégesse magát. Ez a megoldás csak átmeneti. Minél előbb keresse fel a legközelebbi RENAULT szakszervizt!</p> |
|----------------------|--|
-



Radiátor: Ha a hűtőrendszerben kevés a hűtőfolyadék, ne felejtse, hogy forró motor mellett sosem szabad hideg vizet vagy hűtőfolyadékot a rendszerbe tölteni. Minden, a hűtőrendszeren végzett olyan javítás után, amelynek során - akár csak részben is - le kellett engedni a hűtőfolyadékot, a hűtőrendszert megfelelő mennyiségű és típusú új hűtőfolyadékkal kell feltölteni. Emlékeztetjük arra, hogy feltétlenül a RENAULT előírásainak megfelelő anyagot használjon!

MŰKÖDÉSI RENDELLENESÉGEK (folytatás)

Elektromos berendezés

HIBAJELENSÉG

MI A TEENDŐ?

- Az ablaktörlő nem működik.

Az ablaktörlő lapát letapadt.

Az ablaktörlő használata előtt szabaddítsa ki a lapátot.

Az első ablaktörlő biztosítéka kiégett.

Forduljon a RENAULT szakszervizhez!

Ablaktörlőmotor hibája.

Forduljon a RENAULT szakszervizhez!

- Az ablaktörlő nem áll meg.

A kapcsoló hibás.

Forduljon a RENAULT szakszervizhez!

- Az irányjelző túl gyorsan villog.

Kiégett az egyik izzó.

Cserélje ki az izzót.

- Az irányjelzők nem működnek.

Az egyik oldalon:
- a izzó kiégett,
- hibás testelés.

Cseréljen izzót.

Keresse meg a testvezetékét, amely a gépkocsi valamelyik fémes részéhez csatlakozik, kaparja le a végét, majd gondosan rögzítse.

Mindkét oldalon:
- hibás biztosíték,
- az irányjelző reléje hibás.

Cserélje ki a biztosítékot.

Cseréltesse ki: keressen fel egy RENAULT szervizt!

MŰKÖDÉSI RENDELLENESSÉGEK (folytatás)

Elektromos berendezés

HIBAJELENSÉG

MI A TEENDŐ?

- A fényszórók nem működnek.

Csak az egyik:

- az izzó kiégett,
- a kábel leesett, vagy a csatlakozó elmozdult,
- hibás testelés.

Cserélje ki.

Ellenőrizze és rögzítse a kábelt és a csatlakozót.

Lásd fejjebb.

Mind a két oldalon:

- ha az áramkörhöz biztosíték tartozik.

Ellenőrizze és cserélje ki, ha szükséges.

- A fényszórók nem alszanak ki.

Az elektromos kapcsolók hibásak.

Forduljon **RENAULT** szakszervizhez!

- Páraképződés tapasztalható a fényszórókban.

Normális jelenség. A fényszórók burájában előforduló pára a hőmérséklet ingadozása miatt keletkező normális jelenség.

A pára a lámpa bekapcsolása után gyorsan megszűnik.

MŰKÖDÉSI RENDELLENESÉGEK (folytatás)

Elektromos berendezés

HIBAJELENSÉG

MI A TEENDŐ?

- A tető nem nyílik ki vagy nem csukódik be.

A kinyitás feltételei nem teljesülnek.

Teljesítse a kinyitási feltételeket (tájékozódjon a 3. fejezet „Behajtható merev üvegtető” című részében).

A tető működési rendellenessége.
Elektromos hiba (lemerült akkumulátor...)

Hagyja a tetőt becsukva, vagy csukja be a 3. fejezet „Behajtható merev üvegtető: működési rendellenességek” című részében leírt módon, és forduljon RENAULT szakszervizhez.