

5. fejezet: Gyakorlati tanácsok

Pótkerék	5.2
Defektjavító készlet	5.5
Szerszámkészlet (Emelő - Kerécsavarkulcs stb.)	5.8
Díztárcsa - kerék	5.10
Kerékcseré	5.11
Gumiabroncsok (gumiabroncsokkal kapcsolatos előírások, kerekek, téli használat)	5.12
Első fényszórók (izzócsere)	5.15
Hátsó fényszórók (izzócsere)	5.19
Oldalsó irányjelzők (izzócsere)	5.20
Belső világítás (izzócsere)	5.21
Biztosítékok	5.23
Akkumulátor	5.25
RENAULT kártya: elem	5.28
Rádióelőkészítés/felszerelések	5.29
Ablaktörlő lapátok (lapátcsere)	5.31
Vontatás	5.32
Működési rendellenességek	5.35

PÓTKERÉK: normál karosszériájú változat

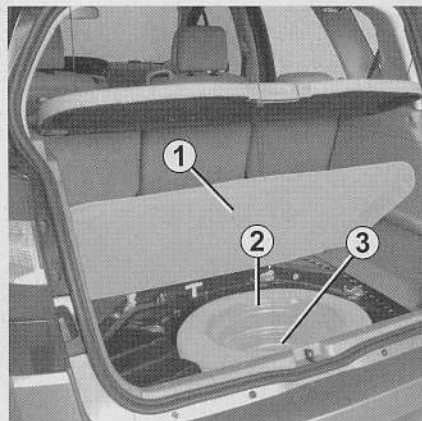

Pótkerék 2

Hogy hozzáférjen:

- nyissa ki a csomagterajtót;
- emelje fel a szőnyeget **1** és akassza a kaptartó alá;
- csavarja ki a pótkerék középső rögzítését **3**;
- vegye ki a pótkereket.

Különlegesség:

A „Gumiabroncsok nyomását ellenőrző rendszer” funkció nem ellenőrzi a pótkereket (az a kerék, amelyet a pótkerékre cseréltünk, eltűnik a kijelzőegység kijelzőjéről).

Lásd a 2. fejezet „Gumiabroncsok nyomás-ellenőrző rendszere” című részét.



Ha a pótkerék már több éve használaton kívül van, ellenőriztesse, hogy megfelelő és problémamentesen használható-e.



A többi négy keréknél kisebb pótkerékekkel felszerelt változatok

Ennek a pótkeréknek a használatakor az utazási sebesség nem haladhatja meg a keréktárcsa jelölmátrixában feltüntetett értéket.

A pótkereket minél előbb cserélje ki egy olyan kerékkal, amelynek a mérete egyezik az eredetivel.

PÓTKERÉK: hosszú karosszériájú változat

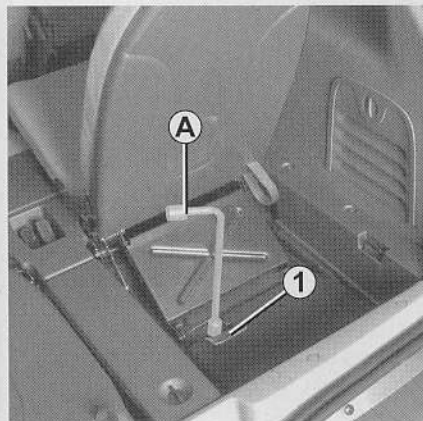

Defekt esetén - gépjárműtől függően - rendelkezésére áll **pótkerék** vagy **defektjavító készlet**.

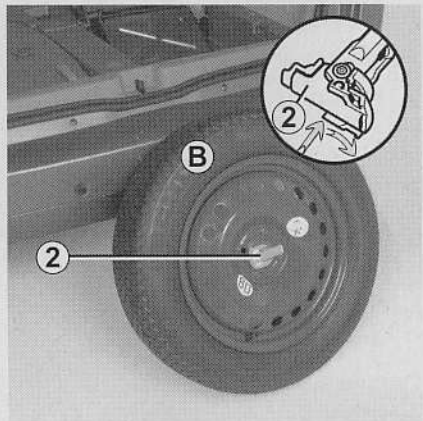

Pótkerék B

A jármű alatt van.

A csomagtartóban emelje fel a fedelet **1** és vegye le a védősapkát.

A kerécsavarkulcs **A** segítségével csavarozza ki a tartóhuzalt, a kerék leereszkedik a talajra.

Kívülről állítsa fel a kereket, nyomja meg a reteszt **2** és fordítsa el negyed fordulattal.

Akassza ki a keréktárcsa huzalját, hogy az kiszabaduljon.

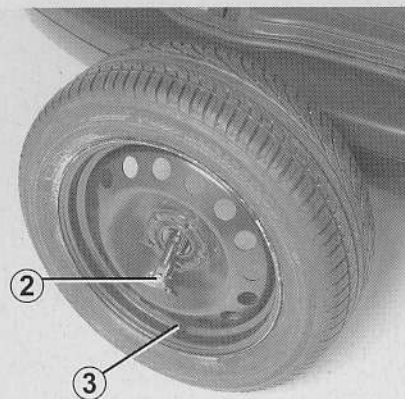

A pótkerék visszahelyezése

Hajtsa végre az előzőeket fordított sorrendben.

Állítsa a kereket függőlegesen, a szelep Ön felé álljon.

A huzalt húzza át a keréktárcsán, és állítsa vissza a reteszt **2**.

Fektesse el a kereket, a szelep **3** a föld felé legyen.

A csomagtartó felől a keréktartó huzalt feltekerve húzza meg a csavart teljesen.

PÓTKERÉK: hosszú karosszíriájú változat (folytatás)

Tanács

Ellenőrizze rendszeresen a pótkerék nyomását.

Megjegyzés: Az alumínium keréktárcsák kerékcsavarjai acéllemez keréktárcsás pótkeréken használhatók.

A pótkerék használata

„A gumiabroncsok nyomását felügyelő rendszer” nem ellenőrzi a pótkereket (a pótkerék által helyettesített kerék jele eltűnik a kijelzőegységről vagy a kombinált kijelzőről).

Lásd a 2. fejezet „Gumiabroncsok nyomásellenőrző rendszere” című részét.



– Ha a pótkerék már több éve használaton kívül van, ellenőriztesse, hogy megfelelő és problémamentesen használható-e.

– **A többi négy keréknél kisebb pótkerékkel felszerelt változatok**

Egy gépjárműre soha ne tegyen föl egynél több pótkereket.

Ideiglenes használata során a sebesség nem lépheti túl a 80 km/h-t.

A pótkereket minél előbb cserélje ki egy olyan kerékkel, amelynek a mérete egyezik az eredetivel.

A kerék használata módosíthatja a gépjárműve megszokott menettulajdonságait. Kerülje a szélsőséges gyorsításokat és lassításokat, a kanyarokban lassabban vezessen.

A sérült kerék helyére a pótkerék felszerelését követően a gépjármű szabad magassága csökken: kerülje az akadályokat.

Ha hóláncot kell használnia, a pótkereket a hátsó tengelyen helyezze el, ellenőrizze a gumiabroncsok nyomását.

GUMIFELFÚJÓ KÉSZÜLÉK

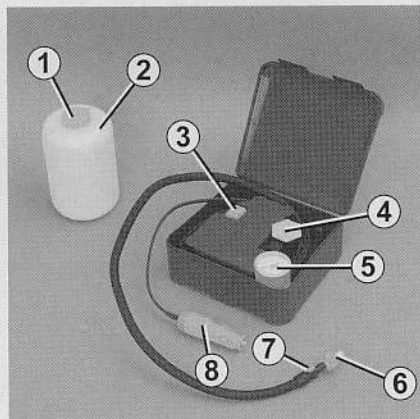
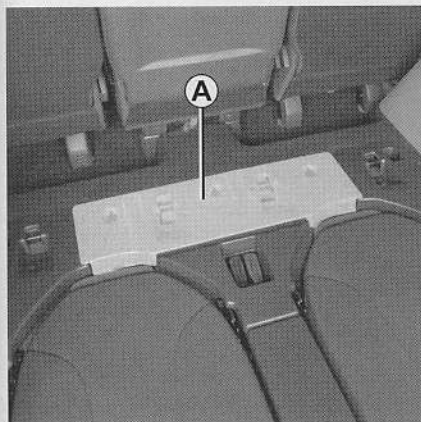

Bizonyos járműveken defekt esetén használja a szőnyeg alatt található készletet **A**.

Megjegyzés: az öt személyes gépjárműveknél a szőnyeget fel kell szedni egy negyed fordulattal **B**.

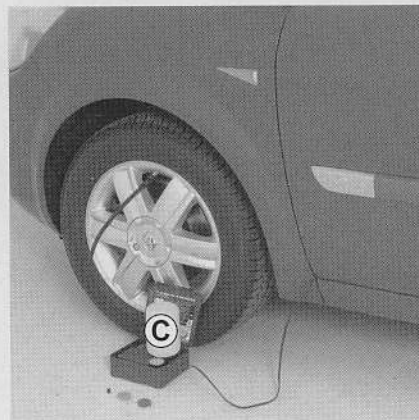

Nyissa ki a gumifelfújó készletet.

Vegye le a zárósapkákat **1** és **4**.

Tekerje le az elektromos kábelt és a felfújócsövet.

Csavarozza a palackot **2** (a fedelet ne vegye le) a tartójára, **C** ehhez a művelethez **nem szabad** levenni a palack fedelét.

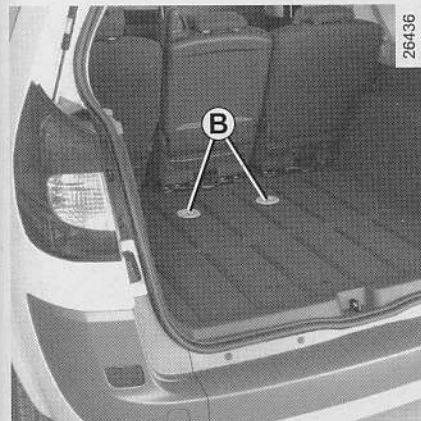

Ha a defektet okozó tárgy még mindig a gumiabroncsban van, ne vegye ki.

DEFEKTJAVÍTÓ KÉSZLET (folytatás)

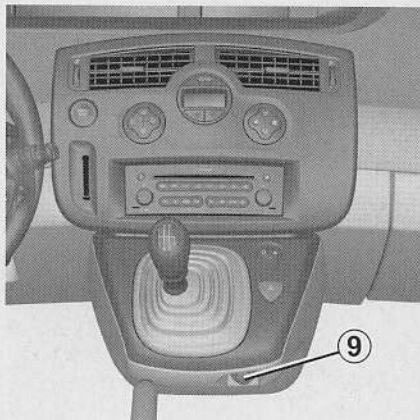

Bekapcsolt gyújtással

- a csatlakozót **8 feltétlenül** a jármű műszerfalának **9** segédberendezés-csatlakozójához kell csatlakoztatni;
- csavarozza le az adott kerék szelepének zárósapkáját;
- csavarozza a felfújótoldatot **6** a szelepre.
- A felfújás megkezdéséhez nyomja meg a kapcsolót **3**.

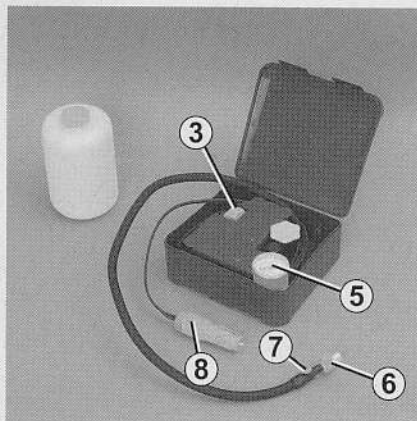

- legfeljebb **7** perc után állítsa le a felfújást és ellenőrizze a nyomást (a nyomásmérőn **5**);
- állítsa be a nyomást: a növeléshez folytassa a felfújást a készülékkel, a csökkentéshez nyomja meg a felfújótoldaton levő gombot **7**.
- Ha a nyomás nem állítható be, mozgassa előre vagy hátra a járművet, hogy a kerék néhány fordulatot tegyen, hogy az anyag eloszoljon a gumibroncsban, majd állítsa be újra a nyomást. **Ha kevesebb, mint 1,8 bar (26 PSI), a javítás nem lehetséges, forduljon RENAULT szakszervizhez.**
- Ha a nyomást megfelelően beállította, szerelje le a készüléket (csavarja le a felfújótoldatot, húzza ki a csatlakozót a segédberendezés-csatlakozóból,

vegye le a palackot és csavarja vissza a zárósapkákat).

- Tartsa a keze ügyében a berendezést a járműben, és helyezze el a megfelelő vezetésre figyelmeztető címkét a kormányon.
- Induljon el, és **3** kilométer után ellenőrizze újra a gumibroncs nyomását (lásd a «Gumibroncsok légnyomása» című fejezetet, ahol a pontos érték megtalálható); ha a nyomás több mint **1,3 bar (19 PSI)**, állítsa be újra, ha szükséges, szerelje le a palackot és szerelje fel a zárósapkákat. **Ha kevesebb, mint 1,3 bar (19 PSI), a javítás nem lehetséges, forduljon RENAULT szakszervizhez.**

DEFEKTJAVÍTÓ KÉSZLET (folytatás)

A készülék használatával kapcsolatos szabályok

- A készüléket nem szabad 10 percnél tovább folyamatosan működtetni.
- A gumiabroncsban a befújt anyag miatt menet közben rezgések jöhetnek létre.



A készlettel végzett javítást követően legfeljebb 200 km távolság tehető meg. Ezen felül, mérsékelje a sebességet, ne haladjon 80 km/h-nál gyorsabban.

A műszerfal jól látható helyére ragasztható matrica erre figyelmeztet.



A készülék használata előtt álljon meg a járművel, lehetőleg távolabb a forgalomtól, és kapcsolja be az elakadásjelző

lámpát.

A készülék a gumiabroncs futófelületén levő, 6 mm-nél kisebb sérüléseket javítja meg. Nem használható a 6 mm-nél nagyobb és a gumiabroncs oldalán levő sérülések megjavítására.

Ha leeresztett (teljesen lapos vagy defektes) gumiabronccsal közlekedik, ez csökkenti a biztonságot, és a gumiabroncs javíthatatlanná válhat.

Ez a javítás csak ideiglenes

A defektes gumit feltétlenül vizsgáltsa át és javíttassa meg szakemberrel.

RENAULT szakszervizben cseréltesse ki a felfújótömlőt és a javítóanyagot tartalmazó palackot.



Ha a készülékkel megjavított gumiabroncsot cseréltet ki, figyelmeztesse a szakembert erre.

A készülék csak az eredetileg a készülékkel felszerelt járművek gumiabroncsainak megjavítására használható. Semmi esetre sem használható más jármű gumiabroncsainak vagy más eszközöknek (úszógumi, gumicsónak stb.) a felfújására.

Vigyázzon, hogy a palackból ne jusson javítófolyadék a bőrére. Ha mégis rácsöpög, azonnal öblítse le.

A palackot ne dobja el. Adja le a RENAULT szakszervizben, vagy az ilyen hulladék összegyűjtésével foglalkozó szervezetnek.

A palacknak a címkén jelzett szavatossági ideje van. A felhasználhatóság idejét rendszeresen ellenőrizze.

SZERSZÁMKÉSZLET: normál karosszíriájú változat

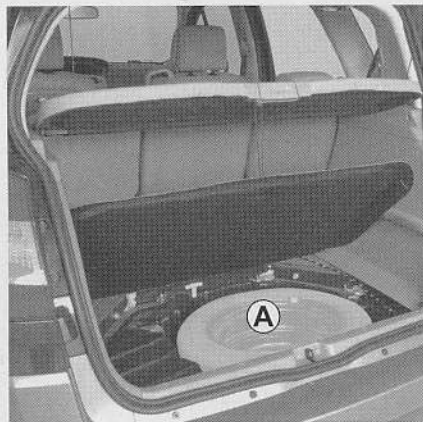

A szerszámkészlet a csomagtartóban, a pótkerék középső részében **A** helyezkedik el.

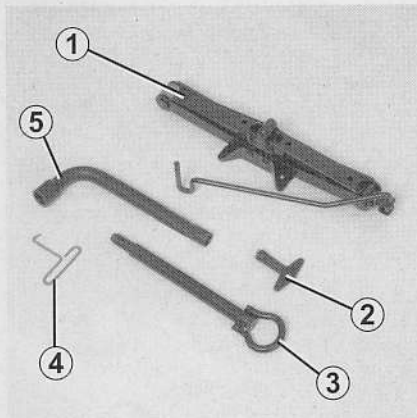

Emelő 1

Vegye le az emelőt **1**.

A visszahelyezéskor hajtsa össze pontosan az emelőt, mielőtt visszateszi a helyére.



Az emelő a kerékcsereére szolgál. Semmiképpen ne használja arra, hogy segítségével jármű alatti javításokat végezzen.

Dísztárcsakulcs 2 vagy 4

Lehetővé teszi a dísztárcsák levételét.

Vonószem 3

Tájékozódjon a «Vontatás» című részben az 5. fejezetben.

Kerékcsavarkulcs 5

Lehetővé teszi a kerékcsavarok kicsavarását és becsavarását.

Rakodóhelyek

A szerszámkészletben a keréklapásgátló anyaga helye van kialakítva.

SZERSZÁMKÉSZLET: hosszú karosszériájú változat

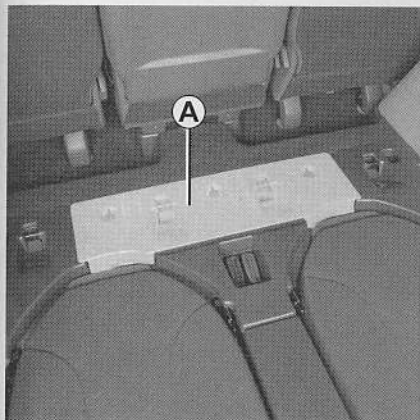

Az emelő és a szerszámkészlet a csomagtartó szőnyege alatt kiképzett helyen van **A**.

Megjegyzés: az öt személyes gépjárművek-nél a szőnyeget fel kell szedni egy negyed fordulattal **1**.



Emelő 2

Vegye le az emelőt **2**.

A visszahelyezéskor hajtsa össze pontosan az emelőt, mielőtt visszateszi a helyére **A**.



Az emelő a kerékcsere-re szolgál. Semmiképpen ne használja arra, hogy segítségével jármű alatti javításokat végezzen.

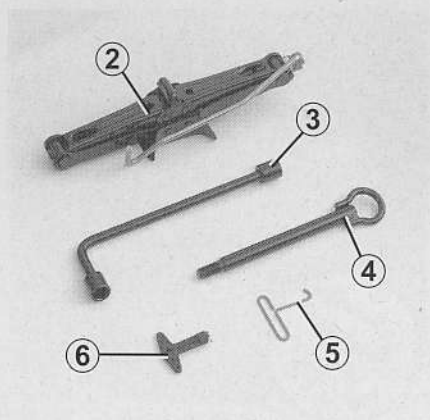

Kerékcsavarkulcs 3

Lehetővé teszi a kerékcsavarok kicsavarását és becsavarását.

Vonószem 4

Tájékozódjon a «Vontatás» című részben az 5. fejezetben.

Díszláncakulcs 5 vagy 6

DÍSZTÁRCSA - KERÉK

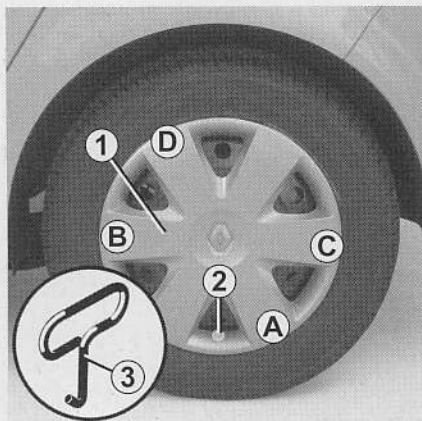

Díztárcsa 1

Szerelje le a díztárcsakulccsal 3 (a szerzőszámkészletben van), a kampót a szelephez közeli nyílásba akasztva 2.

Visszahelyezéskor igazítsa a szelephez 2. Üsse be a tartókapcsokat kezdve A majd B és C oldalon, és fejezze be a szeleppel szemben D.

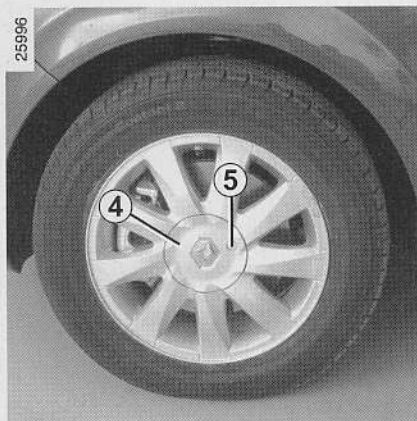

A központi díszítő elem, mint díztárcsa 4

A díztárcsakulccsal (a szerzőszámkészletben van) szerelje le a díztárcsát úgy, hogy a kulcsot illessze a helyére 5.

Visszatételek illessze a helyére, 5 majd a kulccsal erősítse fel.

Ha a kulcson szám található, tanácsos azt feljegyezni a pótlás érdekében, ha az elveszne.

KERÉKCSERE

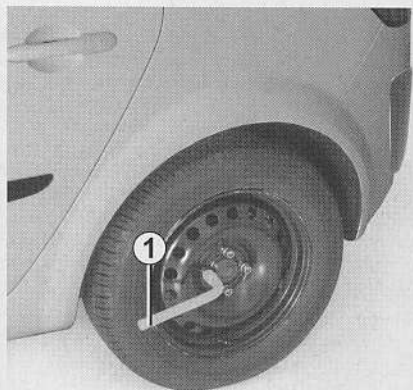

Ha lehetséges, a gépjárművet a forgalomtól megfelelő távolságra állítsa le, sík, nem csúszós, szilárd felületen (szükség

esetén az emelő talpácsa alá tegyen szilárd tartóelemet), kapcsolja be az elakadásjelzőt.

Húzza be a parkolóféket és tegye sebességbe (első fokozat vagy hátramenet, automata sebességváltó esetén P állás).

Szállítson ki minden utast a járműből, és küldje őket forgalommentes helyre.

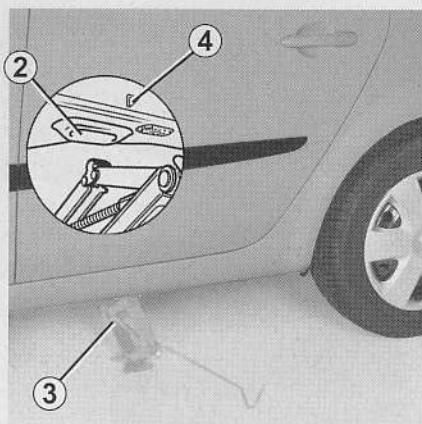

Ha szükséges, vegye le a dísztakcsát.

Lazítsa meg a kerékcsavarokat a kerékcsavarkulccsal **1**. A csavarkulcsot lefelé nyomja.

Tartsa az emelőt **3** vízszintesen, az emelő tetejének egy magasságban kell lennie az illető kerékhez legközelebbi emelési ponttal, **2** amelyet nyíl jelöl **4**.

Kezdje el kézzel tekerni az emelőt, hogy a talpat megfelelően elhelyezze. Az emelő enyhén a kocsira dőljön.

Tegyen néhány fordulatot a hajtókarral, hogy a kerék elváljon a talajtól.

Szerelje le a csavarokat és húzza le a kezeket.

Tegye fel a pótkereket a kerékagyra, és forgassa a kereket addig, amíg a keréken és a kerékagyon kiképzett rögzítőlyukak egybe nem esnek.

Ha a pótkerékhez külön csavarok tartoznak, csak ezeket a csavarokat használja a pótkerékhez. Csavarja be a csavarokat, és engedje le az emelőt.

Húzza meg erősen a csavarokat, amikor a kerék a talajon van, majd ellenőriztesse a lehető leghamarabb RENAULT szakszervízben (meghúzási nyomaték 130 Nm)!



Defekt esetén a kereket azonnal cserélje ki.

A defektes gumit feltétlenül vizsgáltsa át és javíttassa meg szakemberrel.

GUMIABRONCSOK

Gumiabroncsok - kerekek (biztonsági előírások)

A jármű és a talaj közötti egyetlen kapcsolatot a gumiabroncsok biztosítják, ezért alapvető fontosságú azok megfelelő állapota.

Feltétlenül tartsa be a gumikra vonatkozó érvényes közlekedési előírásokat.

64505Aa

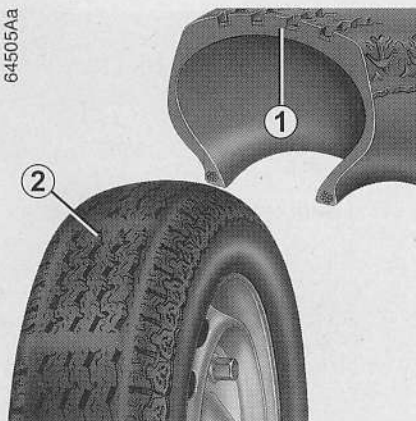

A gumiabroncsok karbantartása

A gumik mindig jó állapotban legyenek. Ügyeljen arra, hogy a futófelület bordázatának profilmélysége mindig megfelelő legyen. Műszaki osztályunk által jóváhagyott gumikban kopásjelző domborulatok találhatók, **1** amelyeket a **gumik futófelületébe a gyártás során építettek be.**

Ha a futófelület profilja már annyira elkopott, hogy az ellenőrző domborulatok **láthatóvá válnak 2**, a gumikat ki kell cserélni, ugyanis a bordázat mélysége már csak **1,6 mm**, ami **nem biztosít megfelelő tapadást nedves úton.**

A jármű túlterhelése, a hosszú, folyamatos vezetés autópályán (különösen nagy melegben), a nem megfelelő vezetési stílus rossz útviszonyok közepette mind hozzájárulhat a gumik idő előtti elhasználódásához. Ez pedig rontja a menetbiztonságot.



Ha a gumiabroncsok cseréje szükséges, csak azonos gumiabroncsok szerelhetők fel (azonos márka, méret, típus és mintázat).

Legyenek azonosak a gyári gumikkal, vagy a RENAULT szakszervíz által ajánlott típusúak legyenek.



A vezetés közben előforduló rendellenes események, mint a járdaszegélynek ütközés, a gumik károsodását és az első futómű elállítódását is okozhatják. Ilyen eset után ellenőriztesse őket RENAULT szakszervízben.

GUMIABRONCSOK (folytatás)

Gumiabroncsok nyomása

Ellenőrizze a légnyomást (beleértve a pótkeréket is) havonta legalább egyszer, és minden nagyobb út megtétele előtt (lásd «A gumiabroncsok légnyomása» című fejezetet vagy - gépjárműtől függően - a vezetőoldali ajtó nyílásának belső oldalán lévő jelölőmatricát).



Az előírtnál kisebb légnyomás a gumik idő előtti elhasználódását és rendellenes felmelegedését okozza, ami

hátrányosan befolyásolja a menetbiztonságot, mert:

- rossz lesz a jármű úttartása,
- fennáll a futófelület kopásának, illetve a guminak az abroncsról való lefordulásának veszélye.

A gumiabroncsok nyomása a terheléstől és a sebességtől függ. A használati körülményeknek megfelelően állítsa be a nyomást (lásd „A gumiabroncsok légnyomása” című részt).

A guminyomást mindig hidegen kell ellenőrizni. Melegben vagy nagy sebességgel megtett út után a magasabb érték nem mérhető.

Ha a gumiabroncsok ellenőrzése nem lehetséges **hidegen**, a jelzett értékekhez adjon hozzá **0,2 - 0,3 bar-t (3 PSI)**.

Meleg abroncsból soha ne engedjen ki levegőt!



Figyelem, hiányzó vagy rossz fel szerelt szelepszapka a gumiabroncs nem megfelelő tömítettségét eredményezheti és nyomásvesztést okozhat.

Mindig az eredetivel megegyező szelepszapkákat használjon és csavarja rá teljesen a szelepre.

Gumiabroncs cseréje



Biztonsági okokból a gumiabroncsok cseréjét kizárólag szakember végezheti.

Minden, a fenti leírástól eltérő típusú gumi felszerelése megváltoztathatja:

- a jármű előírásoknak való megfelelőségét;
- a jármű útfekvését a kanyarban;
- a kormányzáshoz szükséges erőt;
- a gumiabroncsok által keltett zajt;
- a hóláncok felszerelését.

Pótkerék

Tájékozódjon az 5. fejezet „Pótkerék” és „Kerékcseré” című részeiben.

GUMIABRONCSOK (folytatás)

A kerekek felcserélése

A kerekek időnkénti felcserélése nem ajánlott.



A gumibroncsok nyomáscsenőző-rendszerével felszerelt gépkocsi

A szelepekbe épített érzékelők mindegyike egyetlen kerékhez van hozzárendelve: tehát semmiképpen nem szabad felcserélni a kerekeket.

A téves információk súlyos következményekkel járhatnak.

Téli használat

Hóláncc

Biztonsági okokból szigorúan tilos hólánccot szerelni a hátsó kerekekre.

Az eredetinelé bármely okból nagyobb méretű gumibroncsok lehetetlenné teszi a hóláncc felszerelését.



A hóláncc felszerelése csak az eredetivel azonos méretű gumibroncsok használata esetén lehetséges az Ön járművén.

A kerekekre kizárólag azoknak megfelelő hóláncc szerelhető. Azt tanácsoljuk, forduljon RENAULT szakszervizhez.

A 17"-os kerékekkel felszerelt változatok különlegessége, hogy ezekre nem lehet hólánccot tenni.

Ha **egyedi felszereléseket** akar használni, forduljon RENAULT szakszervizhez.

Téli gumik

A kerekek minél jobb tapadása érdekében tanácsos **mind a négy** kerékre téli gumikat szereltetni.

Figyelem! Ezen gumibroncsok forgásiránya néha meghatározott, maximális sebességgel bír, amely kisebb lehet gépjárműve maximális sebességénél.

Szöges gumik

Ezt a gumifajtát kizárólag a helyi előírások által szabályozott rövid időszakban lehet használni. Mindig tartsa meg az érvényben lévő szabályok által előírt sebességet.

Ezeket a gumikat minimálisan a két első keréken kell használni.

A gumikkal kapcsolatban is azt tanácsoljuk, hogy mindig kérje ki a legközelebbi RENAULT szakszerviz szakemberének tanácsát, aki a gépkocsijához legjobban illő választást fogja Önnek javasolni.

HALOGÉN FÉNYSZÓRÓIZZÓK: izzócsere

26295

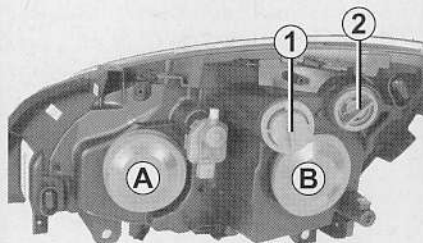

Nehéz hozzáférni (bizonyos esetekben mechanikus részeket vagy karosszériaelemeket is le kell szerelni), ezért azt ajánljuk, hogy az izzót RENAULT szakszervizben cseréltesse ki.

Óvatosságból vagy az előírásoknak megfelelően: vásároljon a RENAULT szakszervizben tartalék izzókészletet és biztosítékkészletet.

26298

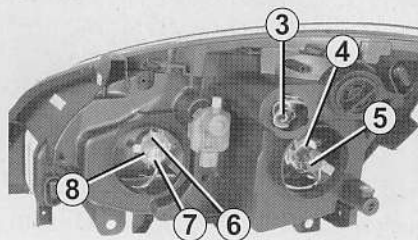

Az izzók nyomás alatt vannak, ezért a csere robbanásveszéllyel jár.

Sérülésveszély.



A motortérben végzett munkálatok alatt a hűtőventilátor bármikor bekapcsolódhat.

Sérülésveszély.

Távolsági fényszóró / tompított fényszóró

Vegye le a fedelet **A** vagy **B**.

Vegye le a foglalatot **5** vagy **7**.

Akassza ki a rugót **6** és vegye ki az izzót.

Fordítsa el negyed fordulattal az izzót, és vegye ki **4**.

Izzótípus: UV-szűrős

(lásd a keretben):

4 → H7

8 → H1

Ne érintse az izzó üvegét. A fémrésznél fogja meg.

Ha az izzót kicserélte, ellenőrizze a fedél megfelelő visszahelyezését.



A fényszórók műanyagból vannak, ezért a következő izzó használata kötelező: UV-szűrős 55 W (minden más típusú izzó használata a fényszóró károsodásához vezethet).

HALOGÉN FÉNYSZÓRÓIZZÓK: izzócsere (folytatás)

26295

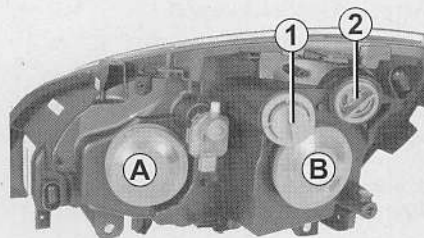

Első helyzetjelző lámpák

Fordítsa el egy negyed fordulattal a fedelet az óramutató járásával megegyező irányban, **1** majd húzza le az izzótartóról **3** az izzóhoz való hozzáférés érdekében.

Izzótípus: **W5W**.

Írányjelzők

Fordítsa el negyed fordulattal a foglalatot **2** és vegye ki az izzót.

Izzótípus: **narancssárga izzó PY21 W**.

26298

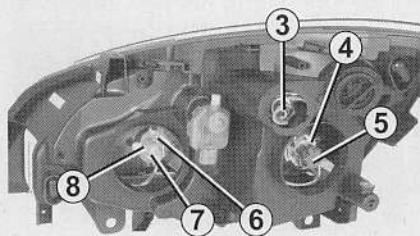

A motortérben végzett munkálatok alatt a hűtőventilátor bármikor bekapcsolódhat.

Sérülésveszély.



Az izzók nyomás alatt vannak, ezért a csere robbanásveszéllyel jár.

Sérülésveszély.

XENON FÉNYSZÓRÓIZZÓK: izzócsere



Ez a felszereltség speciális technológiát igényel, **tilos gázkisüléssel szerelt fényszórót szerelni olyan járműre, amely nincs erre előkészítve.**

A fényszórók tisztítása

A fényszórók «műanyag üvegből» vannak. Tisztításukhoz puha rongyot vagy vattát használjon.

Ha ez nem elegendő, nedvesítse meg enyhén szappanos vízzel a puha rongyot (vagy pamutot), majd törölje át tiszta, puha és nedves ronggyal vagy pamuttal.

Végül pedig száraz, finom ronggyal **finoman** törölje szárazra a felületet.

Tilos alkoholtartalmú anyagokat használni.



Mivel a nagyfeszültségű berendezéseken végzett műveletek balesetveszélyesek, az ilyen típusú izzók cseréjét **kizárólag a RENAULT szakszerviz végezheti el.**



A motortérben végzett munkálatok alatt a hűtőventilátor bármikor bekapcsolódhat.

Sérülésveszély.

ELSŐ FÉNYSZÓRÓK: első ködfényszórók / kiegészítő lámpák

26223

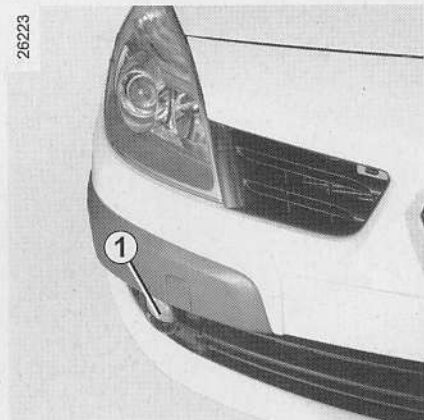

Első ködlámpák 1

Izzócsere:

Forduljon RENAULT szakszervizhez.

Izzótípus: H11.

Kiegészítő fényszórók

Ha további ködlámpákkal vagy távolsági fényszórókkal kívánja felszerelni a járművét, forduljon a RENAULT szakszervizhez.



Az elektromos berendezéseken javítást vagy módosítást csak RENAULT szakszerviz végezhet, mert egy hibás csatlakoztatás az elektromos rendszer (a kábelek, és különösen a generátor) meghibásodását eredményezheti. A szakszervizben ezenkívül minden, a javításhoz vagy a módosításokhoz szükséges alkatrész megtalálható.

HÁTSÓ LÁMPÁK: izzócsere

25978

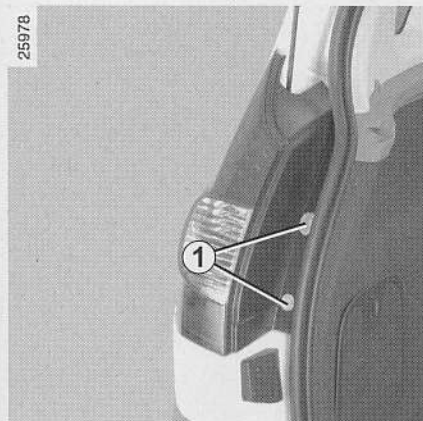

Irányjelzők / helyzetjelző világitás és féklámpa

A csomagtartó kinyitása után vegye ki a csavart **1**.

25979

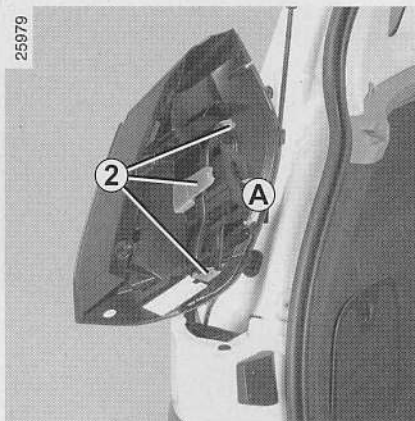

Kívülről hátrafelé húzva vegye ki a hátsó lámpaegységet.

Akassza ki a lámpatartót **A** a rögzítőkapcsok széthúzásával **2** az izzókhöz való hozzáférés érdekében.

Megjegyzés: visszaszereléskor ügyeljen a kábel elhelyezésére.

25980

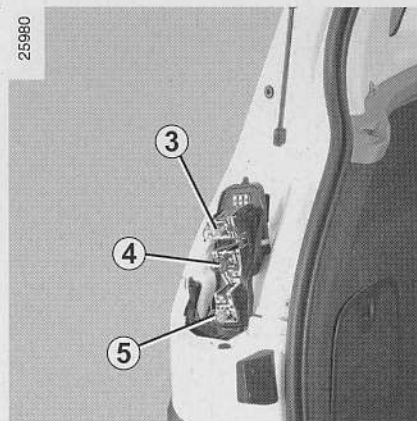

3 Irányjelzők

Narancssárga izzó PY21 W.

4 Tolatólámpa

Izzó P21 W.

5 Hátsó ködlámpa

Izzó P21 W.

(Mindkét lámpaegységben van izzó, de csak a vezetőoldali működik.)



Izzócsere közben ne érintse az izzótartó elektromos rendszerét **A**.

Az izzó tönkremehet.



Az izzók nyomás alatt vannak, ezért a csere robbanásveszéllyel jár.

Sérülésveszély.

HÁTSÓ LÁMPÁK (folytatás) ÉS OLDALSÓ LÁMPÁK: izzócseré

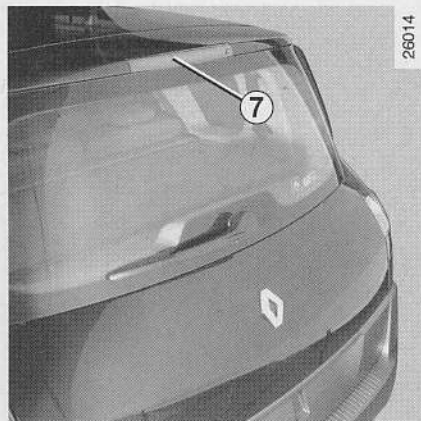

Kiegészítő féklámpa 7

Forduljon RENAULT szakszervizhez.

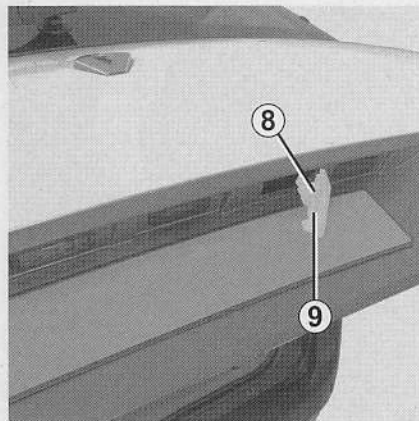

Rendszámtábla világítása 9

Pattintsa ki a lámpatestet 9 a nyelv megnyomásával 8.

Vegye le a lámpa fedelét, hogy hozzáférjen az izzóhoz.

Izzótípus: szofitaégő C5W.

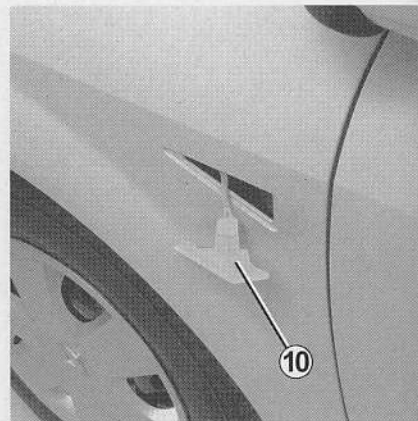

Oldalsó irányjelzők 10

Pattintsa ki az oldalsó irányjelzőt 10 egy laposvégű csavarhúzóval.

Fordítsa el negyed fordulattal a foglalatot, és vegye ki az izzót.

Izzótípus: W5W.



Az izzók nyomás alatt vannak, ezért a csere robbanásveszéllyel jár.

Sérülésveszély.

BELSŐ VILÁGÍTÁS: izzócsere

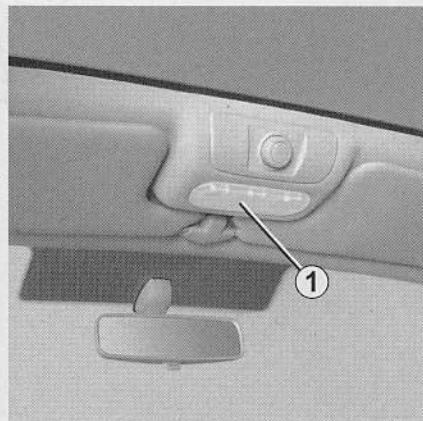

Mennyezetlámpa

Pattintsa ki a burát **1** egy laposvégű csavarhúzó segítségével.

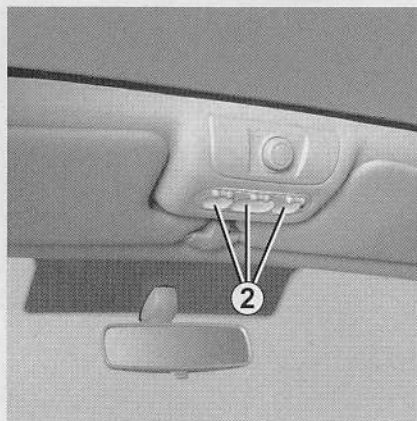

Szabadítsa ki az adott izzót.

Izzótípus: **2 W5W.**

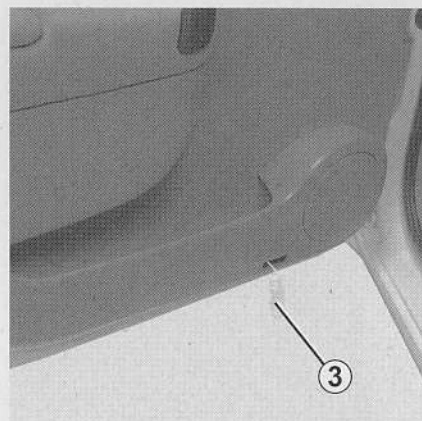

Ajtómegvilágítás

A világítótestet **3** egy laposvégű csavarhúzó segítségével pattintsa le.

Fordítsa el negyed fordulattal a foglalatot, és vegye ki az izzót.

Izzótípus: **W5W.**

BELŐ VILÁGÍTÁS: izzócseré (folytatás)

25694

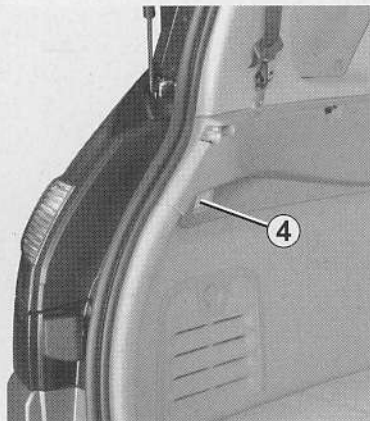

Csomagtartó-világítás

Pattintsa le egy laposvégű csavarhúzó segítségével a világítótestet, **4** megnyomva a nyelvecskéket a lámpa mindkét oldalán.

Húzza szét a csatlakozást.

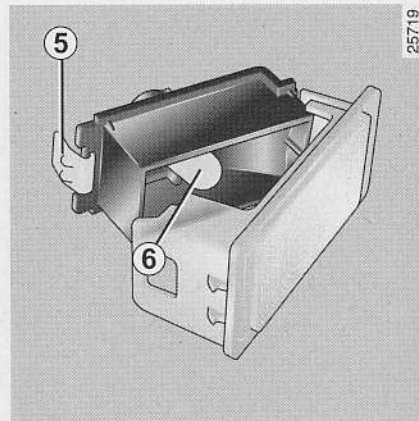
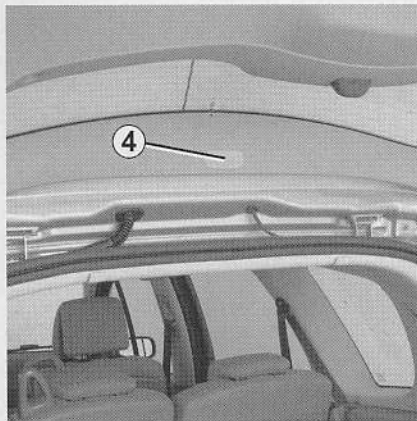

25719

Nyomja le a nyelvet, **5** hogy kivegye a foglalatot és hozzáférjen az izzóhoz **6**.

Izzótípus: szofitaégő C5W.



Az izzók nyomás alatt vannak, ezért a csere robbanásveszéllyel jár.

Sérülésveszély.

BIZTOSÍTÉKOK

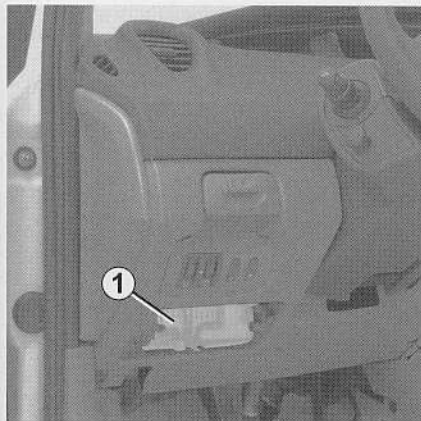

Biztosítékdoboz 1

Ha egy elektromos berendezés nem működik, ellenőrizze a biztosítékokat.

Nyissa ki a fedelet az ütköző felől, és vegye ki a rakodórekeszt.

A biztosítékokat a dobozban lévő azonosító címke segítségével azonosíthatja (lásd részletesen a következő oldalon).



Ellenőrizze a megfelelő biztosítékot, **és cserélje ki, ha szükséges, az eredetivel megegyező értékű biztosítékkal.**

Ha túl nagy értékű biztosítékot használ, ez az elektromos hálózat túlmelegedését okozhatja (tűzveszély), ha valamilyen berendezés a normálisnál többet fogyaszt.

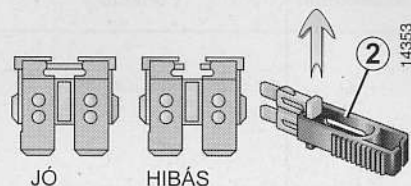

Vegye ki a biztosítékot a házban levő csipessel **2 1**.

A biztosíték a csipeszből oldalirányban csúsztható ki.







A szabad biztosítékhelyeket ne használja.





Elővigyázatosságból vagy a szabályok miatt:

Szerezzen be a RENAULT szakszervezben egy készlet tartalék izzót és egy készlet tartalék biztosítékot!

BIZTOSÍTÉKOK (folytatás)

A biztosítékok rendeltetése (a biztosítékok megléte A JÁRMŰ FELSZERELTSÉGI SZINTJÉTŐL FÜGG)

Szimbólum	Funkció
	Az utastér szellőzése
	Elektromos ablakemelő
	Elektromos nyitható tető
	ABS
	Autórádió
	Féklámpa
COUPE CONSO	Gyújtáskapcsoló előtti állan- dó táplálást megszakító biz- tosíték

Szimbólum	Funkció
	Hangkürt
	Hátsó ablaktörlő
UCH	Általános táplálás
	Elektromos központi ajtózárr
	Szivargyújtó
	A visszapillantó tükrök jégte- lenítése



Bizonyos berendezéseket a motorházi bizto-
sítékdobozban **A** levő biztosíték véd.

Mivel ehhez nehéz hozzáférni, javasol-
juk, a biztosítékcseré érdekében forduljon
RENAULT szakszervizhez.

AKKUMULÁTOR: hibaelhárítás

A szikra megelőzése érdekében

- Az akkumulátor le- vagy visszakapcsolása előtt győződjön meg arról, hogy minden fogyasztó ki van kapcsolva.
- Az akkumulátor töltésekor a töltőt kapcsolja ki, mielőtt a kábelsarut leveszi vagy felteszi.
- Ne tegyen fémtárgyakat az akkumulátorra, nehogy rövidzárlat keletkezzen a pólusok között.
- Várjon legalább húsz másodpercet a motor leállítása után, mielőtt lekötne az akkumulátort;
- Ügyeljen arra, hogy az akkumulátor beszerelése után az akkumulátor sarkait jól kösse vissza.



Legyen nagyon óvatos, ha az akkumulátorhoz nyúl, mert abban kénsav található, ami veszélyes a szemre és a bőrre.

Ha mégis sav kerül a bőrre vagy szembe, öblítse le bő vízzel.

Robbanásveszély miatt ne közelítsen nyílt lánggal vagy gyúlékony anyaggal az akkumulátorhoz, és kerülje a szikra-képződést.

A motortérben végzett munkálatok alatt a hűtőventilátor bármikor bekapcsolódhat.

Sérülésveszély.

AKKUMULÁTOR: hibaelhárítás (folytatás)

A töltő csatlakoztatása

A töltőberendezés legyen kompatibilis egy 12 volt névleges feszültségű akkumulátorral.

Feltétlenül kösse le leállított motorral az akkumulátor csatlakozókábeleit a **negatív csatlakozással kezdve**.

A kábelsarukat soha ne járó motornál vegye le. **Az akkumulátor töltésekor tartsa be a töltőberendezés használati utasításában foglaltakat.**

Csak a jól feltöltött és a jól karbantartott akkumulátortól várható el, hogy sokáig működjön és biztosítsa a motor problémamentes indítását.

Az akkumulátort tisztán és szárazon kell tartani.

Ellenőriztesse gyakran az akkumulátor töltési állapotát.

- Ez főleg akkor fontos, ha rövid útszakaszokon vagy városi forgalomban használja gépkocsiját.
- Ha a külső hőmérséklet csökken (téli időszakban), **a töltési szint is csökken**. A téli időszakban mindig csak a szükséges elektromos fogyasztókat kapcsolja be.
- Végül tudni kell, hogy az akkumulátor töltöttségi szintjét különböző, folytonosan működő fogyasztók is csökkentik, pl. óra, kiegészítő berendezések stb.

Ha több kiegészítő berendezést szereltet fel gépkocsijára, azokat mindig úgy kapcsoltsa be az elektromos rendszerbe, hogy csak a **gyújtáskapcsoló bekapcsolt állapotában** kapjanak áramot. Tanácsos ilyenkor az akkumulátort egy nagyobb kapacitásúra kicserélni. Kérje RENAULT szakszerviz tanácsát!

Ha huzamosabb ideig leállítja gépkocsiját, kösse le a kábelsarukat, vagy - főleg télen - töltsse fel rendszeresen az akkumulátort. Az akkumulátor visszakötése után a memóriával rendelkező fogyasztókat, rádiót stb. újra be kell programozni. Az akkumulátort száraz, hűvös és fagymentes helyiségben tárolja.



Némely akkumulátor különbözhet a többitől a töltési időt tekintve, kérje a RENAULT szakszerviz tanácsát!

Vigyázzon, hogy ne keletkezzen szikra, amely robbanást okozhat, és a töltést jól szellőző helyen végezze. Súlyos balesetveszély!

AKKUMULÁTOR: hibaelhárítás (folytatás)

Indítás idegen gépkocsi akkumulátoráról

Ha idegen gépkocsi akkumulátorának energiájára van szüksége az indításhoz, járjon el a következő módon:

Szerezzen be egy, a RENAULT szakszervizekben e célra kapható elektromos kábelt, vagy ha már van, ellenőrizze, hogy az kifogástalan állapotban van-e.

Mindkét akkumulátor névleges feszültsége egyformán 12 V legyen. Annak az akkumulátornak a kapacitása (amperórában, Ah), amelyről az áramot veszi, legalább ugyanakkora legyen, mint a lemerült akkumulátoré.

Ügyeljen arra, hogy a két gépkocsi karosszériája között érintkezés ne legyen - ez esetben ugyanis a pozitív pólusok összekapcsolásakor rövidzárlat keletkezhet -, és ellenőrizze, hogy a lemerült akkumulátoron a kábelsaruk nem lazák-e. Kapcsolja ki a gyújtást a saját autóján.

Indítsa be az áramot szolgáltató gépkocsi motorját, és járassa a motort közepes fordulatszámon.

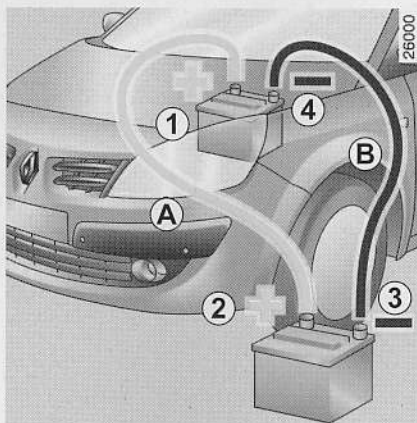

Erősítse a pozitív kábelt **A** a lemerült akkumulátor (+) **1 sarkára**, majd az áramadó akkumulátor (+) **2 sarkára**.

Erősítse a negatív kábelt **B** az áramadó akkumulátor (-) **3 sarkára**, majd a lemerült akkumulátor (-) **4 sarkára**.

Vigyázzon arra, hogy a kábelek között **A** és **B** ne legyen érintkezés, és hogy a pozitív kábel **A** ne érintkezzen az áramadó gépkocsi fém részeivel.

Indítsa be járművét a szokott módon. Elindulás után, vegye le a kábeleket **A** és **B** fordított sorrendben (**4-3-2-1**).

RENAULT KÁRTYA: elem

24089

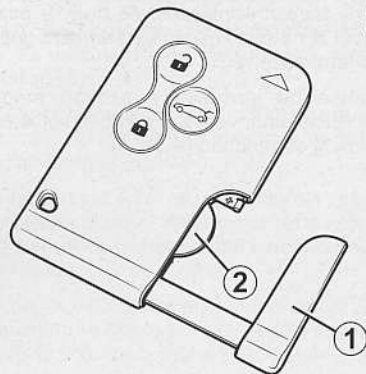

Az elem cseréje

A „Cserélje ki a kártya elemét” üzenet megjelenik a kijelzőegységen.

Húzza erősen a pótkulcsot **1**.

Cserélje ki az elemet, **2** figyelembe véve a biztonsági kulcsra és modelldre vonatkozó előírt polaritást.

A művelet elvégzése után a „Cserélje ki a kártya elemét” üzenet eltűnik a kijelzőegységről.

Az elemek beszerezhetők a RENAULT szakszervizben.

Élettartamuk körülbelül két év.



A használt elemekkel ne szennyezze a természetet, hanem adja le egy használt elemek begyűjtésével foglalkozó szervezetnek.

RÁDIÓELŐKÉSZÍTÉS

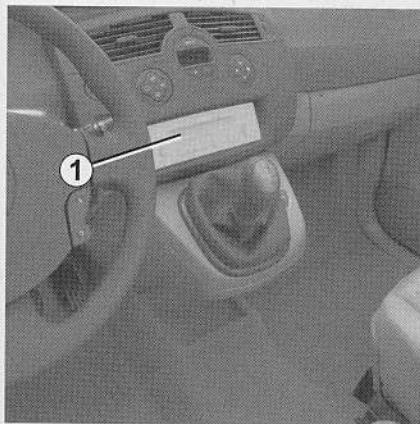

Az autórádió helye 1

Akassa ki a záródugót. A csatlakozások: antenna, „+” tápfeszültség és –, a hangszórókábelek mögöttes vannak.

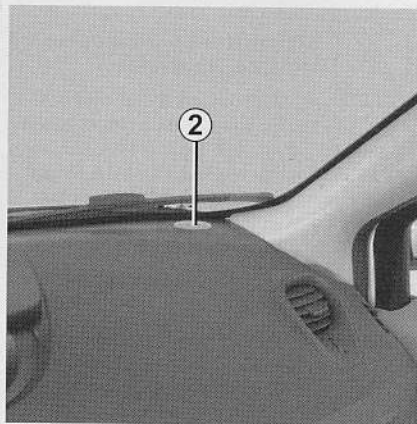

Magashang-sugárzók (tweeters)

Laposvégű csavarhúzó segítségével pattintassa ki a rácsot, 2 hogy hozzáférjen a hangszórókábelekhez.

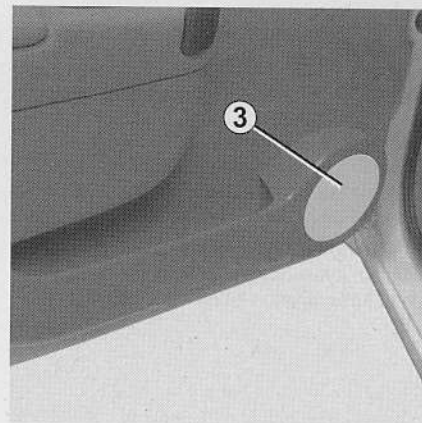

Az ajtóknban lévő hangszórók

Laposvégű csavarhúzó segítségével pattintassa ki a rácsot, 3 hogy hozzáférjen a hangszórókábelekhez.

- Minden esetben pontosan tartsa be a gyártó által mellékelte útmutató utasításait.
- Hogy a RENAULT autófelszerelési boltokban kapható tartóelemek és kábelek közül Önnek mire van szüksége, a gépkocsi felszereltségi szintjétől és az autórádió típusától függ. Forduljon bizalommal tanácsért a legközelebbi RENAULT szakszervizhez.
- A jármű elektromos hálózatába való mindenféle beavatkozást csak a RENAULT szakszerviz munkatársa végezhet, mert egy rossz csatlakoztatás az elektromos rendszer meghibásodását vagy másik csatlakoztatott elektromos eszköz meghibásodását okozhatja.



Telefon és CB rádió használata

A beépített antennával ellátott telefonok és CB rádiók interferenciát okozhatnak a többi, eredetileg felszerelt elektromos készülékkel. Ajánlatos ezért ezekhez a készülékekhez külső antennát használni.

Felhívjuk a figyelmét arra, hogy tartsa be az ilyen berendezések használatával kapcsolatos helyi előírásokat.



Kiegészítő berendezések utólagos felszerelése

A jármű kifogástalan működése és mindenfajta biztonsági kockázat elkerülése érdekében azt tanácsoljuk, hogy csak a RENAULT által kifejlesztett berendezéseket használjon, amelyek az Ön járművéhez valók és minőségüket a RENAULT garantálja.

Elektromos és elektronikus berendezések

- A jármű elektromos hálózatán való mindenféle beavatkozást csak a RENAULT szakszerviz munkatársa végezhet, mert egy rossz csatlakoztatás az elektromos rendszer meghibásodását vagy másik csatlakoztatott elektromos eszköz meghibásodását okozhatja.
- Elektromos berendezés utólagos beszerelése esetén ellenőrizze, hogy az eszközt biztosíték védi-e. Határozza meg a biztosíték helyét és a szükséges biztosíték értékét.

ABLAKTÖRLŐ LAPÁTOK

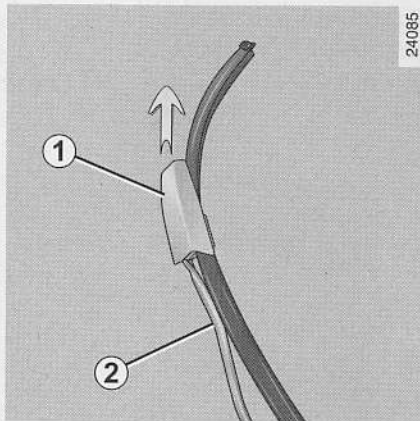

Az első ablaktörő lapátok cseréje

- **Leállított motorral**, emelje fel az ablaktörő lapátot;
- vegye le a kar fedelét **1 2**;
- fordítsa el a lapátot a kar tengelyére merőlegesen;
- akassza ki a lapát karját **3 2**.

Felszereléskor fordított sorrendben járjon el, ellenőrizze a megfelelő rögzítettséget.

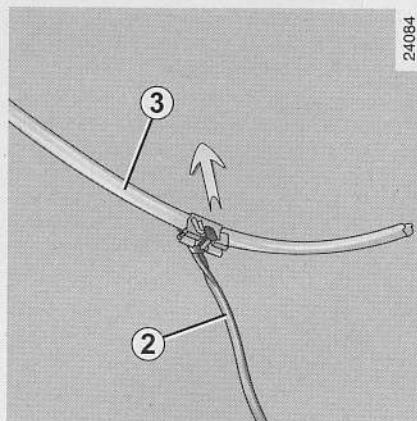

Tisztítsa meg rendszeresen a szélvédőt és a hátsó szélvédőt.



Fagy esetén győződjék meg róla, hogy az ablaktörő lapátok nem fagytak-e rá az ablakra (bekapcsoláskor az ablaktörő motorja ilyenkor túlmelegedhet).

Ellenőrizze rendszeresen az ablaktörő lapátok állapotát. Ha már nem törölnek tökéletesen, cserélje ki őket (általában évente).

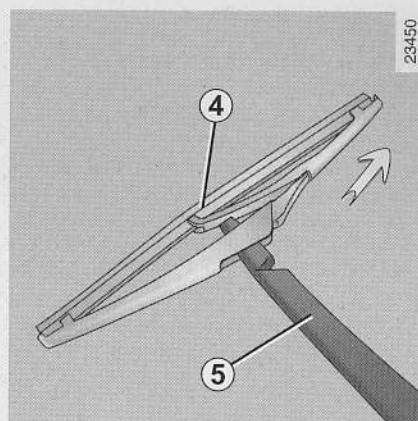

A hátsó ablaktörő lapát 4

- **Kikapcsolt gyújtásnál** emelje fel az ablaktörő karját **5**;
- forgassa a lapátot **4** addig, amíg ellenállást nem érez;
- akassza ki a lapátot, húzva azt.

Visszahelyezés

Az ablaktörő lapátok felszereléséhez a fent leírtakkal ellenkező sorrendben járjon el. Ügyeljen arra, hogy a lapát jól rögzüljön a helyén.

VONTATÁS: autómentés

Vontatás

Minden vontatás előtt ellenőrizze a kormányzár nyitott állapotát.

Ha nem így van, helyezze a RENAULT kártyát a kártyaleolvasóba és nyomja meg **öt másodpercig** az indító- és leállítógombot, a pedálok megnyomása nélkül. A kormányzár kinyílik, a gépkocsi segédberendezés funkciói táplálást kapnak, és használhatja a jelzőfényeket (féklámpa, irányjelző lámpák stb.); éjszaka a gépkocsit ki kell világítani.

A RENAULT kártyát a vontatás teljes időtartama alatt hagyja a kártyaolvasóban.

Nyomja meg kétszer egymás után az indító- és leállítógombot a vontatás végén (az akkumulátor lemerülésének kockázata).

Ezenkívül feltétlenül tartsa be az adott országnak a vontatásra vonatkozó közlekedési szabályait, valamint - ha Ön a vontató jármű vezetője - ügyelnie kell arra, hogy ne lépje túl az Ön járművével vontatható megengedett legnagyobb tömeget. Forduljon a legközelebbi RENAULT szakszervizhez!

Automata sebességváltós gépjármű vontatása

Álló motor esetén a sebességváltó kenése nem biztosított, ezért lehetőleg autómentővel vagy megemelt első kerekekkel kell szállítani.

Kívételesen keréken is vontatható, **csak előremenetben, a sebességváltó üres állásában (N), legfeljebb 50 km távolságra.**



Ha a kar **P** helyzetben beszorul amikor lenyomja a fékpedált, lehetséges a kar kézzel való szabaddá tétele.

Ehhez pattintsa le a választókar támasztékánál lévő burkolat felső részét.

Nyomja meg egyszerre a gumiharangon lévő jelzést és a választókaron lévő biztosítógombot.

VONTATÁS: autómentés (folytatás)

25985

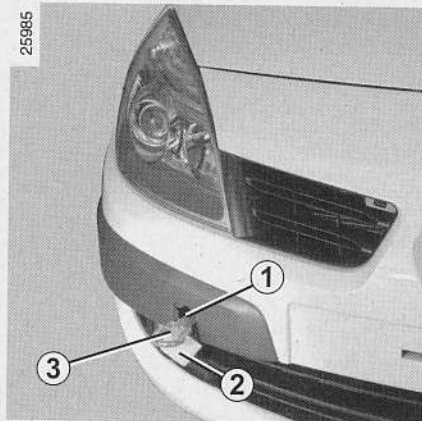

Csak a vontatásra kiképzett első 1 és hátsó 4 vontatási pontokat használja (soha ne a féltengelyt). A vonószemek kizárólag vízszintes vontatásra alkalmasak, segítségükkel soha ne kísérelje meg - akár közvetlenül, akár közvetve - a gépkocsi felemelését.



Leállított motor esetén a kormányszervo és a fékszervo nem működik.

25986

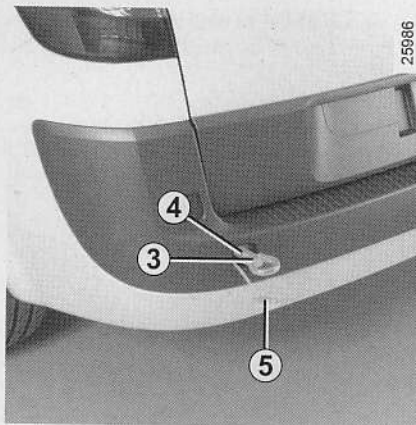

Hozzáférés a vontatási pontokhoz

Vegye le a fedelet 2 vagy 5.

Csavarja be teljesen a vonószemet 3: először ütközésig kézzel, majd a szerszámkészletben található kerékcavarkulccsal húzza meg.

A vonószem 3 és a kerékcavarkulcs a csomagtartó szőnyege alatt a szerszámkészletben vannak (tájékozódjon az 5. fejezet «Szerszámkészlet» című részében).



- A RENAULT azt ajánlja, hogy merev vonórudat használjon. Kötél vagy kábel használata esetén (amikor ez megengedett), szükséges, hogy a vontatott jármű fékezhető legyen.
- Nem lehet vontatni olyan járművet, amelynek az úton való haladási képessége megváltozott.
- Nem szabad olyan gyorsításokat és fékezéseket végezni, amelyek a járművet károsíthatják.
- Vontatáskor nem tanácsos **25 km/h** sebességnél gyorsabban haladni.

VONTATÁS (vontatmány)

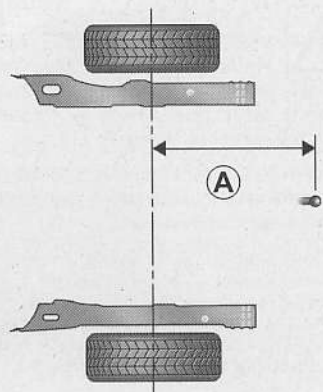

24252.1

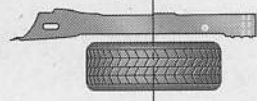

24252

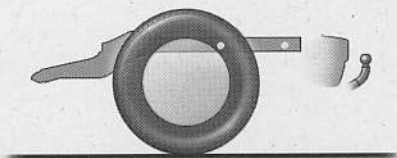

A: normál karosszéria: 798 mm
hosszú karosszéria: 981 mm

A vontatási pont megengedett függőleges terhelését, fékezett és fékezetlen vontatmány megengedett maximális tömegét lásd a 6. fejezet „Tömegadatok” című részében.

MŰKÖDÉSI RENDELLENESÉGEK

Az alábbi tanácsok segítségével átmenetileg gyorsan el tudja háritani az esetlegesen előadódó hibákat. Biztonsági okokból azonban azt javasoljuk, hogy ezután minél előbb keresse fel a legközelebbi RENAULT szakszervízt.

A RENAULT kártya használata	OK	MEGOLDÁS
<p>– A RENAULT kártyával nem lehetséges az ajtózárok kinyitása vagy bezárása.</p>	<p>A jármű erős elektromágneses mezőben van. Lemerült az akkumulátor.</p>	<p>Használja a pótkulcsot, tájékozódjon az 1. fejezet „Pótkulcs” című részében.</p>
	<p>Ha a kártyával azonos frekvencián más berendezés működik (pl. mobiltelefon).</p>	<p>Hagyja abba az illető berendezés használatát, vagy használja a pótkulcsot (tájékozódjon az 1. fejezet „Pótkulcs” című részében).</p>
	<p>A kártya eleme kimerült.</p>	<p>Cserélje ki az elemet.</p>

MŰKÖDÉSI RENDELLENESSÉGEK (folytatás)

A motort indítja	OK	MEGOLDÁS
– Nem történik semmi: a visszajelzőlámpák nem gyulladnak ki, az indítómotor nem forog.	Az akkumulátor kábele le van szerelve, vagy a kábelsaru vagy az akkumulátor csatlakozója oxidálódott.	Ellenőrizze a kábelsarukat: ha oxidáció jeleit tapasztalja, kaparja és tisztítsa meg a kábelsarukat, majd rögzítse azokat az akkumulátorra.
	Lemerült az akkumulátor.	Csatlakoztasson külső akkumulátort a lemerülthez.
	Üzemképtelen akkumulátor.	Cserélje ki az akkumulátort. Ne tolja az autót bekapcsolt kormányzárral.
– A visszajelzőlámpák fényereje halvány, az indítómotor lassan forog.	A kábelsaruk lazák, az akkumulátor csatlakozói oxidáltak.	Ellenőrizze a kábelsarukat: ha oxidáció jeleit tapasztalja, kaparja és tisztítsa meg a kábelsarukat, majd rögzítse azokat az akkumulátorra.
	Lemerült az akkumulátor.	Csatlakoztasson külső akkumulátort a lemerülthez.

MŰKÖDÉSI RENDELLENESSÉGEK (folytatás)

A motort indítja	OK	MEGOLDÁS
– A motor nem indul.	Nem teljesülnek az indítás feltételei.	Olvassa el a 2. fejezetben „A motor elindítása és leállítása” című részt.
	A „szabad kéz” üzemmódú kártya nem működik.	Indításhoz a kártyát tegye a kártyaleolvasóba. Olvassa el a 2. fejezetben „A motor elindítása és leállítása” című részt.
– A motor nedves időben vagy a jármű mosása után nehezen indul.	Gyújtási hiba: nedvesség került a gyújtórendszerbe.	Szárítsa meg a gyertyák és a gyújtótekercecsek kábeleit.
– A motor nehezen indul meleg időben.	Rendellenesség az üzemanyagrendszerben (gázbuborék a rendszerben). Kompresszióhiány.	Hagyja lehűlni a motort. Keresse fel a legközelebbi RENAULT szervizt.
– A motor nem áll le.	Elektronikus hiba.	Nyomja meg ötször gyorsan az indítógombot.
– A kormányzár zárva marad.	Rögzült kormány.	Mozgassa a kormányt, miközben nyomja a motorindító gombot (lásd a 2. fejezet „A motor elindítása” című részét).

MŰKÖDÉSI RENDELLENESSÉGEK (folytatás)

Menet közben	OK	MEGOLDÁS
<hr/> <ul style="list-style-type: none">– Rendellenes fehér füst a kipufogóból.	Mechanikus hiba: a hengerfejtömítés meghibásodott.	Állítsa le a motort. Keresse fel a legközelebbi RENAULT szervizt.
<hr/> <ul style="list-style-type: none">– Rezgések.	Roszul felfújtt gumik, rosszul kiegyensúlyozott vagy hibás gumik.	Ellenőrizze a levegőnyomást, ha nem ez a probléma, ellenőriztesse a RENAULT szakszervizben az állapotukat.
<hr/> <ul style="list-style-type: none">– A hűtőfolyadék tartályában a folyadék bugyog.	Mechanikai hiba: a hengerfejtömítés meghibásodott, a vízpumpa hibás. A hűtőventilátor nem működik.	Állítsa le a motort. Keresse fel a legközelebbi RENAULT szervizt. Ellenőrizze a megfelelő biztosítékot, ha ez rendben, forduljon RENAULT szakszervizhez!

MŰKÖDÉSI RENDELLENESSÉGEK (folytatás)

Menet közben	OK	MEGOLDÁS
– Füst a motorházból.	Rövidzárlat.	Álljon meg, állítsa le a motort, és vegye le az akkumulátor csatlakozókábelét.
	A hűtőrendszer összekötőcsöve hibás.	Keresse fel a legközelebbi RENAULT szervizt.
<hr/>		
– Az olajnyomást ellenőrző lámpa kigyullad:		
– kanyarban vagy fékezéskor,	Az olajsztint túl alacsony.	Adjon hozzá motorolajat (tájékozódjon a 4. fejezet «Motorolaj-sztint, pótlás és feltöltés» című részében).
– alapjáraton,	Az olajnyomás nem megfelelő.	Mielőbb forduljon RENAULT szakszervizhez!
– későn alszik el, vagy gyorsításkor égve marad.	Az olajnyomás nem megfelelő.	Álljon meg, és forduljon RENAULT szakszervizhez!
<hr/>		
– A motor teljesítményhiányos.	A levegőszűrő piszkos.	Cserélje ki a szűrőbetétet.
	Rendellenesség az üzemanyagrendszerben.	Ellenőrizze az üzemanyagsztintet.
	Hibás gyertyák, hibás gyújtás.	Keresse fel a legközelebbi RENAULT szervizt.
<hr/>		
– Bizonytalan az alapjárat, vagy a motor lefullad.	Kompresszióhiány (gyertyák, gyújtás, levegő).	Keresse fel a legközelebbi RENAULT szervizt.

MŰKÖDÉSI RENDELLENESSÉGEK (folytatás)

Menet közben	OK	MEGOLDÁS
– A kormány felkeményedik.	– a rásegítés túlmelegszik,	Hagyja kihűlni.
	– gyenge vagy elhasználódott akkumulátor.	Töltse fel vagy cserélje ki az akkumulátort.
– A motor túlságosan melegszik. A hűtőfolyadék visszajelzőlámpája kigyullad (vagy ha a hűtőfolyadék hőmérsékletjelzője a piros zónában van).	A vízpumpa nem működik: az ékszj láza vagy elszakadt. A hűtőventilátor nem működik.	Állítsa le a motort és forduljon a legközelebbi RENAULT szakszervizhez.
	Hűtőfolyadék szivárgása.	Ellenőrizze a hűtőfolyadék rendszer csöveinek állapotát, a csatlakozásokat és a bilincseket. Ellenőrizze a hűtőfolyadék tartályát: legyen benne folyadék. Ha nem megfelelő, állítsa be a folyadékszintet (miután várt a lehülésig) . Vigyázzon, nehogy megégesse magát. Ez a megoldás csak átmeneti. Minél előbb keresse fel a legközelebbi RENAULT szakszervizt.



Radiátor: Ha hiányzik hűtőfolyadék, fontos, hogy ne töltsön utána hideg folyadékkal, ha a motor forró. Minden, a hűtőrendszeren végzett olyan javítás után, amelynek során - akár csak részben is - le kellett engedni a hűtőfolyadékot, a hűtőrendszert megfelelő mennyiségű és típusú új hűtőfolyadékkal kell feltölteni. Emlékeztetjük arra, hogy feltétlenül a RENAULT előírásainak megfelelő anyagot használjon!

MŰKÖDÉSI RENDELLENESSÉGEK (folytatás)

Elektromos berendezések	OK	MEGOLDÁS
– Az ablaktörő nem működik.	Az ablaktörőlapát letapadt.	Az ablaktörő használata előtt szabadítsa ki a lapátot.
	Az első ablaktörő biztosítéka kiégett.	Keresse fel a legközelebbi RENAULT szervizt.
	A hátsó ablaktörő biztosítéka kiégett (szakasos, alaphelyzet).	Cserélje ki.
	Motorhiba.	Keresse fel a legközelebbi RENAULT szervizt.
– Az ablaktörő nem áll meg.	Az elektromos kapcsolók hibásak.	Keresse fel a legközelebbi RENAULT szervizt.
– Az irányjelző túl gyorsan villog.	Kiégett az egyik izzó.	Cserélje ki az izzót.
– Az irányjelzők nem működnek.	Csak az egyik oldalon:	– kiégett izzó,
		– hibás testelés,
		Keresse meg a testkábel végét (ez valamilyen fém elemen található), kaparja és tisztítsa meg, majd gondosan rögzítse újra.
	Mindkét oldalon:	– kiégett biztosíték,
		Cserélje ki.
		– az irányjelző reléje hibás.
		Cseréltesse ki: keressen fel egy RENAULT szervizt.

MŰKÖDÉSI RENDELLENESSÉGEK (folytatás)

Elektromos berendezések	OK	MEGOLDÁS
– A fényszórók nem működnek.	Csak az egyik oldalon:	– kiégett izzó, Cserélje ki.
		– a csatlakozóvezeték szétcsúszott vagy a csatlakozó elmozdult, Ellenőrizze és igazítsa meg a vezetéket vagy a csatlakozót.
		– hibás testelés. Lásd feljebb.
	Mindkettő:	– ha az áramkörhöz biztosíték tartozik. Ellenőrizze és cserélje ki, ha szükséges.
– A fényszórók nem alszanak ki.	Az elektromos kapcsolók hibásak.	Forduljon RENAULT szakszervizhez.
– Páraképződés tapasztalható a fényszórókban.	Normális jelenség. A fényszórók burájában előforduló pára a hőmérséklet ingadozása miatt keletkező normális jelenség. A pára a lámpa bekapcsolása után gyorsan megszűnik.	