

## 4. fejezet: Karbantartás

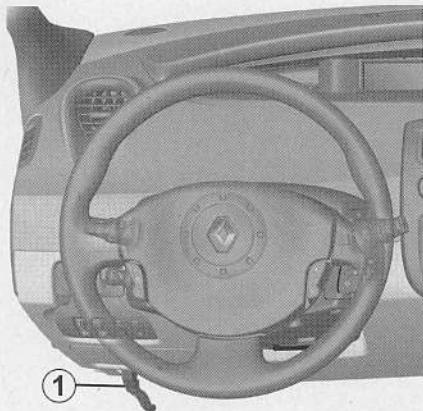

Motorháztető .....	4.2
Motorolaj-szint/Olajcsere .....	4.4
Folyadékszintek: motor hűtőfolyadék .....	4.9
fékfolyadék .....	4.10
ablakmosótartály / fényszóró-mosóberendezés .....	4.11
Szűrők .....	4.11
Akkumulátor .....	4.12
Karosszéria karbantartása .....	4.13
Belső kárpit karbantartása .....	4.15

## MOTORHÁZTETŐ



Kinyitáshoz húzza meg műszerfal bal oldalán található nyitókart **1**.

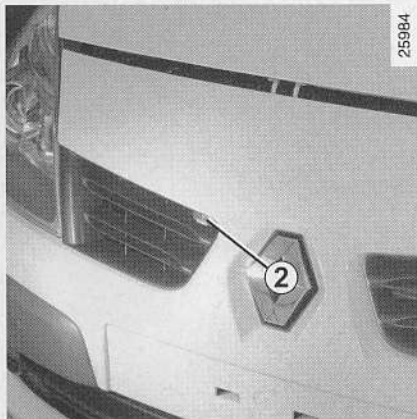

### A motorházfedél biztonsági zárja

A kinyitáshoz húzza meg a hűtőrácsnál keresztirányban húzódó nyelvet **2**.



A motortérben végzett munkálatok alatt a hűtőventilátor bármikor bekapcsolódhat.

Sérülésveszély.

## MOTORHÁZTETŐ (folytatás)

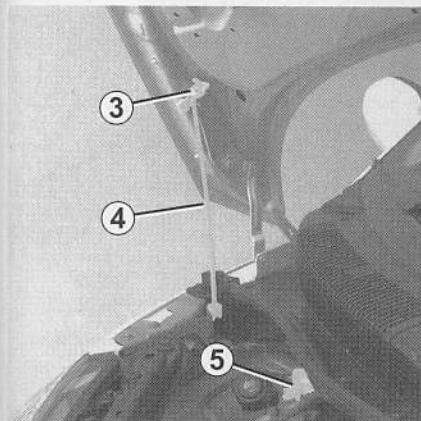

Emelje fel teljesen a motorháztetőt, pattintsa ki a kitámasztókart **4** a helyéről, **5** és a saját biztonsága érdekében **feltétlenül** a motorháztetőn e célra kiképzett **3** helyre akassza be.

### A motorháztető bezárása

A motorháztető lezárása előtt ellenőrizze, hogy semmit nem hagyott-e a motortérben.

Visszazáráskor a kitámasztókart **4** tegye helyére **5**. Fogja meg a motorháztetőt középen, kísérelje kézzel 30 cm magassáig és ejtse le. A saját súlyánál fogva bezáródik.



Mindig ellenőrizze, hogy jól becsukódott-e.

## MOTORLAJSZINT

A motor a mozgó alkatrészek kenésére és hűtésére használja az olajat, és teljesen normális, hogy két olajcsere között pótolni kell.

Ha azonban a bejáratás után az utántöltés mennyisége meghaladja az 1000 kilométerenkénti 0,5 litert, keresse fel a legközelebbi RENAULT szakszervizt!

**Ellenőrizze rendszeresen az olajszintet, nagyobb utazás előtt mindig, ezzel megelőzheti a motor károsodását.**

### Az olajszint ellenőrzése

Az ellenőrzés vízszintes talajon történjen, a motor leállítása után hosszabb idő elteltével.

**A pontos olajszint megismeréséhez és annak ellenőrzéséhez, hogy a maximális olajszintet nem lépte-e túl (tönkremehet a motor), feltétlenül használja a szintjelző pálcát.** Tájékozódjon a következő oldalakon.

A kijelzőegység kijelzője csak alacsony olajszint esetén figyelmeztet.

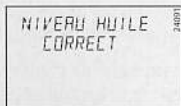

**Üzenet (1)  
A minimum feletti szint**

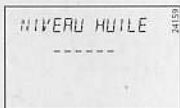

**Üzenet (2)  
MIN. szint  
(villogás)**

### Alacsony olajszintre figyelmeztető jelzés a kijelzőegységen

A gyújtás bekapcsolása után körülbelül 30 másodpercig:

**ha a szint a minimum felett van**, a kijelzőn az „olajszint megfelelő” üzenet jelenik meg: kijelző üzenet (1).

Az olajszint pontosabb méréséhez nyomja meg a napi kilométer-számláló nullázógombját vagy a fedélzeti számítógépnek azt a gombját, ami az információkat görgeti a képernyőn.

A kijelző beosztásai jelzik a szintet. Az olajszint csökkenésének arányában a pontokat vonalak váltják fel.

A fedélzeti számítógép leolvasási üzemmódjába való visszatéréshez nyomja meg ismét a gombot.

**Ha az olajszint alacsony:** a „pótolja az olajat” üzenet jelenik meg a kijelzőn, az osztásokat vonások helyettesítik (üzenet 2) a kijelzőegységen pedig

kigyullad a visszajelzőlámpa **SERVICE**.

**Minél előbb állítsa helyre az olajszintet.**



A kijelző csak a minimum szint elérése esetén figyelmeztet, a maximum szint túllépése esetén nem, ez az olajszintjelző pálcá segítségével ellenőrizhető.

## MOTORLAJSZINT (folytatás)

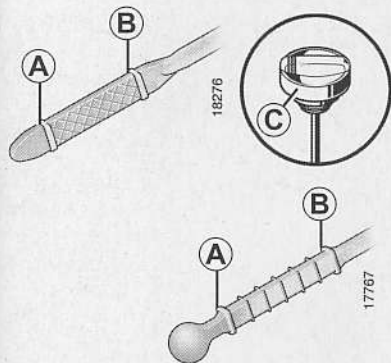

### Az olajszint ellenőrzése pálcával

- húzza ki a pálcát;
- törölje le a pálcát tiszta és nem fésülő ruhával;
- tolja be ütközésig a pálcát (a «szintmérő-zárósapkával» **C** felszerelt gépkocsiknál csavarja be teljesen a zárósapkát);
- húzza ki újra a pálcát;
- olvassa le az olajszintet: soha nem lehet a „mini” jelzés alatt és **A** a „maxi” **B** jelzés felett.

### A maximum motorolajszint túllépése

Tilos a maximum feltöltési szintet túllépni **B**: tönkremehet a motor.

A szint leolvasása kizárólag az előzőekben leírtak szerint, a szintjelző pálcá segítségével történhet.

Ha a maximum olajszintet túllépte, **ne indítsa be a gépkocsit**, vegye fel a kapcsolatot a legközelebbi RENAULT szakszervizzel.

Ha az olajszint feltűnően vagy ismétlődően alacsony, forduljon RENAULT szakszervizhez!



A motortérben végzett munkálatok alatt a hűtőventilátor bármikor bekapcsolódhat.

Sérülésveszély.

## MOTOROLAJSZINT (folytatás)

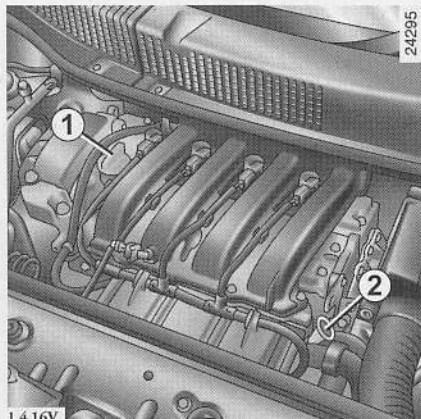

### Utántöltés/feltöltés

A jármű legyen vízszintes talajon, álló és hideg motorral (például az aznapi első elindulás előtt).

### A motorolaj minősége

A motorolaj minőségére vonatkozó információkat a gépkocsi karbantartási füzetében talál.

Ha az olajszint feltűnően vagy ismétlődően alacsony, forduljon RENAULT szakszervizhez!

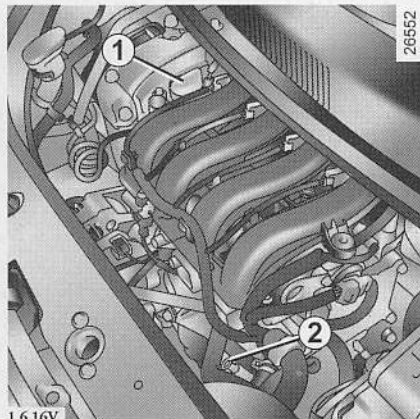

- Vegye le a zárósapkát **1**;
- állítsa helyre az olajszintet (tájékoztató jelleggel: a mérőpálca minimum és maximum szintje **2** között motortól függően 1,5 - 2 liter olaj fér el).
- Várjon 10 percet, amíg az olaj a helyére folyik.
- Ellenőrizze újra az olajszintet a pálcával **2** (lásd előbb).

Az olajszint ne haladja meg a „maxi” jelzést, és ne felejtse el visszatenni a zárósapkát **1**.

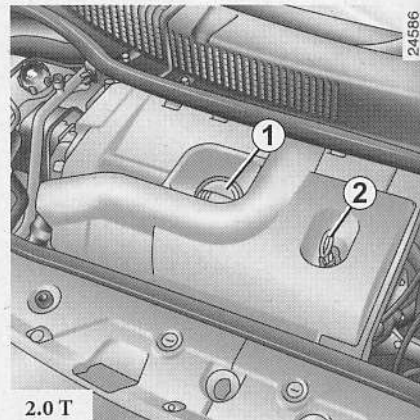
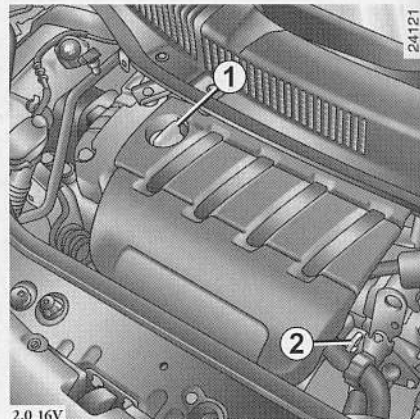



## MOTOROLAJSZINT (folytatás)

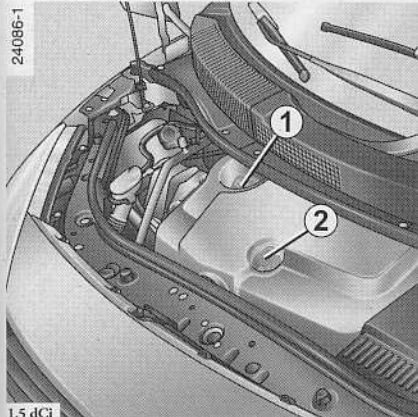

### Utántöltés/feltöltés

A jármű legyen vízszintes talajon, álló és hideg motorral (például az aznapi első elindulás előtt).

### A motorolaj minősége

A motorolaj minőségére vonatkozó információkat a gépkocsi karbantartási füzetében talál.

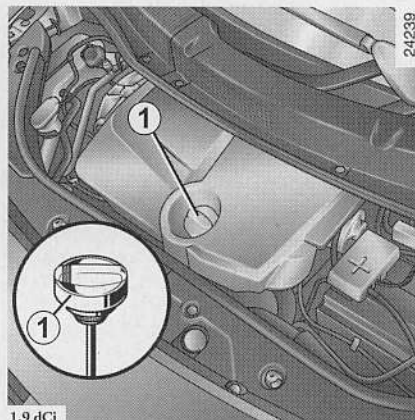

- Vegye le a zárósapkát **1**.
- állítsa helyre az olajszintet (tájékoztató jelleggel: a mérópálca minimum és maximum szintje **2** között motortól függően 1,5 - 2 liter olaj fér el).
- Várjon 10 percet, amíg az olaj a helyére folyik.
- Ellenőrizze újra az olajszintet a pálcával **2** (lásd előbb).

Az olajszint ne haladja meg a „**maxi**” jelzést, és ne felejtse el visszatenni a zárósapkát **1**.

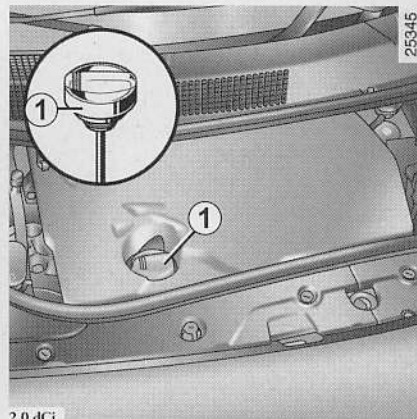

Ha az olajszint feltűnően vagy ismétlődően alacsony, forduljon RENAULT szakszervizhez!

# MOTOROLAJSZINT / MOTOROLAJCSERE (folytatás)

## Motorolajcsere

**Gyakoriság:** kövesse a „Jótállás karbantartás” c. füzet utasításait.

**Átlagos feltöltési mennyiségek**  
(tájékoztató jelleggel)

**Motor 1.4 16V : 4,8 liter**

**Motor 1.6 16V : 4,8 liter**

**Motor 2.0 16V : 5,4 liter**

**Motor 2.0 T : 5,4 liter**

**Motor 1.5 dCi : 4,5 liter**

**Motor 1.9 dCi : 4,6 liter**

**Motor 2.0 dCi : 5,9 liter**

**Beleértve az olajsűrőt is.**

Az olajsűrőt időközönként cserélni kell.  
Kövesse a karbantartási füzet utasításait.

## A motorolaj minősége

A motorolaj minőségére vonatkozó információkat a gépkocsi karbantartási füzetében talál.



**Feltöltés:** amikor utántölti az olajat, ügyeljen, hogy a motorra ne kerüljön olaj, mert tüzet okozhat. Ne felejtse el a fedellet jól lezárni, mert a motorra fröccsenő forró olaj tüzet okozhat.



**Az olaj leeresztése:** ha melegen akarja leereszteni az olajat, legyen óvatos, mert a forró olaj súlyos égési sérüléseket okozhat.

Ha az olajszint feltűnően vagy ismétlődően alacsony, forduljon RENAULT szakszervizhez!



A motortérben végzett munkálatok alatt a hűtőventilátor bármikor bekapcsolódhat.

Sérülésveszély.



Ne járassa a motort zárt térben!  
A kipufogógázok mérgezőek.



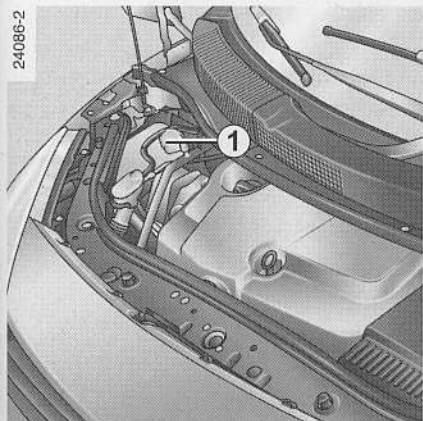

## Hűtőfolyadék

A szintnek **hidegen** a MINI és MAXI jelzés között kell lennie a hűtőfolyadék tartályán **1**.

Pótolja a folyadékot **hidegen**, mielőtt a szint a MINI jelzést elné.

## Csere gyakorisága

Kövesse a karbantartási füzet utasításait.

## A folyadékszint ellenőrzésének gyakorisága

**Rendszeresen ellenőrizze a hűtőfolyadék szintjét** (a motort súlyos károsodások érhetik, ha nincs elegendő hűtőfolyadék).

Utántöltéshez csak a RENAULT által javasolt folyadékot használjon, amely biztosítja:

- a fagyás elleni védelmet;
- a hűtőrendszer korrózióvédelmét.



Ha a motor meleg, a hűtőrendszeren semmiféle beavatkozás nem végezhető.

Sérülésveszély.

Ha az olajsint feltűnően vagy ismétlődően alacsony, forduljon RENAULT szakszervizhez!

## FOLYADÉKSZINTEK (folytatás)

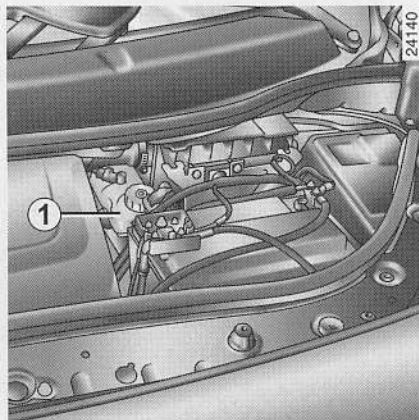

### Fékfolyadék

A fékfolyadék szintjét gyakran ellenőrizze. Mindenképpen tegye ezt meg, ha a fékhatásban a megszokottól a legkisebb eltérést is tapasztalja.

### Folyadékszint1

A fékfolyadékszint a fékbetétek kopásának megfelelően csökken, de soha nem csökkenhet a „Mini” jelzés alá.

Amennyiben Ön kívánja ellenőrizni a fékbetétek és a fékdobok állapotát, szerezze be az ellenőrzés módját magyarázó dokumentumot, amely a RENAULT hálózatban vagy a gyártó internetes oldalán hozzáférhető.

### Feltöltés

Ha a hidraulikus fékrendszeren bármilyen javítás történt, utána a fékfolyadékot szakembernek kell lecserélnie.

Csak felbontatlan dobozból származó, a RENAULT által javasolt előírásoknak megfelelő olajat használjon.

### Csere gyakorisága

Kövesse a karbantartási füzet utasításait.



A motortérben végzett munkálatok alatt a hűtőventilátor bármikor bekapcsolódhat.

Sérülésveszély.

## FOLYADÉKSZINTEK (folytatás)

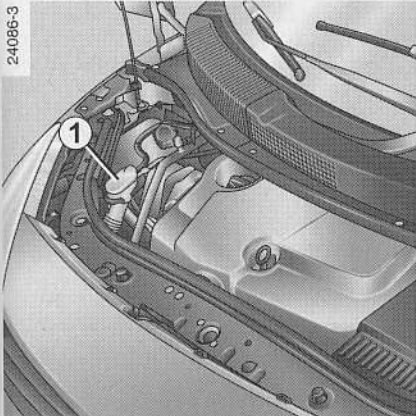

### Ablakmosó és fényszórómosó tartály

#### Feltöltés

Vegye le a zárósapkát, **1** amíg a folyadék látható lesz, majd zárja vissza.

#### MEGJEGYZÉS

Gépkocsitól függően a folyadékszint megismeréséhez vegye le a zárósapkát, **1** emelje ki a szintmérőt, és olvassa le a szintet.

#### Mosófolyadék

Ablakmosó folyadék (télen fagyálló).

#### Fűvókák

A szélvédő ablakmosó-fűvókái magasságának beállításához használjon tűt.

## SZŰRŐK

A szűrők cseréjének gyakorisága (levegőszűrő, utastéri szűrő, gázolajszűrő stb.) a jármű karbantartási útmutatójában van feltüntetve.

**A szűrők cseréjének gyakorisága:** olvassa el a karbantartási füzet ide vonatkozó részét.



A motortérben végzett munkálatok alatt a hűtőventilátor bármikor bekapcsolódhat.

Sérülésveszély.

## AKKUMULÁTOR

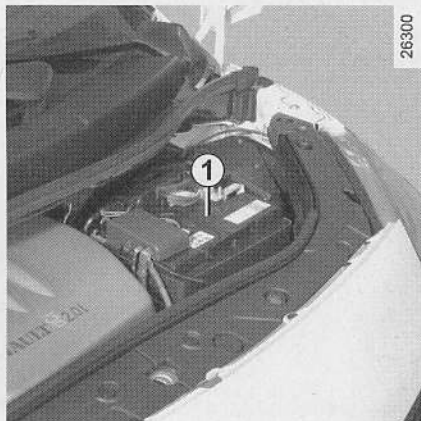

Nem igényel karbantartást: soha ne vegye le a fedelet **1**.



Legyen nagyon óvatos, ha az akkumulátorhoz nyúl, mert abban kénsav található, ami veszélyes a szemre és a bőrre.

Ha mégis sav kerül a bőrre vagy szembe, öblítse le bő vízzel.

Robbanásveszély miatt ne közelítsen nyílt lánggal vagy gyúlékony anyaggal az akkumulátorhoz, és kerülje a szikraképződést.

### Az akkumulátor cseréje

A művelet bonyolultsága miatt javasoljuk, hogy forduljon RENAULT szakszervizhez.



Az akkumulátor **speciális** (olyan gázvezető csövet tartalmaz, amely lehetővé teszi a korrodáló és robbanógázok szabadba vezetését), ellenőrizze, hogy cseréje esetén olyan akkumulátorral helyettesítse, amely a gázvezető csőhöz csatlakoztatható. Forduljon RENAULT szakszervizhez.

# KAROSSZÉRIA KARBANTARTÁSA

## Védelem a korróziós hatások ellen

Gépkocsija a legfejlettebb korrózióvédelmi eljárásokkal készült, állapotára az alábbi tényezők mégis negatív befolyással lehetnek:

### – A levegőben lévő, korróziót elősegítő anyagok;

légszennyeződés (városokban és ipari területeken), levegő sótartalma (tengerek közelében, különösen melegben), szezonális klímaviszonyok (téli sószórás, utcák takarítása stb.),

### – lakkfelületet koptató tényezők.

A levegőben levő por, a szél által felkavart homok, sár és más járművek által felvert kavicsok stb.

### – A közlekedés során szerzett sérülések

Az említett fejlett korrózióvédelmi technológia eredményeinek kiaknázása és a fenti veszélytényezők csökkentése érdekében néhány alapvető szabály betartására érdemes figyelni.

## Mit ne tegyen?

- Ne mossa a gépkocsit tűző napon, vagy amikor fagy.
- Ne kezdje el kaparni a gépkocsin található sarat vagy egyéb piszkot. Előbb oldja fel vízzel.
- Ne várja meg, amíg a jármű teljesen bepiszkolódik.
- Ne hagyja, hogy az apróbb sérülések rozsdásodási folyamatot indítsanak el.
- Ne próbáljon a RENAULT által nem javasolt szerekkel foltokat eltávolítani, mert azok esetleg megtámadják a festékréteget.
- Ne autózzon havas vagy sáros terepen anélkül, hogy utána lemosná a járművet, különösen a kerékdobokat és az alvázat.

- Ne zsírtalanítsa vagy tisztítsa a mechanikus elemeket (pl. a motorházban), a padlólemezt, a csuklópántos elemeket (pl. az üzemanyagbetöltő ajtaja és belseje) és a fényezett külső műanyag elemeket (pl. lökhárító) magas nyomású berendezéssel vagy a RENAULT által nem javasolt termékek használatával. Ez oxidáció veszélyével jár, és működési hibát is okozhat.

## KAROSSZÉRIA KARBANTARTÁSA (folytatás)

### Mi a teendő?

- Mossa le rendszeresen a gépkocsiját, **álló motornál**, a RENAULT által javasolt sampon használatával (soha ne használjon súrolószert), bő vízsugárral leöblítve, fordítson különös figyelmet a kerékdobokra és az alvázra, távolítsa el:
  - a fákról lecsöppenő nedveket (pl. gyanta) vagy az ipari szennyeződések;
  - **a madárürüléket**, amely akár festéklepattozást is okozó, **erős fényezéskárosító kémiai anyagokat is tartalmaz.**  
**Azonnal mossa le** a madárürülék okozta foltokat, mert utólagos polírozással azokat nem lehet eltávolítani.
- A kerékdobokban és az alvázon lera-kódó sót, ha olyan utakon autózott, ahol jegesedés vagy hóesés miatt sószórást végeztek.
- A sarat, amely a kerékdobokban és az alvázon állandó nedves elegyet képez.
- Tartson nagyobb követési távolságot, ha kavicsos vagy zúzott köves területen halad, nehogy a felpattanó kődarabok megsértsék a fényezést.
- A rozsdaképződés megelőzése érdekében a festékréteg sérüléseit azonnal ki kell javítani vagy javíttatni.
- Ha járművére RENAULT korrózióvédelmi garancia van, ne felejtse el az időszakonkénti ellenőrzéseket. Lapozza fel a „Korrózióvédelem” című füzetet.

- Tartsa be a gépkocsi mosására vonatkozó helyi szabályokat (pl. ne mossa gépkocsiját közterületen).

- Kefés mosóberendezéssel történő mosás előtt állítsa az ablaktörlő szerkezet kombinált kapcsolókarját kikapcsolt helyzetbe (tájékozódjon «Első ablaktörlő és ablakmosó» rész 1. fejezetében). Ellenőrizze a kiegészítő külső felszerelések rögzítését, a kiegészítő fényszórókat, a visszapillantókat, és ne felejtse el ragasztószalaggal leragasztani az ablaktörlő lapátokat és a rádióantennát.

Szerelje le az antennát.

- Ha szükséges, a mechanikus és csuklóval ellátott alkatrészek tisztítása, utána meg kell ismételni a kenésüket a RENAULT által jóváhagyott kenőanyaggal.

A RENAULT Boutique üzletekben speciálisan kiválasztott karbantartó anyagok kaphatók.



# BELSŐ KÁRPITOK KARBANTARTÁSA

A folt természetétől függetlenül annak tisztításához langyos szappanos vizet használjon, amiben a következők lehetnek:

- természetes szappan,
- folyékony mosogatószer (0,5% szappan 99,5% víz).

A tisztítást puha, nedves ronggyal végezze.

## Különlegességek

- **Üvegfelületek** (pl. kijelzőegység, óra, külső hőmérséklet kijelző, rádió kijelző stb.)

Puha rongyot vagy pamutot használjon.

Ha ez nem elegendő, nedvesítse meg enyhén szappanos vízzel a puha rongyot (vagy pamutot), majd törölje át tiszta, puha és nedves ronggyal vagy pamuttal.

Végül pedig száraz, finom ronggyal **finoman** törölje szárazra a felületet.

**Tilos alkoholtartalmú anyagokat használni.**

## - Biztonsági övek

Tartsa tisztán a biztonsági öveget.

Vagy a RENAULT által javasolt szereket (RENAULT üzletek) használja, vagy használjon langyos szappanos vizet és szivacsot, majd ronggyal törölje szárazra.

**Mosószert és vegyszereket ne alkalmazzon.**

## Mit ne tegyen?

Nem ajánlatos nagynyomású vagy porlasztásos tisztítóberendezést használni az utastérben: ezek nem megfelelő használata veszélyeztetheti a járműben elhelyezett elektromos és elektronikus berendezések megfelelő működését.

Ne tegyen semmit a szellőzőnyílások elé, ami károsíthatná a műszerfal burkolatát, pl.: szagtalanító, illatosító.