

# 3. fejezet: Kényelmi berendezések

Szellőzőnyílások .....	3.2
Fűtés és légkondicionálás .....	3.4
Ablakemelők .....	3.17
Szélvédő .....	3.20
Nyitható tető .....	3.21
Napellenző .....	3.23
Belső világítás .....	3.25
Rakodóhelyek és felszerelések az utastérben .....	3.27
Fejtámla .....	3.32
Hátsó ülések beállítása .....	3.35
Hamutartó - szivargyújtó .....	3.44
Csomagtartó .....	3.45
Nyitható hátsó ablak .....	3.46
Hátsó kalaptartó .....	3.47
Csomagtérfedél .....	3.48
Csomagszállítás a csomagtartóban .....	3.49
Elválasztóháló .....	3.50
Tetőcsomagtartó .....	3.52

## SZELLŐZŐNYÍLÁSOK (levegő-kimenet)

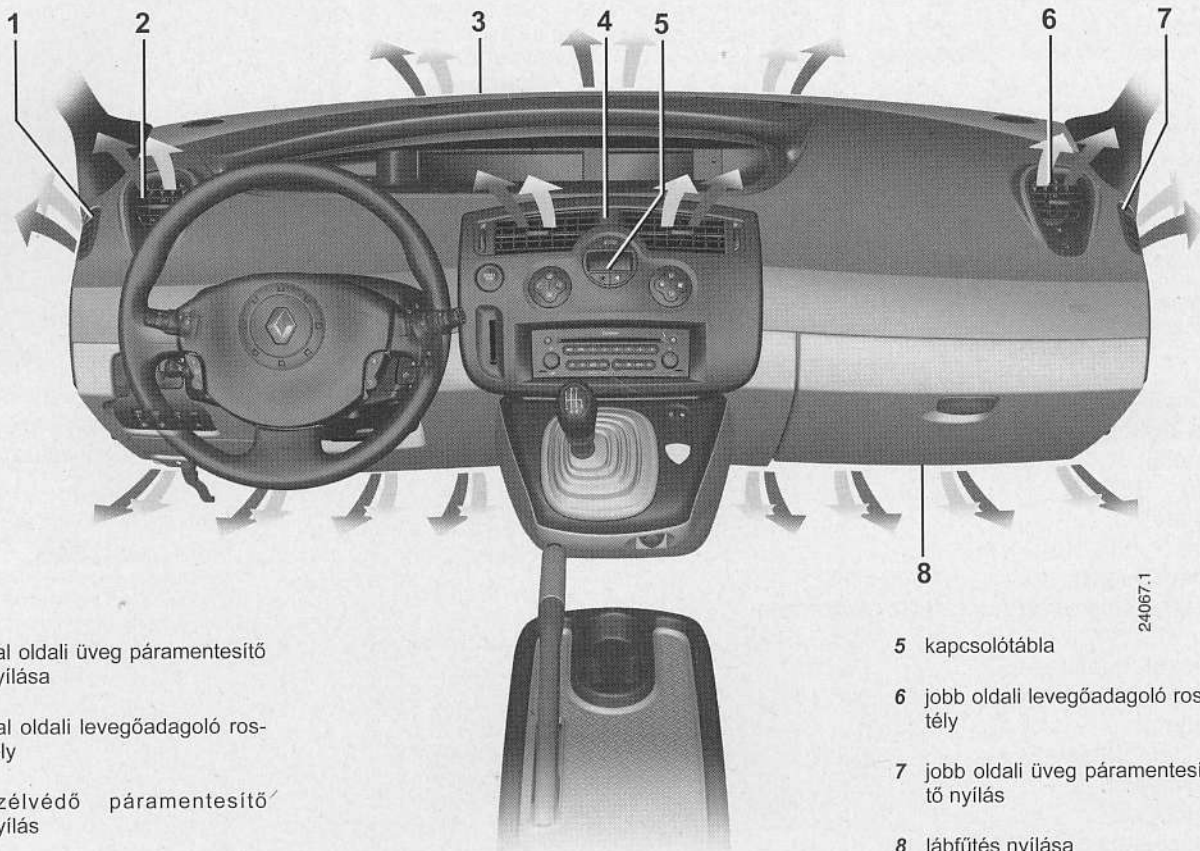

- 1 bal oldali üveg páramentesítő nyílása
- 2 bal oldali levegőadagoló rostély
- 3 szélvédő páramentesítő nyílás
- 4 középső szellőzőnyílások

- 5 kapcsolótábla
- 6 jobb oldali levegőadagoló rostély
- 7 jobb oldali üveg páramentesítő nyílás
- 8 lábfűtés nyílása

24067.1

## SZELLŐZŐNYÍLÁSOK (folytatás)

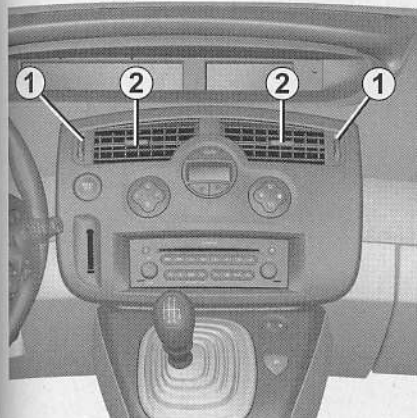

### Mennyiség

Az ellenállást leküzdve állítsa be a forgatógombot **1**.

Felfelé: maximálisan nyitott állás.

Lefelé: zárás.

Az ellenállást leküzdve állítsa be a forgatógombot **4**.

Felfelé: maximálisan nyitott állás.

Lefelé: zárás.

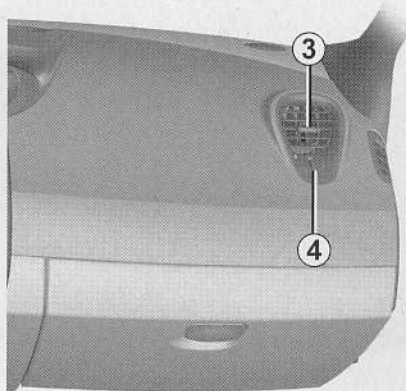

### Írány

Jobb/bal: használja a karokat **2** vagy **3**.

Fel/le: húzza fel vagy nyomja le a kart **2** vagy **3**.

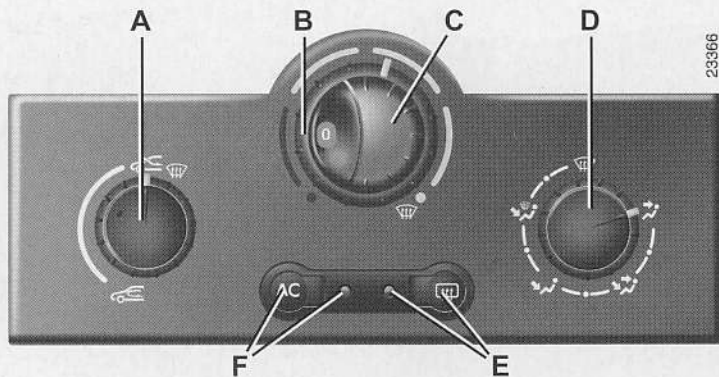

## Kapcsolók

- A** – Belső levegőkeringetés kapcsolója.
- B** – A levegő hőmérsékletének beállítása.
- C** – A ventilátor fordulatszámának szabályozógombja.
- D** – Az utastérbe befújt levegőmennyiség szabályozás.

**E** – A hátsó szélvédő és a fűthető viszapillantó tükrök páramentesítésének és jégtelenítésének kapcsolója és visszajelzőlámpája.

**F** – A légkondicionáló berendezés kapcsolója és a működését jelző visszajelzőlámpa (gépkocsitól függően).

## Információk és használati tanácsok:

Tájékozódjon a «Fűtés/légkondicionálás: információ és használati tanács» című részben.

## A levegő hőmérsékletének beállítása

Fordítsa a kapcsolót **B** a kívánt hőmérsékletnek megfelelő állásba. A mutató minél jobban közelít a piros részhez, annál magasabb lesz a hőmérséklet.

Ha a légkondicionáló berendezést hosszabb időn keresztül használja, akkor lehet, hogy fájni fog. A hőmérséklet emeléséhez forgasza a kapcsolót **B** jobbra.

## FŰTÉS / LÉGKONDITIONÁLÁS (folytatás)



### A levegő elosztása az utastérben

Állítsa a kapcsolóval **D** a mutatót a megfelelő jelzéshez.



A levegő ilyenkor csak az első szélvédő és az oldalablakok páramentesítő nyílásain áramlik.



A levegő az első szélvédő és az első oldalablakok páramentesítő nyílásain át, és az utasok lába felé áramlik.

Ez a helyzet ajánlott hideg időben.



Az összes beáramló levegő az utasok lába felé áramlik.



A levegő az összes levegőnyílás, valamint az utasok lába felé áramlik.

Ez a helyzet ajánlott meleg időben.



A levegő kizárólag a szellőzőnyílások felé áramlik.

### Gyors páramentesítés

Állítsa a kapcsolót ezekhez az állásokhoz



- külső levegő,
- maximális hőmérséklet,
- páramentesítés.

A légkondicionáló berendezés használata meggyorsíthatja a párártlanítást.

### A légkondicionálás bekapcsolása vagy kikapcsolása

A gomb **F** lehetővé teszi a légkondicionálás bekapcsolását (visszajelzőlámpa világít) vagy kikapcsolását (visszajelzőlámpa nem világít).

### A légkondicionáló berendezés használata lehetővé teszi:

- az utastér belső hőmérsékletének csökkentését;
- a gyors páramentesítést.

A légkondicionáló nem működik, ha a külső hőmérséklet alacsony.

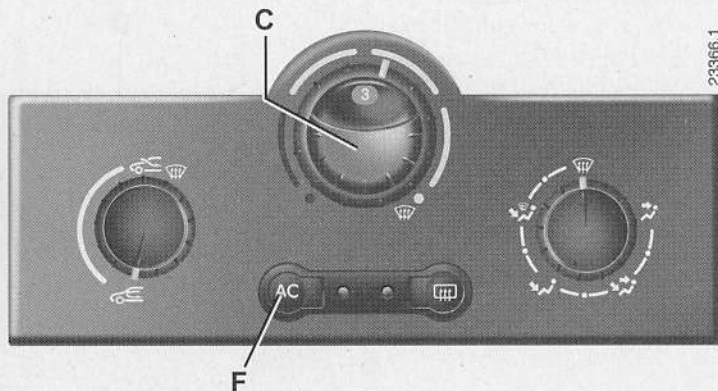

### A ventilátor fordulatszámának szabályozása

#### Normál használat

A szellőzés bekapcsolásához és a szellőzés erősségének beállításához forgassa a kapcsolót **C** a négy állás egyikére.

Válassza ki a megfelelő helyzetet **1** a legkisebb és a legerősebb **4** eléréséhez.

#### 0 állás

Ebben az állásban:

- a légkondicionálás automatikusan leáll még akkor is, ha a kapcsoló **F** be van kapcsolva (a visszajelzőlámpa világít);
- az utastérbe befűjt levegő szellőzési sebessége nulla;
- haladáskor azért kis mennyiségű levegő áramolhat az utastérbe.

Ezt az állást a szokásos használatnál megelőzni kell.



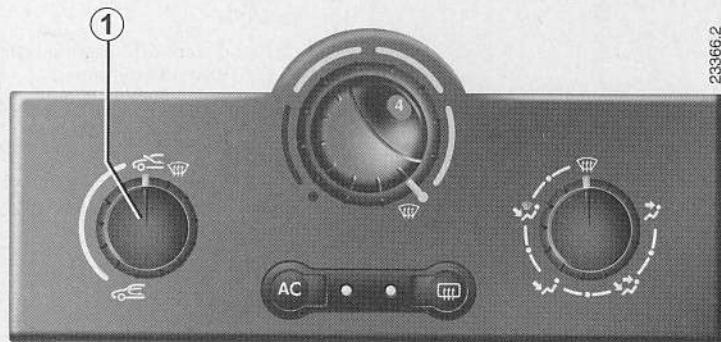

## A belső levegőkeringetés bekapcsolása (az utastér elszigetelése)

Fordítsa a kapcsolót **A** a belső levegőkeringetés szimbóluma  felé.

A berendezés újrakeringteti az utastér levegőjét úgy, hogy nem kever hozzá külső levegőt.

## A belső levegő keringetése lehetővé teszi:

- a külső környezettől való elszigetelődést (pl. szennyezett levegőjű zónában stb.);
- az utastér kívánt hőmérsékletének mielőbbi elérését.

Ennek a helyzetnek a hosszabb igénybevétele páráképződéshez vezethet az oldalablakokon és a szélvédőn, valamint az utastér nem cserélődő levegője miatt rossz közérzetet idézhet elő.

Amint tehát nincs szükség a belső levegőkeringetésre, tanácsos a kapcsoló **A** ismételt elforgatásával a szokásos üzemmódra (külső levegő) visszaállni.

# AUTOMATA LÉGKONDITIONÁLÓ BERENDEZÉS

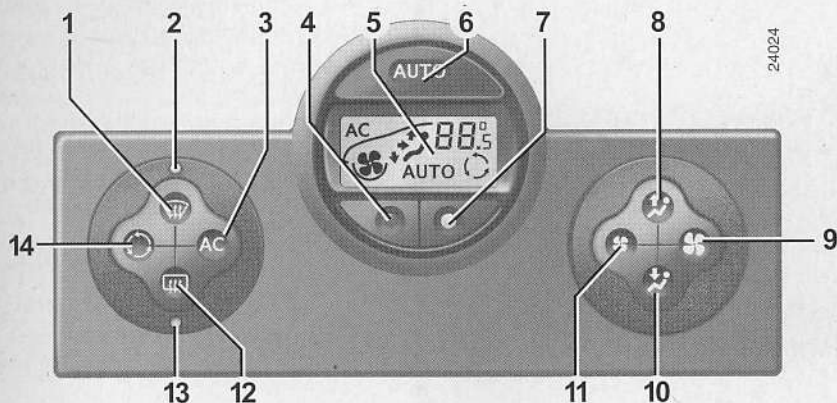

## Kapcsolók (típustól függően)

- 1 – „Jó kilátás” kapcsoló az ablakok pára-mentesítésére és jégtelenítésére.
- 2 – A „Jó kilátás” funkció visszajelző lámpája.
- 3 – A légkondicionáló berendezés ki- és bekapcsolója.
- 4 és 7 – A levegő hőmérsékletének beállítása.

5 – Kijelző.

6 – Automata üzemmód ki- és bekapcsolója

8 és 10 – Az utastéri levegőelosztás szabályozása.

9 és 11 – A ventilátor fordulatszámának szabályozógombja.

12 – Fűthető hátsó szélvédő és visszapillantó tükrök.

13 – A hátsó szélvédő jégmentesítéséhez tartozó visszajelzőlámpa.

14 – Belső levegőkeringetés kapcsolója.

## Információk és használati tanácsok

Tájékozódjon a «Fűtés/légkondicionálás: információ és használati tanács» című részben.

A gombok **1** és **12** működéskijelzőkkel (**2** és **13**) egészülnek ki:

- ha a visszajelzőlámpa világít, a funkció működik,
- ha a visszajelzőlámpa nem világít, a funkció nem működik.



## AUTOMATA LÉGKONDITIONÁLÓ BERENDEZÉS (folytatás)

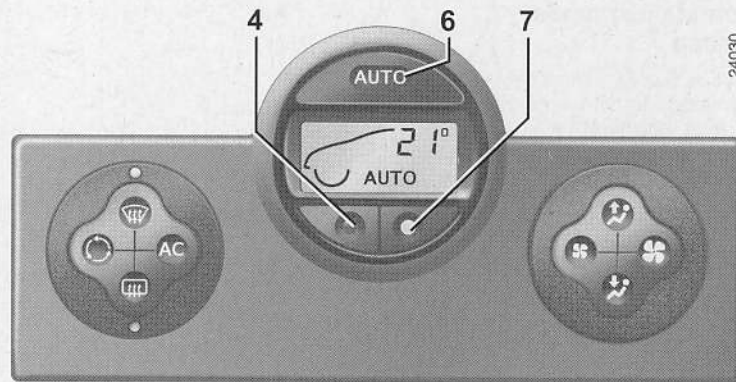

### A környezet kényelme: automata üzemmód

Nyomja meg a gombot **6**. Az AUTO működést jelző visszajelzőlámpa kigyullad.

Az automata légkondicionáló berendezés biztosítja (a szélsőséges eseteket kivéve) az utastér kényelmét és a megfelelő kilátást, optimális fogyasztás mellett.

**Ez az ajánlott használati mód.**

A megfelelő kényelemérzet kialakításához és fenntartásához, és a jó kilátás fenntartásához a rendszer befolyásolja:

- a ventilátor fordulatszámát;
- a levegő elosztását;
- a belső levegőkeringetés kezelését;
- a légkondicionálás be- és kikapcsolását;
- a levegő hőmérsékletét.

**Csak a hőmérséklet és az AUTO szimbólum jelenik meg.**

Az automata üzemmód által vezérelt funkciók nem jelennek meg.

- a hőmérséklet növeléséhez nyomja meg a gombot **7**;
- a hőmérséklet csökkentéséhez nyomja meg a gombot **4**.

**Megjegyzés:** A legalacsonyabb «15 °C» vagy a legmagasabb «27 °C» hőmérséklet beállítása a leghidegebb vagy legmelegebb fokozat elérését teszi lehetővé a külső hőmérséklettől függetlenül.

Automata üzemmódban (az AUTO visszajelzőlámpa világít a kijelzőn) a légkondicionáló berendezés összes funkciója a rendszer ellenőrzése alatt áll.

Ha bizonyos funkciókat módosít, az AUTO visszajelzőlámpa kialszik. Csak a módosított funkció kerül ki az automata rendszer ellenőrzése alól.

A kijelzett hőmérsékleti értékek meghatározott komfortfokozatot jelentenek.

A jármű hideg vagy meleg időben történő indításakor a kijelzett érték növelése vagy csökkentése semmi esetre sem segíti a komfortérzet gyorsabb elérését, hiszen a rendszer a kijelzett komfortfokozattól függetlenül optimalizálja a hőmérséklet csökkentését vagy növelését (a szellőzés nem azonnal a maximális sebességen indul: fokozatosan növekszik mindaddig, amíg a víz hőmérséklet eléri a megfelelő értéket, ez pedig néhány másodperctől több percig is eltarthat).

Hacsak nem különösen zavaró, a műszerfali szellőzőnyílásokat állandóan nyitva kell tartani.

### Az automata üzemmód módosítása

A rendszer szokásos üzemmódja az automata üzemmód, de Önnek módjában áll a rendszer által felajánlott beállításokon (levegőelosztás stb.) változtatni; a módosítási lehetőségek leírását a következő oldalakon találja.

### Az automata üzemmód az ajánlott használati mód:

Az automata légkondicionáló berendezés biztosítja (a szélsőséges eseteket kivéve) az utastér kényelmét és a megfelelő kilátást, optimális fogyasztás mellett.

A módosítási lehetőségek a következő oldalakon szerepelnek.

Amint lehetséges, térjen vissza az automata üzemmódba.

## AUTOMATA LÉGKONDITIONÁLÓ BERENDEZÉS (folytatás)

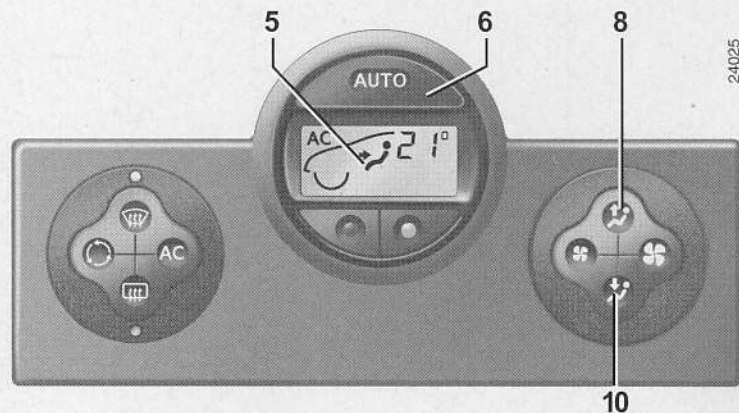

### A levegő elosztása az utastérben

A levegő elosztásához öt kombináció áll rendelkezésre, amelyek közül a gombok **8** és **10** egymás utáni lenyomásával lehet választani. A kijelzőn nyilak **5** mutatják, hogy melyik kombinációt választotta:



A levegő ilyenkor csak az első szélvédő és az oldalablakok páramentesítő nyílásain áramlik.



A levegő az első szélvédő és az első oldalablakok páramentesítő nyílásain át, és az utasok lába felé áramlik.



A levegő kizárólag a szellőzőnyílások felé áramlik.



A beáramló levegő az összes levegőnyílás és az utasok lába felé áramlik.



Az összes beáramló levegő az utasok lába felé áramlik.

A levegőelosztás kézi beállításakor a kijelzőn **5** kialszik a működést visszajelző lámpa (automata üzemmód), a rendszer ekkor csak a levegőelosztást nem ellenőrzi.

Az automata üzemmódba való visszatéréshez nyomja meg a gombot **6**.

## AUTOMATA LÉGKONDITIONÁLÓ BERENDEZÉS (folytatás)

### A ventilátor fordulatszámának módosítása

Az automata üzemmódban a rendszer felügyeli a ventilátor fordulatszámát, amely optimális a megfelelő komfortfokozat eléréséhez és megtartásához.

Ha megnyomja a gombokat **9** és **11**, akkor kilép az automata üzemmódból.

Ezek a gombok lehetővé teszik a ventilátor fordulatszámának növelését vagy csökkentését.

### A légkondicionálás bekapcsolása vagy kikapcsolása

Automata üzemmódban a rendszer felügyeli a légkondicionálás be- és kikapcsolását a külső időjárási viszonyoknak megfelelően.

Ha megnyomja a gombot, **3** akkor kilép az automata üzemmódból: a kijelző **5** AUTO visszajelzőlámpája elalszik.

A gomb **3** a légkondicionáló berendezés bekapcsolására (a kijelző visszajelző lámpája világít) vagy kikapcsolására (a visszajelzőlámpa kialszik) szolgál.

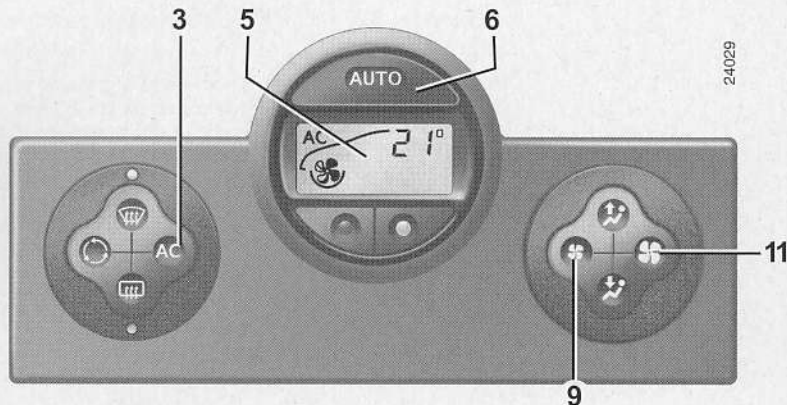

**Megjegyzés:** a «jó kilátás» üzemmód a légkondicionálás bekapcsolását is eredményezi (visszajelzőlámpa világít). Az automata üzemmódba való visszatéréshez nyomja meg a gombot **6**.

Automata üzemmódban, ha kint hideg van, a ventilátor nem indul mindig a maximális fordulatszámmal: a fordulatszám akkor emelkedik, amikor a motor hőmérséklete elegendő az utastér levegőjének fűtéséhez. Ez néhány másodperctől több percig is eltarthat.

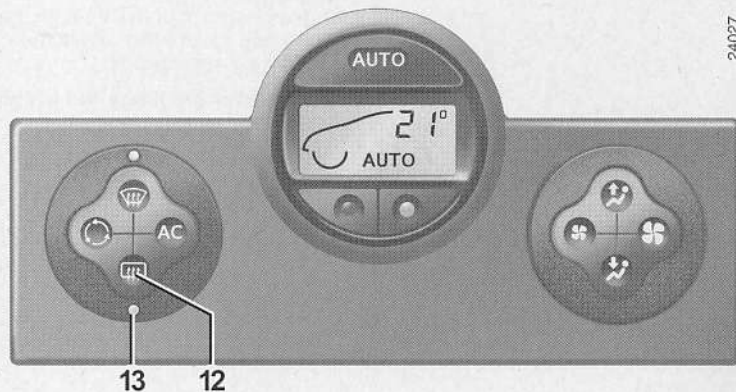

## A hátsó szélvédő páramentesítése és jégmentesítése

Nyomja meg a gombot **12**, a működés visszajelzőlámpája kigyullad **13**.

Ez a funkció lehetővé teszi a hátsó szélvédő és a fűthető visszapillantó tükrök gyors elektromos páramentesítését.

Ebből a funkcióból úgy léphet ki, hogy újra megnyomja a gombot **12**. Ennek hiányában a páramentesítés automatikusan áll le.

## AUTOMATA LÉGKONDITIONÁLÓ BERENDEZÉS (folytatás)

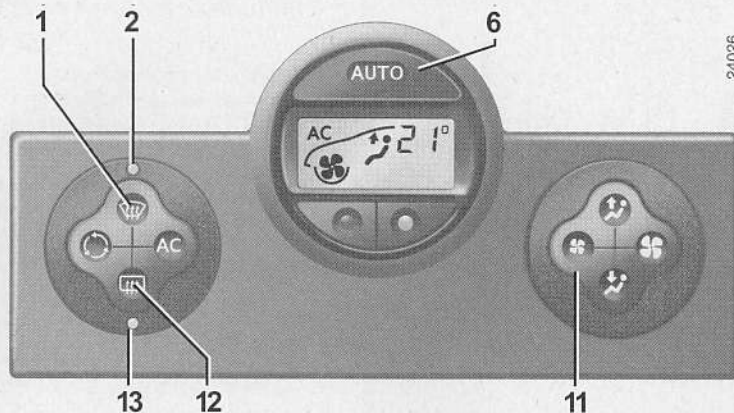

### „Jó kilátás” funkció

Nyomja meg a gombot **1**, a működés visszajelzőlámpája kigyullad **2**.

Az AUTO gomb visszajelzőlámpája (amely a kijelzőn található) kialszik.

Ez a funkció a szélvédő, az első oldalablakok, és a visszapillantó tükrök gyors jégtelenítését és páramentesítését teszi lehetővé.

Automatikusan elindítja a légkondicionálást, és a hátsó szélvédő jégtelenítését (visszajelzőlámpa **13**); a belső levegőkeringtetést leállítja.

Nyomja meg a gombot **12**, ha nem akarja a hátsó szélvédőfűtést működtetni; a visszajelzőlámpa **13** kialszik.

**Megjegyzés:** ha csökkenteni akarja a beáramló levegő mennyiségét (a beáramló levegő zajt okozhat az utastérben), akkor nyomja meg a gombot **11**.

**Ebből a funkcióból úgy tud kilépni, hogy megnyomja:**

- még egyszer a gombot **1**,
- a gombot **6** (az AUTO visszajelzőlámpa kigyullad a kijelzőn).



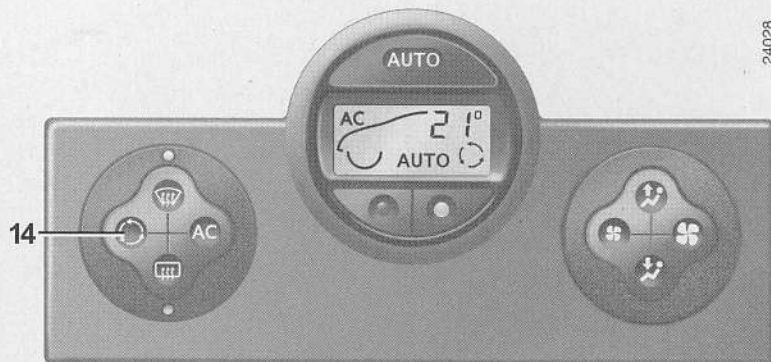

## A belső levegőkeringtetés használata

Ha egyszer nyomja meg a gombot, **14** akkor bekapcsolódik a belső levegőkeringtetés (a kijelzőn kigyullad a szimbólum).

A levegőkeringtetés közben kívülről nem jut levegő az utastérbe, hanem az utastér levegőjének keringtetése történik.

A levegőkeringtetés lehetővé teszi, hogy a külső hatásoktól elszigetelje az utastérét (szennyezett területen való áthaladás stb.).

Ennek a módnak a tartós használata a légszere hiánya miatt szagok kialakulását és az ablakok párasodását idézheti elő.

Tanácsos tehát visszatérni a normál működéshez (külső levegő vagy automatikus levegőkeringtetés) újra megnyomva a gombot **14**, ha már a belső levegőkeringtetése nem szükséges.

### Fogyasztás

Ha a légkondicionálás be van kapcsolva, az üzemanyagfogyasztás emelkedése normális jelenség (különösen városban).

Az automatikus üzemmóddal nem rendelkező légkondicionáló berendezéssel felszerelt gépkocsikon kapcsolja ki a rendszert, ha annak működése már nem szükséges.

**Néhány tanács az üzemanyag-fogyasztás csökkentése, és ennek megfelelően a károsanyag-kibocsátás csökkentése érdekében:**

Ha lehet, inkább nyitott szellőzőnyílásokkal és zárt ablakokkal közlekedjen.

Ha a gépkocsival hőségben vagy tűző napon parkolt, indulás előtt szellőztessen néhány percig, a meleg levegő eltávolítása érdekében.

### Karbantartás

Az ellenőrzés gyakoriságát illetően tájékozódjon a gépkocsi karbantartási füzetében.

### Működési rendellenesség

Általában működési rendellenesség esetén forduljon RENAULT szakszervizhez.

- **A jégtelenítés, a páramentesítés vagy a légkondicionálás alacsony határfoka.** Ezt az utastéri szűrő szűrőbetétjének elszennyeződése is okozhatja.
- **A légkondicionáló nem hűt.** Ellenőrizze a szabályozókapcsolók megfelelő helyzetét és a biztosítékok állapotát. Ellenkező esetben állítsa le a működést.
- **Víz jelenléte a gépkocsi alatt.** A légkondicionálás hosszabb használata után normális jelenség, ha a jármű alatt kondenzvíz megjelenését tapasztaljuk.

**Ne nyissa ki a hűtőfolyadék rendszerét.** Bőrré vagy szembe kerülve sérüléseket okozhat.

# ELEKTROMOS ABLAKEMELŐK

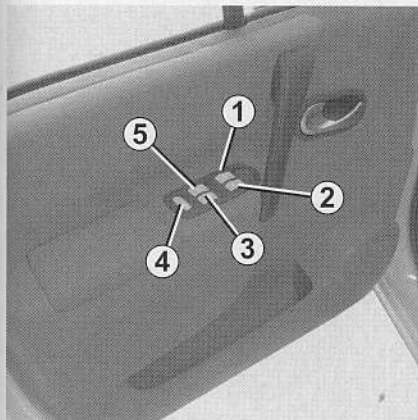

**Bekapcsolt gyújtásnál** nyomja meg az adott ablak kapcsolóját a leeresztéshez (az ablakok nem ereszkednek le teljesen);

A felemeléshez húzza meg az adott ablak kapcsolóját.

## Vezetőülés

Nyomja meg a következő kapcsolók valamelyikét:

- **1** a vezetőoldali ablak esetén;
- **2** az utasoldali ablak esetén;
- **3 és 5** a hátsó ülések ablakai esetén.

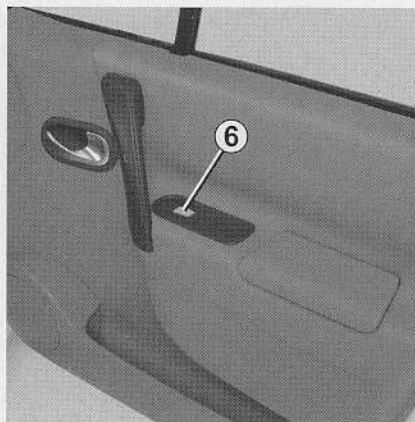

## Utasoldali első ülés

Nyomja meg a kapcsolót **6**.

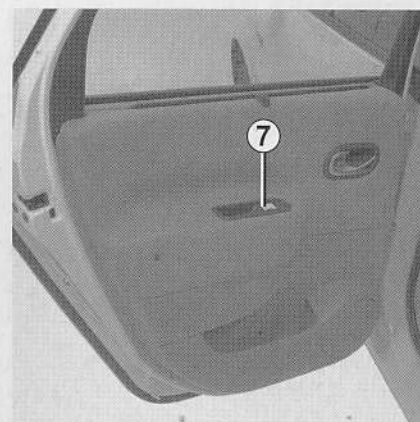

## Hátsó ülések

Nyomja meg a kapcsolót **7**.



### A gyermekek biztonsága

A kapcsoló **4** letiltja a hátsó ajtók és a hátsó elektromos ablakemelők működését.

### A vezető felelőssége

Ne hagyja soha a RENAULT kártyát a járműben, ha ott gyermek (vagy állat) marad. Véletlenül is működésbe hozhatják az elektromos ablakemelők, becsíphetik valamely testrészüket (nyak, kar, kézfej stb.), és ezáltal súlyos sérülést szenvedhetnek.

Becsípődés esetén azonnal fordítsa meg a mozgásirányt az adott kapcsoló megnyomásával.

## EGYSZERI GOMBNYOMÁSOS (IMPULZUSOS) ELEKTROMOS ABLAKEMELŐK

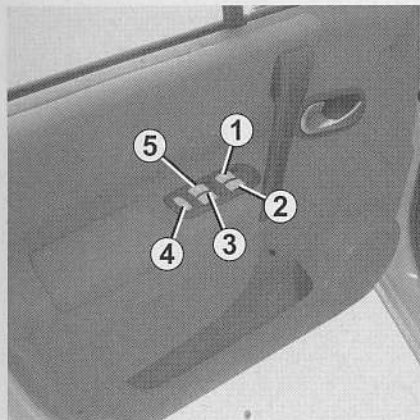

Az egyszeri gombnyomásos üzemmód az ablakemelőkről korábban ismertetett funkcióhoz kapcsolódik. Ha van a járművön, akkor lehet csak a vezető melletti ablakon vagy az összes ablakon.

Használja a kapcsolókat **1, 2, 3, 5, 6** vagy **7**.

### A rendszer működése:

- bekapcsolt gyújtással;
- kikapcsolt gyújtás mellett a vezetőoldali ajtó kinyitásaig (körülbelül 20 perc).

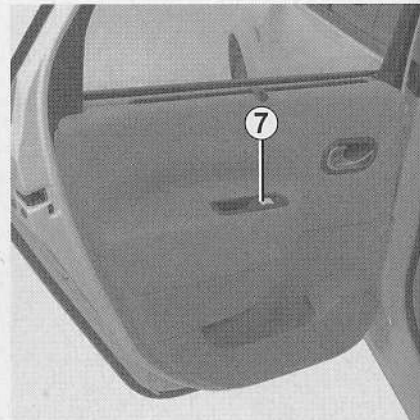
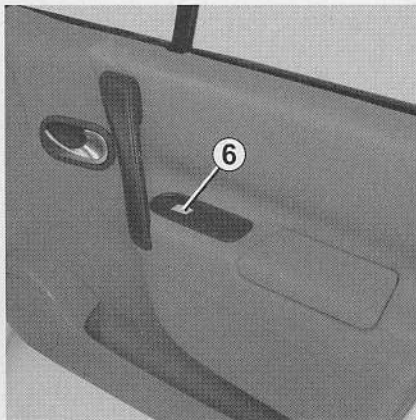

### A gyermekek biztonsága

A kapcsoló **4** letiltja a hátsó ajtókat és a hátsó elektromos ablakemelőket működését.

### A vezető felelőssége

Ne hagyja soha a RENAULT kártyát a járműben, ha ott gyermek (vagy állat) marad. Véletlenül is működésbe hozhatják az elektromos ablakemelőket, becsípethetik valamely testrészüket (nyak, kar, kézfej stb.), és ezáltal súlyos sérülést szenvedhetnek.

Becsípődés esetén azonnal fordítsa meg a mozgásirányt az adott kapcsoló megnyomásával.

## EGYSZERI GOMBNYOMÁSOS (IMPULZUSOS) ELEKTROMOS ABLAKEMELŐK (folytatás)

### Nem egyszeri gombnyomásos üzemmód

- **Nyomja meg** a megfelelő kapcsolót az ablak leeresztéséhez, majd a kívánt magasság elérésekor engedje el.
- **Húzza felfelé** a megfelelő kapcsolót az ablak felemeléséhez, majd a kívánt magasság elérésekor engedje el.

### Egyszeri gombnyomásos üzemmód

- **Nyomja meg röviden** az érintett kapcsolót: az ablak teljesen leereszkedik.
- **Húzza fel röviden** az érintett kapcsolót: az ablak teljesen felemelkedik.

Ha a működés közben megnyomja a kapcsolót, az üveg mozgása megáll.

### Az ablakok zárása távirányítással

(az összes ablakon impulzusos elektromos ablakemelővel felszerelt gépkocsik esetén).

Az ajtók kívülről történő bezárásánál a **RENAULT** kártya zárógombjának két gyors egymás utáni megnyomásával, vagy szabad kéz üzemmódban az ajtók vagy a csomagtér ajtó gombjának működtetésével az ablakok automatikusan bezáródnak.

### Különlegesség

Ha az ablak akadályba ütközik a mozgása során (pl. valakinek az ujjai, állat lába, faág stb.), megáll és visszaereszkedik néhány centimétert.

Ennek ellenére ajánlott úgy használni a rendszert, hogy közben a felhasználó jól látja a gépkocsit és senki nem tartózkodik a gépkocsiban.

### Működési rendellenességek

Ha valamelyik ablak nem záródik, a rendszer folyamatos üzemmódba áll vissza, nyomja meg az adott kapcsolót annyiszor, hogy az ablak bezáródjon. Tartsa lenyomva a kapcsolót (mindig a záró oldalon) mintegy három másodpercig, majd engedje le és húzza vissza teljesen az ablakot a rendszer inicializálása érdekében.

Ha szükséges, keresse fel a RENAULT szervizt!



Az ablakok zárása súlyos sérüléseket okozhat.



## MECHANIKUS ABLAKEMELŐ / SZÉLVÉDŐ

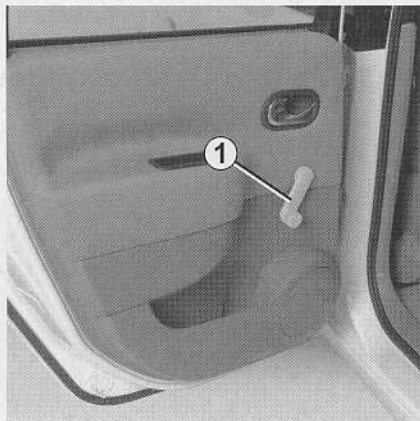

Használja a forgókapcsolót **1**.



### Hővisszaverő felülettel ellátott szélvédő (típustól függően)

Ez a módszer lehetővé teszi a napsugarak behatolásának korlátozását azzal, hogy visszaveri azokat (különösen infravörös sugarak esetén).

A kártyák elhelyezésére kétféle lehetőség van **2** (például autópálya-matrica, parkolójegy stb.) a visszapillantó tükör két oldalán.



# ELEKTROMOS NYITHATÓ TETŐ

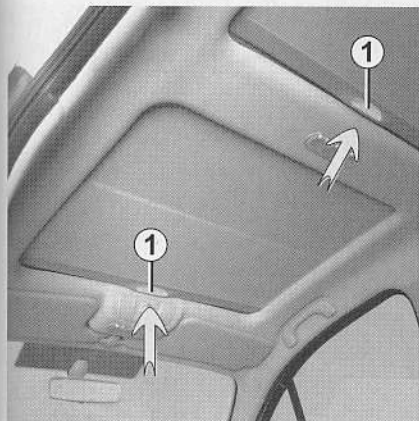

## Napellenző ponyva

A napellenző ponyvát mindig akkor mozgassa, amikor a nyitható tető zárva van:

**A napellenző ponyva kinyitása:** tolja a fogantyút felfelé, **1** majd kísérelje végig a napellenző ponyvát egészen a feltekerő szerkezetre.

**A napellenző ponyva bezárása:** húzza a fogantyút addig, **1** amíg a retesz be nem kattán.

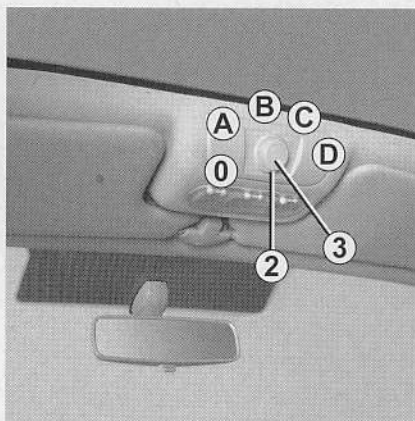

## A nyitható tető billentése

**Nyitás:** nyissa ki a napellenző ponyvát, majd fordítsa a gombot **2 A** állásba. **Zárás:** állítsa a gombot **2 0** állásba.

## A nyitható tető csúsztatása

**Nyitás:** nyissa ki a napellenző ponyvát, majd állítsa a gombot **2 B, C** vagy **D** állásba, a kívánt nyitás érdekében.

**Zárás:** forgassa a gombot **2 0** állásba.

## A rendszer működik:

Ki- vagy bekapcsolt gyújtással a vezetőoldali ajtó első kinyitásáig (ez kb. 20 percre van korlátozva).

- Soha ne használja a nyitható tetőt, ha a napellenző ponyva zárva van;
- soha ne induljon el nyitott tetővel és zárt napellenző ponyvával.



## A vezető felelőssége

Ne hagyja soha a RENAULT kártyát a járműben, ha ott gyermek (vagy állat) marad. Véletlenül is működésbe hozhatják az elektromos nyitható tetőt, és valamelyik testrészüket (nyak, kar, kéz stb.) becsíphetik. Súlyos sérülések is előfordulhatnak.

Becsípődés esetén azonnal fordítsa meg a mozgásirányt, egészen jobbra forgatva a gombot (**2 D** állás).

## ELEKTROMOS NYITHATÓ TETŐ (folytatás)

### A nyitható tető bezárása távirányítóval

(az összes ablakon impulzusos elektromos ablakemelővel felszerelt gépkocsik esetén).

Az ajtók kívülről történő bezárásánál a **RENAULT** kártya zárógombjának két gyors egymás utáni megnyomásával, vagy szabad kéz üzemmódban az ajtók vagy a csomagtér ajtó gombjának működtetésével az ablakok és a nyitható tető automatikusan bezáródnak.

Ha a nyitható tetőt távirányítóval zárta be, akkor a nyitható tető egy gombnyomásra 3 a zárás előtti helyzetig kinyílik.

### Különlegességek

Ha a nyitható tető üvege akadályba ütközik (pl. valakinek az ujja, állat mancsa, faág stb.), akkor megáll, és visszamegy néhány centimétert.

Ennek ellenére ajánlott úgy használni a rendszert, hogy közben a felhasználó jól látja a gépkocsit, és senki nem tartózkodik a gépkocsiban.



A tető zárása súlyos sérüléseket okozhat.

### A nyitható tető bezáródásakor tapasztalt működési rendellenességek

Ebben az esetben ellenőrizze, hogy nincs-e akadály, majd forgassa a kapcsolót **2 0** állásba, majd tartsa lenyomva a kapcsolót **3** a nyitható tető teljes becsukódásáig.

Figyelem, a művelet alatt a nyitható tető erőhatároló funkciója ki van kapcsolva.

Minél előbb keresse fel a legközelebbi RENAULT szakszervizt!

### Használati tanácsok

#### – Tetőcsomagtartóval felszerelt gépkocsi

Ebben az esetben általában nem ajánlott a nyitható tető használata.

A nyitható tető használata előtt ellenőrizze a tetőcsomagtartóra szerelt tárgyakat vagy berendezéseket (kerékpártartó, tetőbox stb.): legyenek megfelelően rögzítve és a terjedelmük ne akadályozza a nyitható tető működését.

Az alkalmazható csomagtartókat illetően forduljon RENAULT szakszervizhez.

- **Ellenőrizze**, hogy a nyitható tető jól be van-e zárva, amikor kiszáll a járműből.
- **Tisztítsa meg** háromhavonta a tömítéseket a RENAULT által ajánlott szerekekkel.
- **Ne nyissa ki** a tetőt közvetlenül eső után vagy mosást követően.

## NAPELLENZŐ

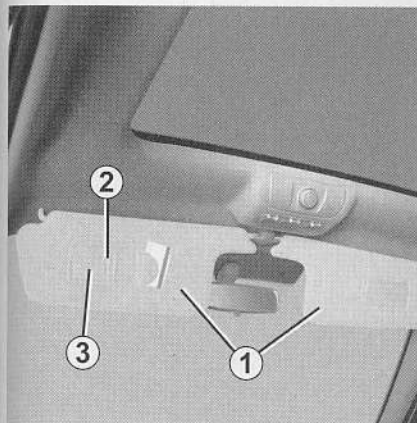

### Első napellenző

Hajtsa le a napellenzőt **1** a szélvédőre, vagy akassza ki és hajtsa az oldalablakra.

### Nem világító szépítőtükrök **2**

Gépjárműtől függően csúsztassa el a fedelét **3**.

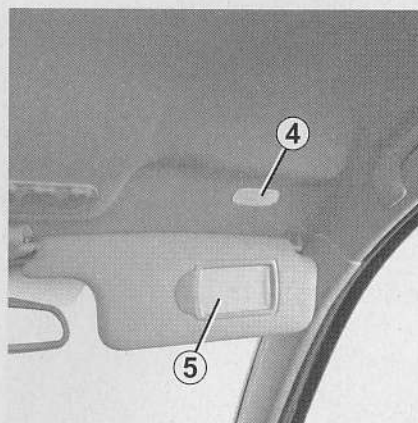

### Világító szépítőtükrök

Gépjárműtől függően csúsztassa el a fedelét **5**.

A világítás **4** automatikus.

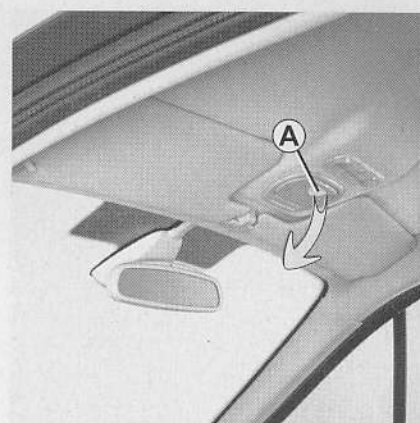

### Tájékozódó tükör **A**

A kinyitáshoz húzza meg a vájatot **A**.

## OLDALSÓ NAPELLENZŐ REDŐNY

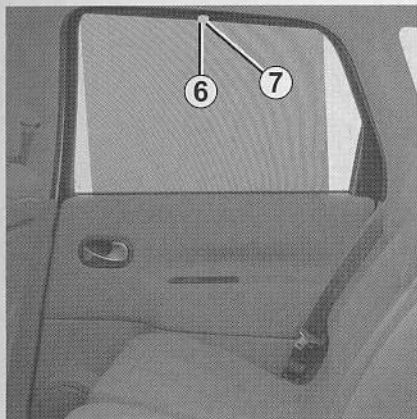

### Oldalsó napellenző redőny

Húzza felfelé a napellenzőt a nyelvnél fogva, **6** hogy a kapcsok **7** a helyükre kerüljenek (ellenőrizze, hogy a kapocs rendszeren bekatant-e).

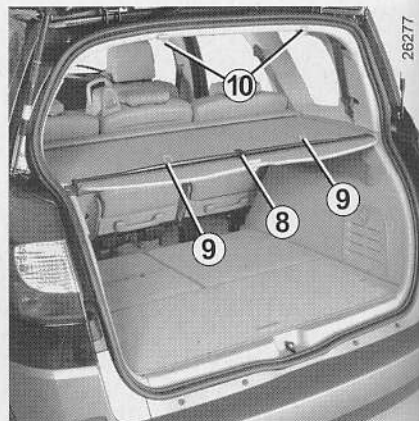
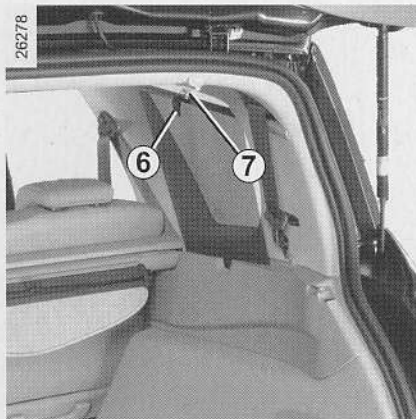

### Hátsó napellenző

Húzza felfelé a napellenzőt a nyelvnél fogva, **8** hogy a kapcsok **9** a helyükre kerüljenek **10** (ellenőrizze, hogy a kapocs rendszeren bekatant-e).

## BELSŐ VILÁGÍTÁS

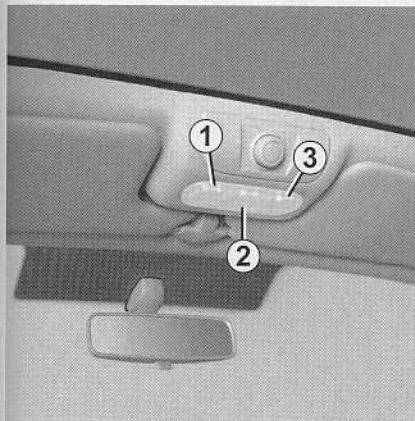

### Mennyezetlámpák

Nyomja meg a kapcsolót, 2-vel választ a következők közül:

- állandó világítás;
- bármelyik ajtó kinyitására bekapcsolódó szakaszos világítás. Csak akkor alszik ki, ha a megfelelő ajtók teljesen be vannak csukva; ez esetben is késleltetéssel alszik ki;
- azonnali kikapcsolás.

### Olvasólámpák

Az első ülésnél a vezetőoldalon nyomja meg a gombot, 1 az utas oldalon a gombot 3.

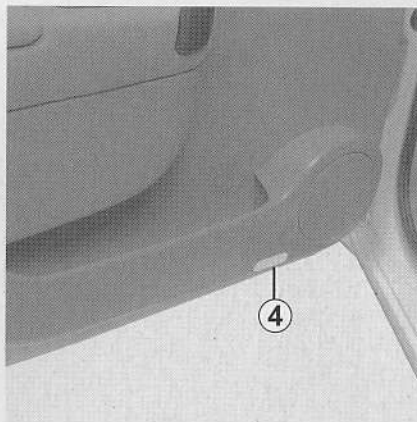

### Ajtómegvilágítás

Mindegyik lámpa 4 világít az ajtó nyitásakor.

Az ajtók vagy a csomagtartóajtó kinyitása a mennyezetvilágítás és az ajtóvilágítás időzített működését eredményezi.



## CSOMAGTARTÓ ÉS HÁTSÓ SZÉLVÉDŐ VILÁGÍTÁSA

25694

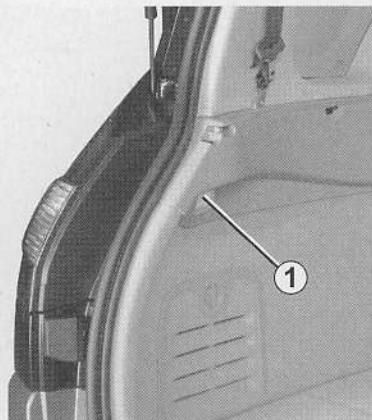

### Csomagtartó-világítás

A lámpa **1** a csomagtartó felnyitásakor kigyullad.

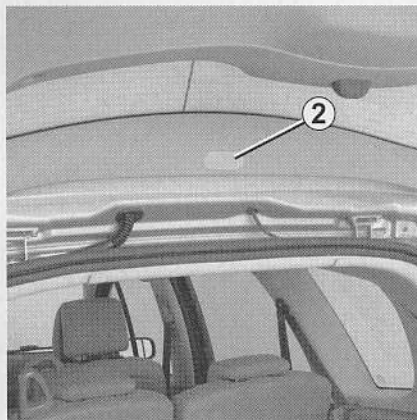

### Hátsó szélvédő világítása

A lámpa **2** a hátsó ablak kinyitásakor kigyullad.



## RAKODÓHELYEK / FELSZERELÉSEK AZ UTASTÉRBE

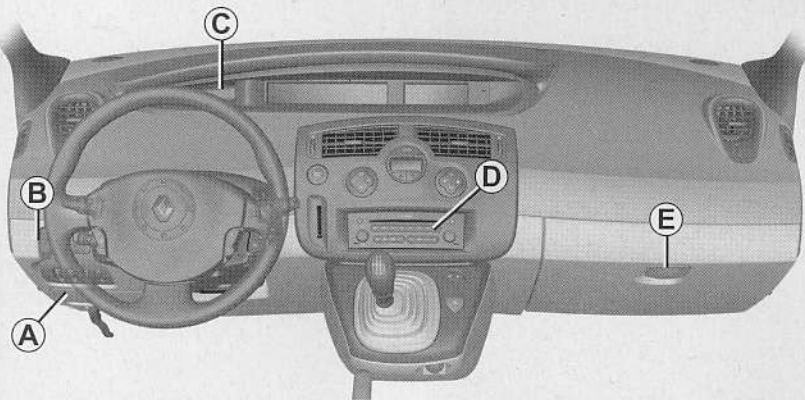

### Kormány alatti rakodóhely A

Kinyitáshoz húzza meg a fedelet.

Ide pénztárcát, a garázsajtó távirányítóját stb. lehet tenni.

### Aprópénztartó B

### Felső rakodópole C

Mobiltelefon, kulcsosomó stb. elhelyezésére alkalmas. Szabad kéz üzemmódú RENAULT kártyát ne tegyen ide.

### Az autórádió helye D

Ha nincs rádió, akkor itt rakodóhely van.



A vezető előtt a padlón semmiféle tárgy nem lehet; ezek hirtelen fékezéskor a pedálok alá csúszhatnak és akadályozhatják azok működését.

### Utasoldali rakodómélyedések E

A kinyitáshoz húzza meg a nyelvet.

Ehhez a rakodóhelyhez egy külső szellőzőnyílás, és bizonyos járműveken légkondicionált levegő vezeték csatlakozik. A4-es méretű dokumentumokat, nagyobb palackot stb. lehet ide tenni.

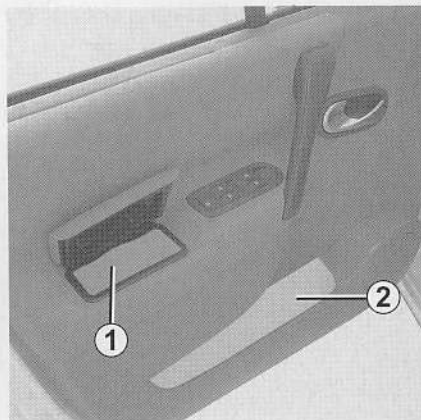

**Az első ajtók  
könyöktámaszaiban lévő  
rakodórekeszek 1**

**Ajtók rakodóhelyei 2**

Hamutartót vagy poharat lehet beletenni.

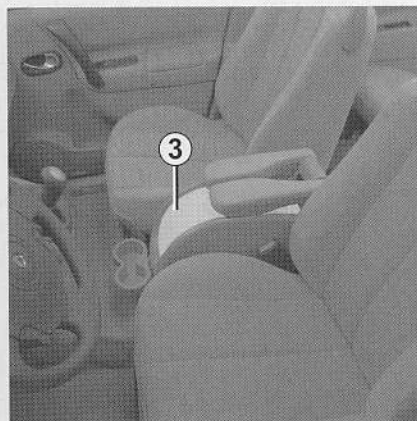

**Mozgatható középső konzol**

Az első részébe A4-es dokumentum, nagy vizesüveg stb. helyezhető.

A hátsó rész kisebb palack elhelyezésére alkalmas.

Ha nyitva marad a redőny, **3** a világítást a kapcsoló **5** megnyomásával kikapcsolhatja.

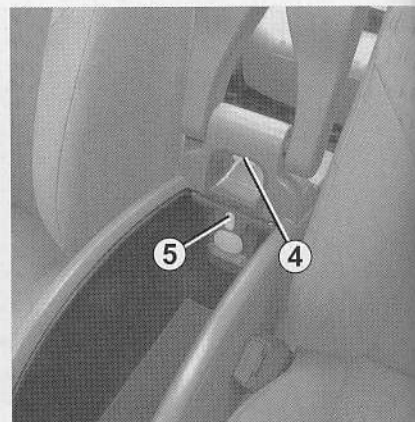

**A középső konzol előre vagy hátra állításához nyomja meg a gombot, 4 csúsztassa a konzolt a kívánt helyre, engedje el a gombot, majd ellenőrizze, hogy megfelelően rögzítődött-e.**

Erős használat esetén a védelmi rendszer néhány percre megakadályozza a használatát.

**Soha ne terhelje 7 kg-nál nagyobb tömeggel.**

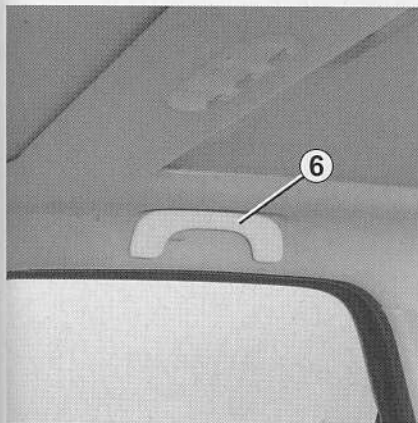

### Kapaszkodófogantyú 6

A menet közben történő kapaszkodásra szolgál. Ne használja a gépkocsiba történő beszálláskor, vagy kiszálláskor.

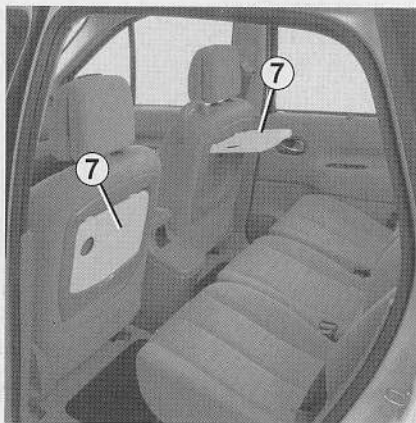

### Kalaptartó 7

Emelje fel vízszintes helyzetéig.

Menet közben soha nem lehet felemelt helyzetben.



**Rakodófiók 8 első és hátsó ülések alatt**

Ezekbe a fiókokba útikönyvet, a jármű papírjait stb. lehet tenni.

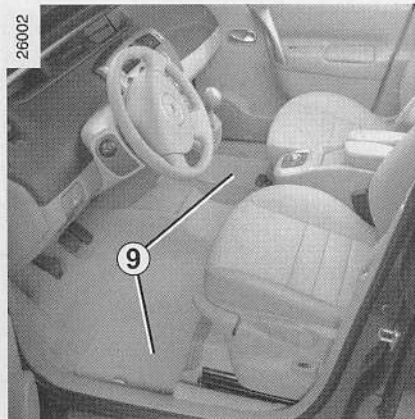

**Ajtóval 9 takart rakodóhelyek a vezető és az első és hátsó utasok lábainál**

Ide térkép, rongy stb. tehető.

## RAKODÓHELYEK / FELSZERELÉSEK AZ UTASTÉRBE (folytatás)

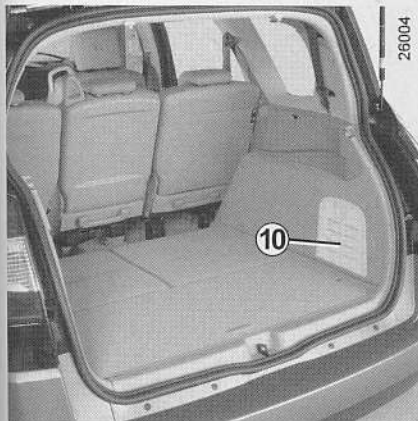

### Rakodórész fedél 10

Praktikus rakodórekesz áll rendelkezésre a csomagtartó valamennyi oldalán.

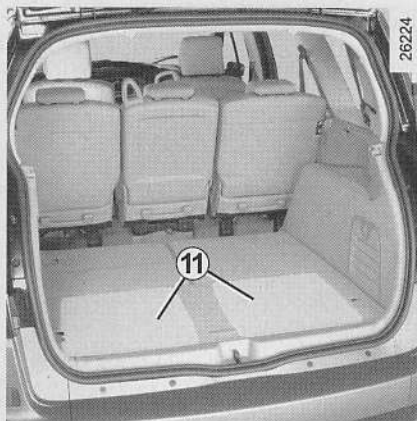

### Rakodórekeszek 11:

5 személyes hosszú karosszériájú változat

Minden oldalon a csomagtartó szőnyege alatt rakodórész áll rendelkezésre.

## HÁTSÓ FEJTÁMLA

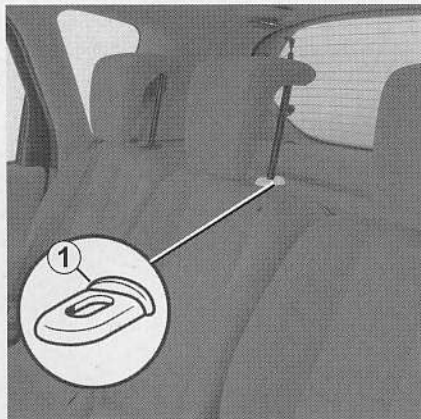

### Használati helyzet

Emelje fel teljesen a fejtámlát, majd engedje le a rögzítődésig.

### A fejtámla levétele

Nyomja meg a nyelvet vagy nyelveket, **1** és húzza ki a fejtámlát.

### Visszahelyezés:

Illessze a rudakat a vezetőhüvelyekbe, nyomja meg a nyelvet, **1** és engedje le a fejtámlát.

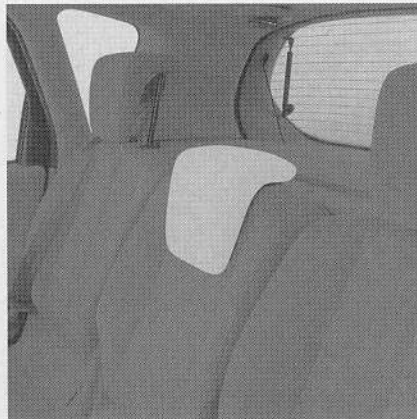

### Alaphelyzet

Nyomja meg a nyelvet **1** és süllyessze le teljesen a fejtámlát.

**A fejtámla legalsó helyzete tárolási helyzet:** nem használatos, ha az ülésen utas foglal helyet.

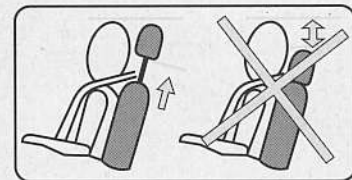

A fejtámla biztonsági eszköz, ügyeljen a jelenlétére és a megfelelő beállítására.



# GYERMEK SZÁMÁRA ALKALMASSÁ TEHETŐ FEJTÁMLA

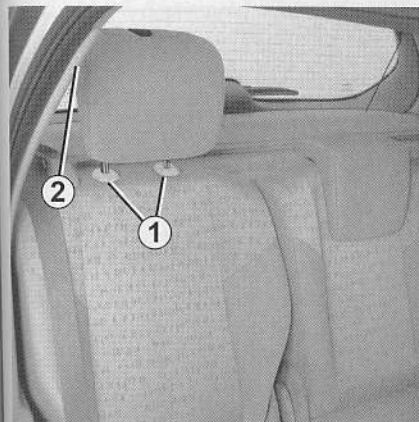

Bizonyos járműveken a gyermek-fejtámla a hátsó oldalsó helyeken (normál karosszéria), vagy a második sor hátsó oldalsó helyein (hosszú karosszéria) van.

## A gyermekfejtámla tárolási helyzete

Nyomja meg a nyelvecskét **1** a fejtámla vezetőjén és engedje le teljesen a fejtámlát.

A fejtámla **legsős helyezete tárolási helyzet**: nem használatos, ha az ülésen utas foglal helyet.

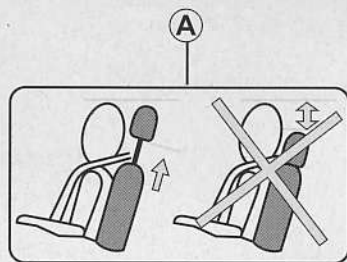

## A magasság beállítása

Húzza a fejtámlát maga felé és csúsztassa a kívánt magasságba (**A** ábra).



A fejtámla biztonsági eszköz, ügyeljen a jelenlétére és a megfelelő beállítására.

## A fejtámla kiemelése

Nyomja meg a nyelveket, **1** és emelje ki a fejtámlát.

## A fejtámla visszahelyezése

A fejtámlát a nyaki övpántnak **2** az ajtó melletti tartójával együtt kell felszerelni.

Helyezze a rudakat a vezetőhüvelybe a recés oldalukkal előre, engedje le a fejtámlát a kívánt helyzetig.

## GYERMEKEK SZÁMÁRA ALKALMASSÁ TEHETŐ FEJTÁMLA (folytatás)

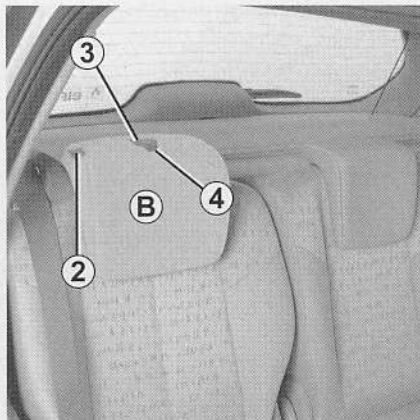

### Használata gyermekek által

Emelje fel a zárat, **3** távolítsa el a hevedert, **4** majd húzza le a zárat **3**. Engedje le teljesen a párnát **B**.

Szerelje fel a gyermekülést. A két oldalsó tartónak **5** a nyak két oldalán kell haladnia. Ezután állítsa be a fejtámla magasságát: az oldalsó tartók alapjának **5** két centiméterrel a vállak felett kell lennie.

Hogy az utasnak kényelmesebb legyen, az övet a megfelelő helyen vezesse el **2**. Ennek módját a címke **C** mutatja.

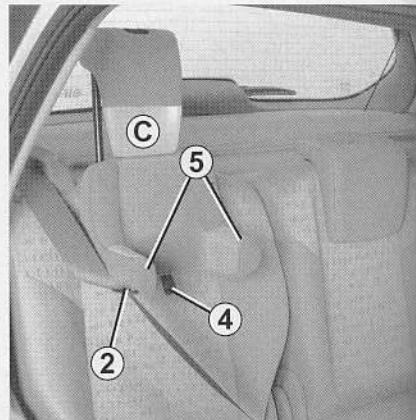

### A fejtámla lezárása

Emelje fel a zárat, **3** zárja vissza teljesen a párnát, **B** illessze be a hevedert, **4** majd süllyessze le a zárat **3** a záródáshoz. Ellenőrizze, hogy jól rögzítődött-e.



A gyermekfejtámla csak 2. kategóriájú (15 - 25 kg), vagy 3. kategóriájú (22 - 36 kg) jóváhagyott ülésmagasítóval használható. („Tájékoztadjon” az 1. fejezet „Gyermekek biztonsága” című részében.)

A fenti eseteken kívül a párna **B** mindig legyen felemelt és rögzített helyzetben.

## A HÁTSÓ ÜLÉSEK BEÁLLÍTÁSA

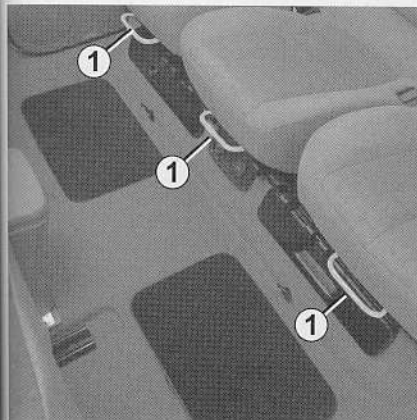

A hátsó ülés egymástól független részekből áll.

### Az ülések előre vagy hátra állítása

(típusától függően)

Húzza fel a kart **1** a kioldáshoz.

A kívánt helyzetben engedje vissza a kart és győződjön meg arról, hogy az ülés rendesen rögzítve van-e.

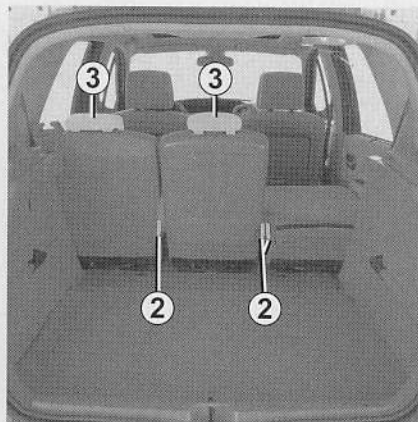

### Az üléstámla dőlésszögének beállítása

Húzza meg a fogantyút **2**.

Állítsa be az üléstámla dőlésszögét.



Biztonsági okokból a gépkocsi álló helyzetében végezze ezeket a műveleteket.

### Az üléstámla behajtása (asztal helyzet)

Engedje le a fejtámlát **3**.

Húzza fel a fogantyút, **2** hajtsa be a háttámlát, és ellenőrizze, hogy megfelelően rögzítődött-e.

Az üléstámla asztalként használható teljesen az ülőrészre hajtott állapotban.

Ebben a helyzetben az ülés legfeljebb 80 kg-ig terhelhető.



Az üléssel végzett műveletek során ellenőrizze a rögzítések tisztaságát (ne legyen ott kavics, rongy, játék stb.).

## HÁTSÓ ÜLÉSEK MŰKÖDÉSE: 5 személyes változat

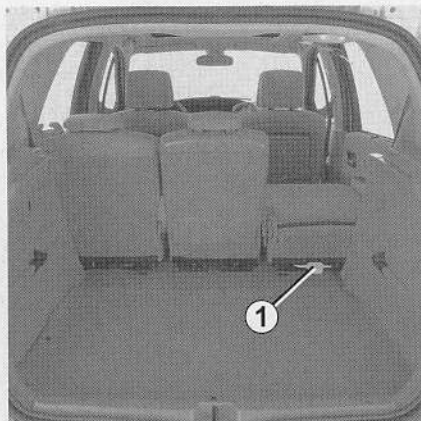

### Az ülés behajtása

Engedje le a fejtámlát.

Állítsa az ülést asztal helyzetbe.

Teljesen húzza hátra az ülést.

Húzza meg a kart **1** és állítsa fel az ülést előre, hogy függőleges helyzetben rögzítődjön.

**Megjegyzés:** ha az ülés nem emelkedik fel, tolja egy beosztással előbbre, majd húzza meg újra a kart **1** az ülés fölemeléséhez.

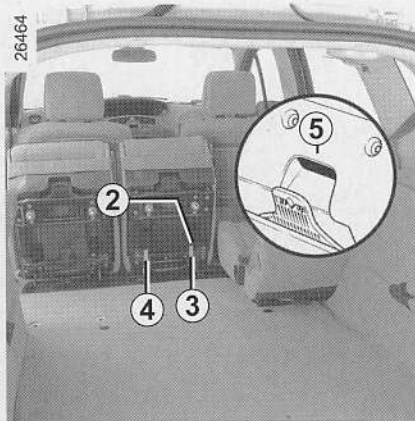

### Az ülés visszaállítása

Az ülés függőleges helyzetének megszűntetéséhez húzza meg a kart, **2** eressze le körülbelül a padlótól tíz centiméterre, majd engedje el.

Az ülés a saját súlyánál fogva visszakerül a helyére.

### Az ülés kivétele

Engedje le a fejtámlát.

Akassza ki a biztonsági öv vagy övek zárnyelveit.

Hajtsa be a háttámlát.

Teljesen húzza hátra az ülést.

Húzza meg a kart **1** és állítsa fel az ülést, hogy függőleges helyzetben rögzítődjön.

**Megjegyzés:** ha az ülés nem emelkedik fel, tolja egy beosztással előbbre, majd húzza meg újra a kart **1** az ülés fölemeléséhez.

Nyissa ki a zárat **3** és **4**.

Tartsa meg az ülést, majd emelje föl az ülés hátuljánál lévő fogantyú **5** segítségével.



Az üléssel végzett műveletek során ellenőrizze a rögzítések tisztaságát (ne legyen ott kavics, rongy, játék stb.).

## HÁTSÓ ÜLÉSEK MŰKÖDÉSE: 5 személyes változat (folytatás)

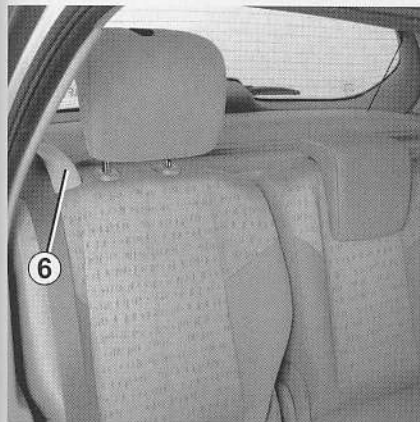

### Az ülés felszerelése

Az ülés beszerelése előtt ellenőrizze, hogy a rúd **7** érintkezzen az ütközővel **8**.

Ha nem, nyomja meg a kapcsolót **9** és csúsztassa a rudat **7** az ütközőhöz **8**.

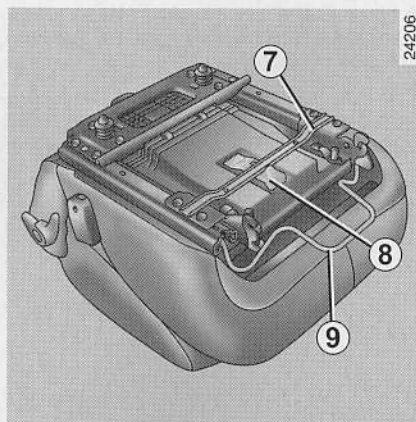

Rögzítse a lábakat **11** a rögzítésükbe: automatikusan rögzülnek. Ellenőrizze, hogy megfelelően rögzítődtek-e.

Nyissa ki a zárat, **10** majd engedje le az ülést a padlótól körülbelül tíz centiméterre, majd engedje el: az ülés saját súlyánál fogva a helyére kerül. Mindig ellenőrizze, hogy jól becsukódott-e.

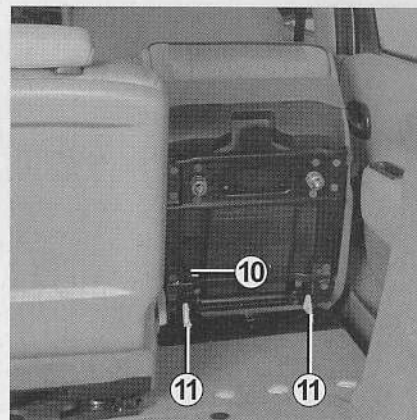

Az oldalsó ülések elhelyezésekor ellenőrizze, hogy a biztonsági öv hevederének **6** átvezetése az ajtó felőli oldalon legyen.



Biztonsági okokból a gépkocsi álló helyzetében végezze ezeket a műveleteket.



## HÁTSÓ ÜLÉSEK MŰKÖDÉSE: 5 személyes változat (folytatás)

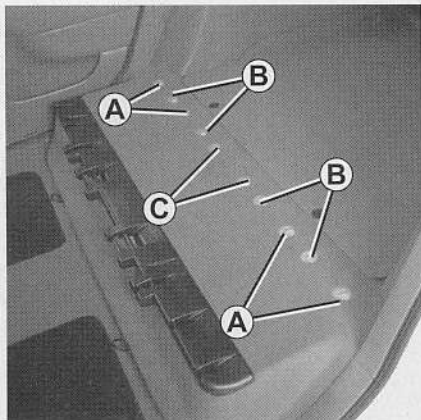

### A hátsó oldalsó ülések visszaállítása (normál karosszériájú változat)

Bizonyos járműveken ezek az ülések a jármű belseje felé fordíthatók, hogy több legyen a hely az utasok számára.

Ehhez elegendő a rögzítési pontok **B** és a két oldalsó ülés használata. Az előzőekben leírt módon szerelje fel az üléseket.

Az ülések ebben a helyzetben vannak a legtávolabb (bizonyos járműveken).

A háromszemélyes helyzet kialakításához használja a rögzítési pontokat, **A** és az oldalsó ülések **C** valamint a középső ülés esetén.

Ne felejtse el a biztonsági övek zárnyelveit visszaakasztani minden ülésnél.



Biztonsági okokból a gépkocsi álló helyzetében végezze ezeket a műveleteket.



## HÁTSÓ ÜLÉSEK MŰKÖDÉSE: 7 személyes változat

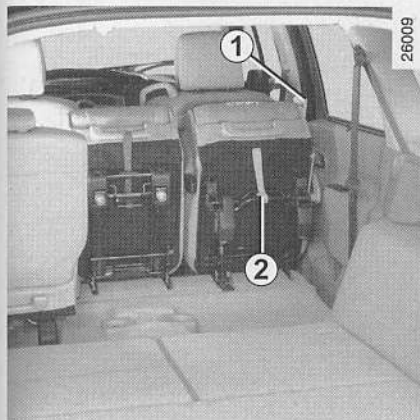

### Hátsó második sor ülései

#### Oldalsó ülés behajtása

- Engedje le a fejtámlát,
- húzza meg a kart **1** és hajtsa be a háttámlát, ellenőrizze, hogy jól rögzítődött-e,
- hátulról húzza meg a hevedert **2** az ülést függőleges helyzetig;
- a hátsó ajtótól húzza meg a kart, **3** és emelje fel az ülést függőleges helyzetig.



### Az oldalsó ülés visszaállítása

- Engedje le az ülést a padlóig, majd ellenőrizze, hogy jól rögzítődött-e,
- húzza meg a kart **1** és emelje fel a háttámlát, ellenőrizze, hogy jól rögzítődött-e.



A hátsó második sor üléseivel végzett művelet közben vigyázzon, hogy semmi ne akadályozza a rögzítéseket (testrész, állat, kavics, ruha, játék stb.).



Biztonsági okokból a gépkocsi álló helyzetében végezze ezeket a műveleteket.

## HÁTSÓ ÜLÉSEK MŰKÖDÉSE: 7 személyes változat (folytatás)

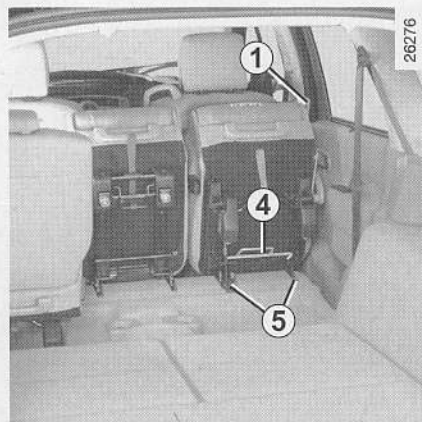

### Hátsó második sor ülései (folytatás)

#### Oldalsó ülés kivétele

- Akassza ki az ülés övcsatját;
- hajtsa be az ülést;
- fogja meg a fogantyút, **4** majd emelje az ülést felfelé.

#### Oldalsó ülés beszerelése

- Illessze a lábakat **5** a rögzítésükbe: automatikusan rögzülnek,
- engedje le az ülést a padlóig, majd ellenőrizze, hogy jól rögzítődött-e,
- húzza meg a kart **1** és emelje fel a háttámlát, ellenőrizze, hogy jól rögzítődött-e.



A hátsó második sor üléseivel végzett művelet közben vigyázzon, hogy semmi ne akadályozza a rögzítéseket (testrész, állat, kavics, ruha, játék stb.).



Biztonsági okokból a gépkocsi álló helyzetében végezze ezeket a műveleteket.

## HÁTSÓ ÜLÉSEK MŰKÖDÉSE: 7 személyes változat (folytatás)

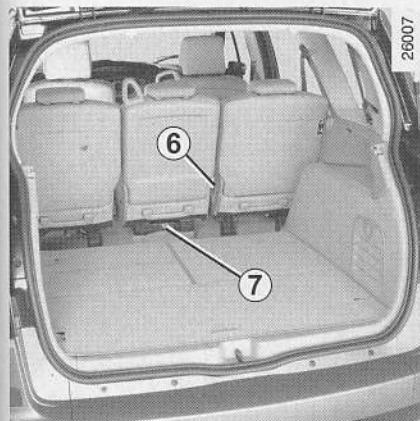

### Hátsó második sor ülései (folytatás)

#### A középső ülés behajtása

- Engedje le a fejtámlát,
- húzza ki az övnyelvet, majd igazítsa a helyére,
- hajtsa be a háttámlát és ellenőrizze, hogy jól rögzítődött-e,
- húzza meg a hevedert **7** és emelje fel az ülést függőleges helyzetig, majd ellenőrizze, hogy jól rögzítődött-e.

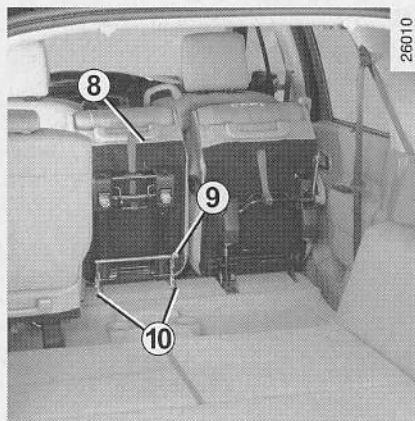

### A középső ülés visszaállítása

- Nyissa ki a reteszt, **9** engedje az ülést a padlóra, majd ellenőrizze, hogy megfelelően rögzítődött-e,
- húzza meg a kart **6** és emelje fel a háttámlát, ellenőrizze, hogy jól rögzítődött-e.
- Tegye vissza a fejtámlát.



Biztonsági okokból a gépkocsi álló helyzetében végezze ezeket a műveleteket.

### A középső ülés kivétele

Visszahajtott ülés:

- nyissa ki a reteszt **9**,
- fogja meg a fogantyút, **8** majd emelje az ülést felfelé.

### A középső ülés beszerelése

- Illesse a lábakat **10** a rögzítésükbe: automatikusan rögzülnek,
- hajtsa be az ülést és ellenőrizze, hogy jól rögzítődött-e,
- húzza meg a kart **6** és emelje fel a háttámlát, ellenőrizze, hogy jól rögzítődött-e.



A hátsó második sor üléseivel végzett művelet közben vigyázzon, hogy semmi ne akadályozza a rögzítéseket (testrész, állat, kavics, ruha, játék stb.).

## HÁTSÓ ÜLÉSEK MŰKÖDÉSE: 7 személyes változat (folytatás)

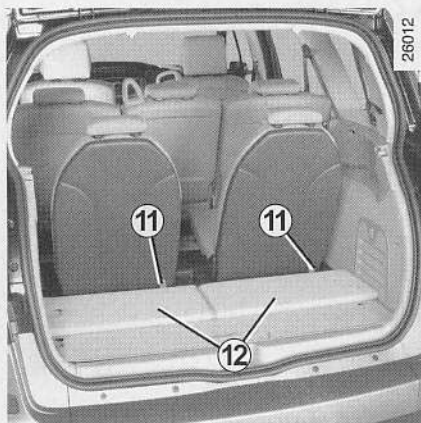

A hátsó harmadik sor üléseivel végzett műveletek közben:

- vigyázzon, hogy senki ne legyen a mozgó részek közelében,
- vigyázzon, hogy elég hely legyen az ülés körül,
- vigyázzon, hogy semmi ne legyen a csomagtartóban az ülésnek fenntartott helyen.

Biztonsági okokból a gépkocsi álló helyzetében végezze ezeket a műveleteket.

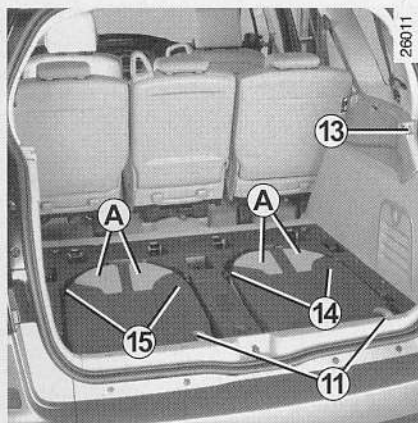

### Hátsó harmadik sor ülései

#### Az ülés behajtása

- A csomagtartó felől hajtsa össze, majd vegye ki a csomagtartó szőnyegét **12**,
- engedje le a fejtámlát,
- akassza ki az öv zárszerkezetét,
- húzza meg a hevedert **11**,
- nyomja meg a háttámlát (**A** terület), hogy rögzítődjön, majd ellenőrizze, hogy jól rögzítődött-e,
- hajtsa be az övnyelveket, majd tegye vissza a szőnyeget.

**Megjegyzés:** A kapcsok **13** az öv zárszerkezetének megtartására szolgálnak.

#### Az ülés behajtása

- A csomagtartó felől vegye ki a csomagtartó fedelét, hajtsa be, majd vegye ki a csomagtartó szőnyegét. Ellenőrizze, hogy a zöld visszajelzőlámpák **14** és **15** ne világítsanak, ha igen, nyomja meg még egyszer, hogy eltűnjenek;
- húzza meg a hevedert, **11** a háttámla felső részénél húzva rögzítse az ülést, majd ellenőrizze, hogy jól rögzítődött-e. Ellenőrizze, hogy a zöld visszajelzőlámpák **14** (és/vagy **15**) világítsanak-e, ellenőrizze, hogy az ülés jól rögzítődött-e;
- tegye vissza a fejtámlát;
- kattintsa a zárszerkezetet a megfelelő övnyelvhez.

## HÁTSÓ ÜLÉSEK MŰKÖDÉSE: 7 személyes változat (folytatás)

26013

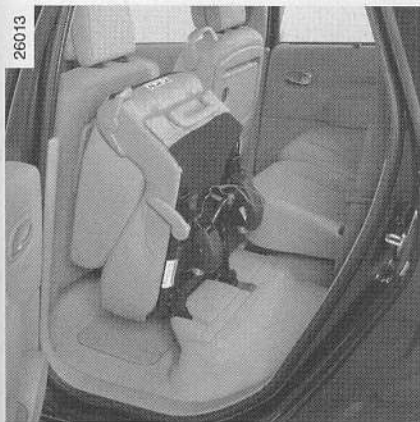

### Hozzáférés a hátsó harmadik sor üléseihez

- A hátsó ajtó felől a hátsó második sor ülését teljesen tolja előre,
- engedje le a fejtámlát,
- hajtsa be az ülést,
- üljön a hátsó harmadik sor ülésére,



24508

- húzza a hátsó második sor ülését asztal helyzetbe,
  - emelje fel a háttámlát.
- Címke emlékezteti az ülések hátánál.

### Tiltás

Tilos a hátsó második sorban behajtott ülés vagy háttámla esetén úgy utazni, hogy a hátsó harmadik sor ülésén utas foglal helyet.



## HAMUTARTÓ - SZIVARGYÚJTÓ

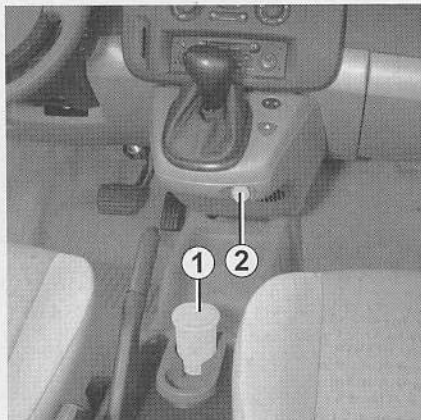

### Hamutartó 1

Kiszedhető hamutartó, amely beleillik a gépkocsiban található pohártartókba.

### Szivargyújtó 2

Bekapcsolt gyújtásnál nyomja be a szivargyújtót 2.

Ha a spirál izzik, a gyújtó kis kattanás kíséretében magától visszaugrik és kivehető. Húzza ki. Használat után nyomja vissza a helyére, de ne nyomja be teljesen.

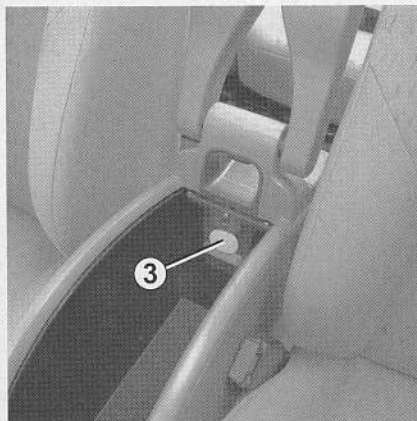

### Segédberendezések csatlakozója 3

Bizonyos járműveken a szivargyújtó helyén lehet 2.

A RENAULT által jóváhagyott berendezések csatlakoztatására szolgál, amelyeknek teljesítménye legfeljebb 120 W (feszültség: 12 V).

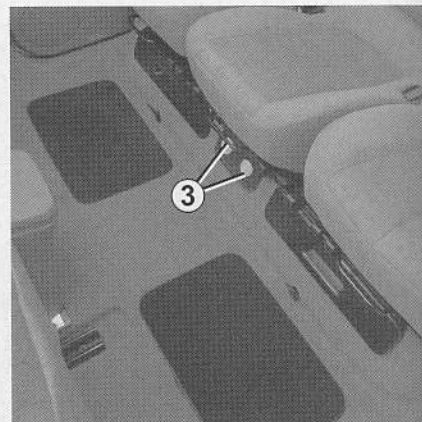



## CSOMAGTARTÓ

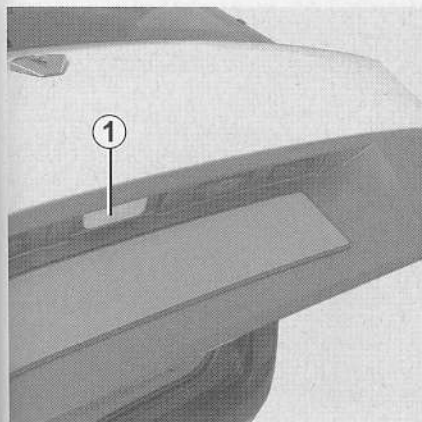

### Kinyitás

Nyomja be a gombot **1** és emelje fel a csomagtartó ajtaját.

**Megjegyzés:** a csomagterajtó kétféle módon nyitható. Az egyik lehetőség a nagyobb nyílás érdekében az ajtó ismételt felemelése.

### Tiltás

Nem lehetséges a hátsó csomagterajtó és a hátsó szélvédő egyidejű nyitása (elektronikus tiltás).

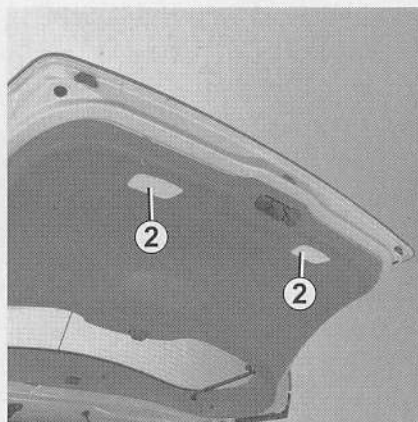

### Bezárás

Először engedje le a csomagterajtót a belső fogantyúk segítségével **2**.

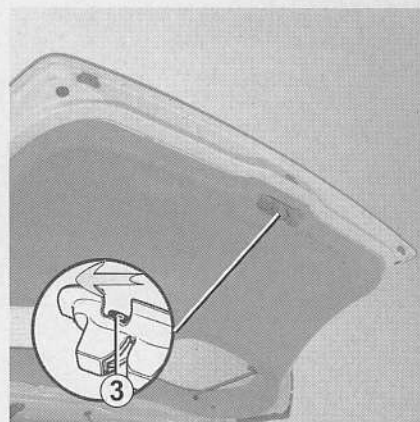

### Az ajtók kézi kinyitása belülről

Ha nem lehetséges a csomagtartófedél automatikus nyitása, lehetőség van a kézzel belülről való nyitásra.

- hajtsa le a hátsó üléstámlát (üléstámlákat), hogy hozzáférjen a csomagtartóhoz,
- dugjon egy ceruzát vagy hasonló tárgyat a nyílásba **3** és csúsztassa el az egészet a rajzon látható módon,
- a kinyitáshoz nyomja meg a csomagtartóajtót.

## NYITHATÓ HÁTSÓ ABLAK

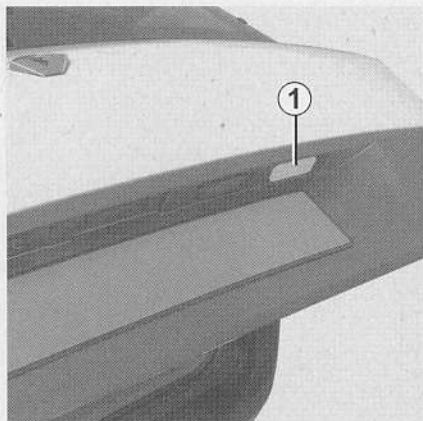

### Kinyitás

Nyomja meg a gombot **1**.

Emelje fel a hátsó ablakot, az ablaktörlő aljánál fogva **2**.

A csomagtartóhoz való hozzáféréshez húzza meg a kilincset **3**.

### Tiltás

Nem lehetséges a hátsó csomagterajtó és a hátsó szélvédő egyidejű nyitása (elektronikus tiltás).

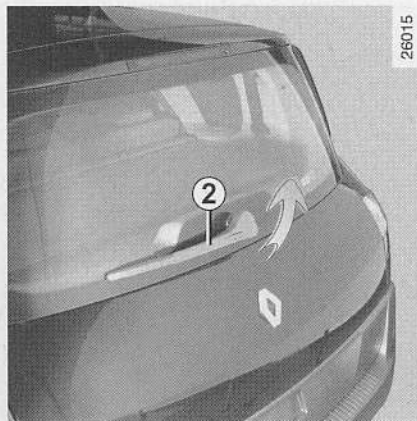

### Bezárás

Fogja meg az ablaktörlő alapját, **2** és hajtsa be a hátsó ablakot, hogy bezáródjon.

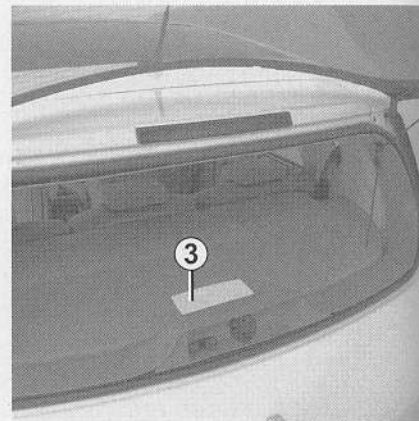

Ha a hátsó ablak menet közben nyitva van, az esetleges kipufogógáz-beszívargás miatt kellemetlen lehet az utasoknak. A nyitott hátsó szélvédő használatát tehát csak **rövid távolságra** és **terjedelmes csomagok szállítása esetén** javasoljuk, a csomagterajtó zárt helyzetében. Ebben az esetben húzza fel a többi ablakot és a nyitható tetőt, majd kapcsolja a **szellőzést közepes vagy maximum állásba**, hogy a kipufogógázok ne kerülhessenek be az utastérbe.

## KALAPTARTÓ: normál karosszéria

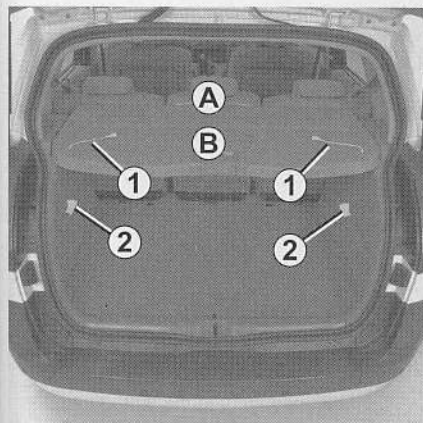

### Kalaptartó

A leszereléséhez akassza ki a két tartószínt **1**.

Hajtsa a részt **A** a kalaptartóra, **B** majd húzza maga felé.

A visszaszereléshez hajtsa végre a leszerelés lépéseit fordított sorrendben.



### A kalaptartó felső helyzetei

Helyezze a hátsó kalaptartót a tartókra, **2** amelyek a csomagtartó félmagasságában vannak.

Az alul vagy középmagasan levő hátsó kalaptartó terhelése legfeljebb 25 kg lehet, egyenletesen elosztva.



Ne helyezzen semmilyen tárgyat, de főleg nehéz tárgyakat a felső helyzetben levő kalaptartóra.

Hirtelen fékezés esetén ezek elszabadulva az utasoknak sérüléseket okozhatnak.

## CSOMAGTÉRFEDÉL: hosszú karosszéria



### A csomagterfedél hajlékony részének feltekerése A

Húzza finoman a fogantyúval, **1** hogy a kapcsok kiszabaduljanak a csomagtartó mindkét oldalán.

Kísérje végig a csomagterfedél mozgását.

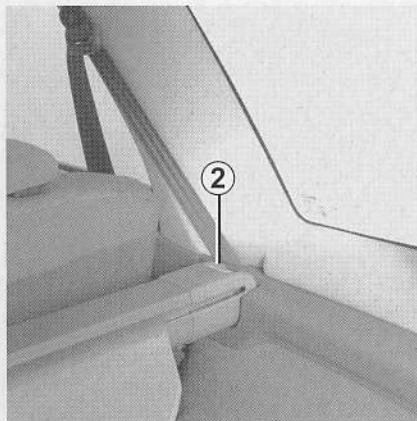

### A csomagterfedél kivétele

Nyomja meg a gombot, **2** és egyidőben emelje fel a tekerő jobb oldalát.

Emelje fel ezután a tekerő bal oldalát, majd szerelje le.

A csomagtér visszaszerelésekor ugyanezeket a műveleteket végezze fordított sorrendben.

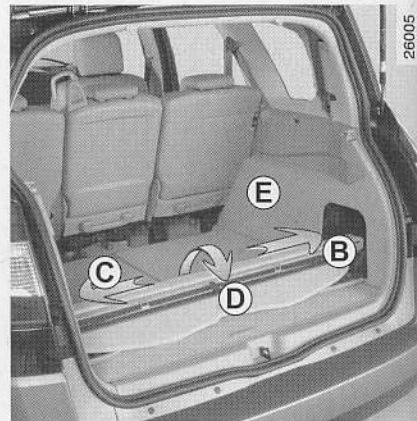

### A csomagtér rakodórésze

Nyissa ki a rakodórészeket **B** a csomagtartó valamennyi oldalán.

Illesse be az övtekerőket a rakodórész bal oldalán, **C** majd fordítsa el, **D** hogy a jobb oldali végét is a helyére tegye **E**.

## CSOMAGSZÁLLÍTÁS A CSOMAGTÉRBE

A szállítandó tárgyakat mindig úgy helyezze el a csomagtérben, hogy azok legnagyobb felülete támaszkodjon.

- Szokásos terhelés esetén a hátsó ülések háttámlájának (A eset)



- A visszahajtott hátsó ülésnek (B eset)



- Maximális terhelés esetén az első ülésnek.

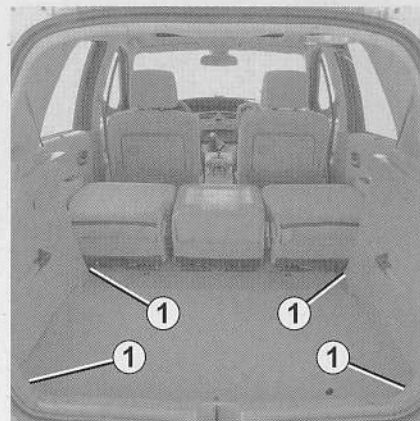

Rögzítőhorog 1



A nehezebb csomagokat, tárgyakat mindig közvetlenül a csomagtér alján helyezze el. Használja a rögzítőpontokat, ha vannak, a csomagtartó padlóján 1. A csomagokat úgy kell elhelyezni, hogy egyetlen csomag se repülhessen előre az utasok felé hirtelen fékezés-kor. Kapcsolja be a hátsó ülések biztonsági öveit még akkor is, ha nincsenek utasok.



## ELVÁLASZTÓHÁLÓ

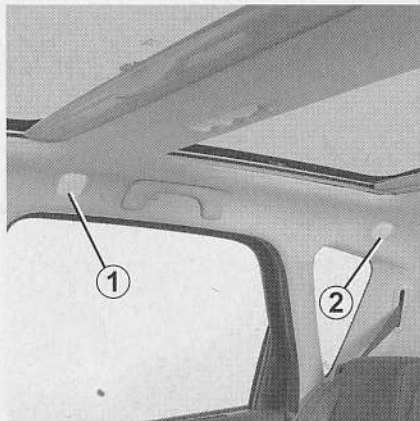

Ha a jármű fel van szerelve vele, állatok és csomagok szállításakor hasznos az utasok által használt résztől való elválasztáshoz.

Elhelyezhető:

- az első ülések mögött a megfelelő helyen **1**,
- a hátsó ülések mögött a megfelelő helyen **2**.

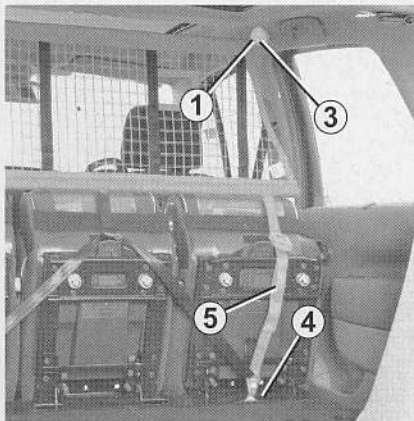

### Az elválasztóháló elhelyezése az első ülések mögött

A gépkocsi belsejében mindkét oldalon:

- süllyessze le a fedelet, **1** hogy hozzáférjen a háló felső rögzítésére szolgáló rögzítési pontokhoz;
- akassza be a háló felső tartórúdját **3** a rögzítési pontokba.

- rögzítse a háló hevederének kapcsát **4** az első ülés hátulja alatti alsó gyűrűhöz (a hozzáférés érdekében, ha szükséges, tolja előre az ülést),
- állítsa feszesre a háló hevederét **5**.



## ELVÁLASZTÓHÁLÓ (folytatás)



### Az elválasztóháló felszerelése a hátsó ülések mögött

(a hátsó ülések második sora mögött hosszú karosszéria esetén)

A gépkocsi belsejében mindkét oldalon:

- süllyeszte le a fedelet, **2** hogy hozzáférjen a háló felső rögzítésére szolgáló sínhez,
- illessze be a háló felső rögzítőrúdját **3** a sínbe.

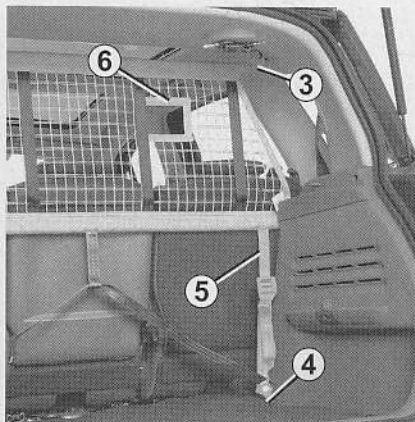

- rögzítse a heveder kapcsát **4** a csomagtartó szőnyege alatt levő alsó gyűrűhöz,
- állítsa feszesre a hevedert **5**.

**Megjegyzés:** a nyílás **6** a középső öv övezetője mellett legyen.

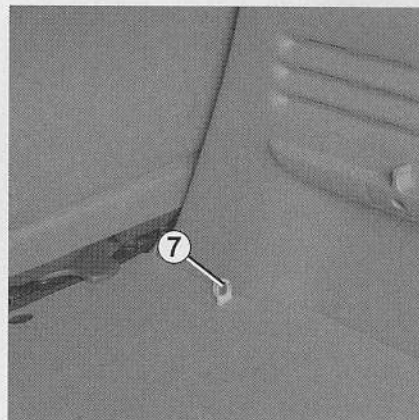

Az elválasztóháló felszerelése előtt a rögzítőfüleket **7** le kell szerelni, ha vannak.



Tilos elválasztóhálót elhelyezni, ha a rögzítőfület gyermekülés felszerelésére már használja (tájékozódjon az 1. fejezet «Gyermekek biztonsága» részében).

Ütközés esetén sérülésveszély.

## TETŐCSOMAGTARTÓ

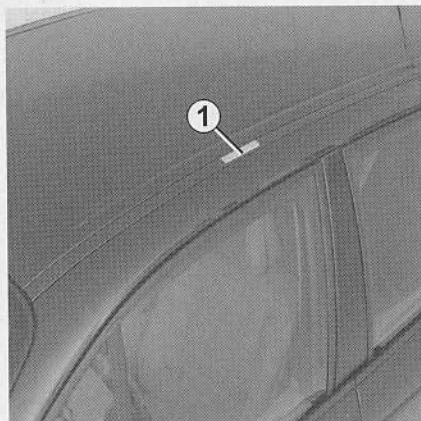

Mindegyik tetődíszléc két, a tetőrudak rögzítési pontjait takaró fedéllel van felszerelve.

Mindegyik fedelet elfordítható lap zárja **1**.

A tetőcsomagtartó felszerelése előtt, szerelje le a fedél alatti **1** záródugókat és őrizze meg azokat.

A tetőcsomagtartó leszerelése után szerelje vissza azokat.

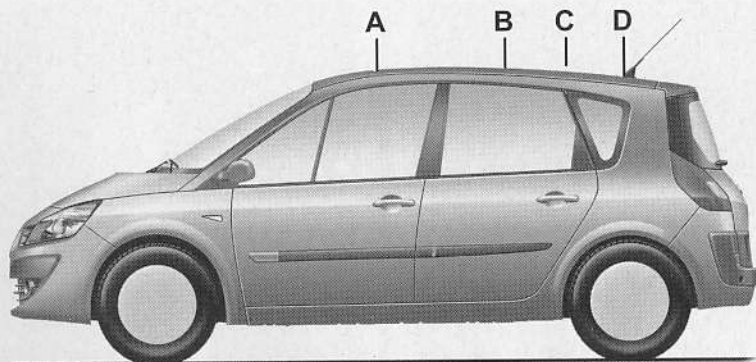

26299

### Hozzáférés a rögzítési pontokhoz

Mindegyik lapot **1** fordítsa felfelé.

Ha a jármű nincs ilyen lappal felszerelve, **1** forduljon RENAULT szakszervízhez.

### Hosszú karosszériájú járművek sajátosságai

A tetőrudakat **kizárólag** a megfelelő helyre **A** és **B** szerelve lehet használni.

A másik két hely **C** és **D** csak a tetőrúd tárolására szolgál.

**Megengedett tetőterhelés:** tájékozódjon a 6. fejezet „Tömegadatok” című részében.

A tetőrúd felszereléséről és a használat feltételeiről a gyártó szerelési utasításában olvashat bővebben.

Tanácsos ezt az útmutatót is a kocsi papírjaival együtt tartani.