

# SCENIC

# SCENIC

SCENIC



RENAULT

SCENIC

Az ELF a RENAULT számára a kenőanyagok teljes termékcsaládját kínálja: motorolajok, sebességváltó-olajok manuális és automata váltókhoz.



A Forma 1-ben megvalósított kutatásnak köszönhetően ezen kenőanyagok a legkiválóbb technológiai eljárások eredményei.

A RENAULT technikai fejlesztéseit követve ez a termékcsalád tökéletesen megfelel a gépjárművek igényeinek.

► Az ELF kenőanyagok jelentős mértékben hozzájárulnak gépjárműve teljesítményéhez.

A RENAULT a jóváhagyott ELF kenőanyagokat ajánlja az olajcserék és a feltöltések esetén. Tájékozódjon a RENAULT szakszervizben vagy a [www.lubricants.elf.com](http://www.lubricants.elf.com) honlapon.



**Figyelmeztetés:** a motor optimális működésének érdekében az egyes kenőanyagok használata bizonyos gépjárművekre korlátozódhat. Tájékozódjon a karbantartási füzet segítségével.

# Köszöntjük új RENAULT-ja volánjánál

Ez a kezelési és karbantartási útmutató tartalmazza mindazokat az információkat, amelyek segítségével Ön:

- alaposan megismerheti RENAULT-ját és így ideális használati feltételekkel élvezheti a megvalósított fejlett technika minden előnyét.
- biztosíthatja gépkocsija folyamatos optimális működését a karbantartási tanácsok egyszerű de következetes betartásával.
- idővesztés nélkül saját maga is elvégezheti azokat a beavatkozásokat, amelyek nem igényelnek szakembert.

Az útmutató elolvasására fordított idő sokszorosan megtérül az elsajátított ismeretek és a technikai újdonságok terén való tájékozottság révén. Ha mégis maradna tisztázandó kérdése, biztosíthatjuk, hogy a RENAULT hálózat szakemberei mindig szívesen állnak rendelkezésére további kiegészítő információkkal.

A kezelési útmutató olvasását a következő jelölések segítik:



Veszély, kockázat vagy biztonsági előírás jelzése.

A jelen kezelési útmutatóban tárgyalt típusok leírása a szerkesztéskor rendelkezésre álló műszaki adatok alapján történt. **A kezelési útmutató tartalmazza ezen modellek lehetséges felszereltségének összességét (széria vagy választható), meglétük a gépjárműben függ a változattól, a választott opciótól és a forgalomba hozó országtól.**

**Az év során megjelenő bizonyos felszereltségekről is tájékoztat ez a dokumentum.**

Jó utat kívánunk Önnek RENAULT-ja volánjánál.

A RENAULT írásos engedélye nélkül tilos ezen útmutató teljes vagy részleges sokszorosítása és/vagy fordítása. RENAULT, 92100 Billancourt 2006.



# Gyors áttekintés

	- A gumiabroncsok levegőnyomása . . . . .	0.4 – 0.9
	- RENAULT kártya: használat . . . . .	1.2 → 1.8
	- Gyermekülés . . . . .	1.35 → 1.45
	- Visszajelzőlámpa (kijelzőegység) . . . . .	1.50 → 1.66
	- A motor indítása és leállítása . . . . .	2.3 → 2.5
	- Vezetés . . . . .	2.2 → 2.44
	- Automata parkolófék . . . . .	2.9 → 2.13
	- A gumiabroncsok nyomásellenőrző rendszere . . . . .	2.20 → 2.23
	- Dinamikus menetstabilizáló rendszer: ESP . . . . .	2.24
	- Kipörgésgátló rendszer: ASR . . . . .	2.25 – 2.26
	- Vészfékezést segítő rendszer . . . . .	2.29
	- Sebességtartó-sebességhatároló . . . . .	2.30 → 2.36
	- Fűtés - légkondicionálás . . . . .	3.2 → 3.16
	- Motorháztető/karbantartás . . . . .	4.2 → 4.15
	- Hasznos tanácsok (izzócsere, biztosítékok, hibaelhárítás, működési rendellenességek) . . . . .	5.2 → 5.42

# T A R T A L O M J E G Y Z É K

Fejezet

Ismerkedés a gépjárművel .....

1

A vezetés .....

2

Kényelmi berendezések.....

3

Karbantartás .....

4

Hasznos tanácsok .....

5

Műszaki adatok .....

6

Betűrendes tárgymutató .....

7

## A GUMIABRONCSOKBAN ELŐÍRT LÉGNYOMÁS HIDEGEN (bar-ban)

Normál karosszériájú változatok	1.4 16V - 1.6 16V - 1.5 dCi		
	195/65 R15 T	205/55 R16 H 205/55 R16 V	205/60 R16 H
<b>Gumiabroncsok mérete</b>			
<b>Autópályán kívüli használat</b> – Elöl – Hátsó	2,4 2,2	2,2 2,0	2,3 2,1
<b>Autópályán történő használat (1)</b> – Elöl – Hátsó	2,4 2,2	2,4 2,1	2,5 2,3
<b>Pótkerék</b>	2,4	2,4	2,5

### A gumiabroncsokkal és a hólánc felszerelésével kapcsolatos biztonsági előírások

A karbantartással, és a hólánc felszerelésének változattól függő módjával kapcsolatos előírásokat lásd az 5. fejezet „Gumiabroncsok” című részében.

(1) **Teljes terheléssel használt, (Megengedett maximális tömeg) vontató járművek különlegességei.** Legfeljebb **100 km/h** sebességgel haladjon, és növelje meg a gumiabroncsok nyomását **0,2 bar**-ral. A tömegadatokat lásd a 6. fejezet « tömegadatok » című részében.

## A GUMIABRONCSOKBAN ELŐÍRT LÉGNYOMÁS HIDEGEN (BAR-BAN)

Normál karosszériájú változatok (folytatás)	2.0 16V – 1.9 dCi		2.0 T		2.0 dCi	
<b>Gumiabroncsok mérete</b>	205/60 R16 H 205/60 R16 V	205/55 R17 V	205/60 R16 H 205/60 R16 V	205/55 R17 V	205/60 R16 V	205/55 R17 V
<b>Autópályán kívüli használat</b>						
– Elöl	2,3	2,4	2,3	2,4	2,5	2,6
– Hátsó	2,1	2,2	2,1	2,2	2,2	2,2
<b>Autópályán történő használat (1)</b>						
– Elöl	2,5	2,5	2,5	2,6	2,7	2,7
– Hátsó	2,3	2,3	2,3	2,4	2,2	2,2
<b>Pótkerék</b>	2,5	2,5	2,5	2,6	2,7	2,7

### A gumiabroncsokkal és a hólánc felszerelésével kapcsolatos biztonsági előírások

A karbantartással, és a hólánc felszerelésének változattól függő módjával kapcsolatos előírásokat lásd az 5. fejezet „Gumiabroncsok” című részében.

(1) **Teljes terheléssel használt**, (Megengedett maximális tömeg) **vontató járművek különlegességei**. Legfeljebb **100 km/h** sebességgel haladjon, és növelje meg a gumiabroncsok nyomását **0,2 bar**-ral. A tömegadatokat lásd a 6. fejezet « tömegadatok » című részében.

## A GUMIABRONCSOKBAN ELŐÍRT LÉGNYOMÁS HIDEGEN (BAR-BAN)

Hosszú változatok legfeljebb 5 utassal	1.6 16V – 1.5 dCi		2.0 16V – 2.0 T – 1.9 dCi		2.0 dCi	
Gumiabroncsok mérete	205/60 R16 H	205/55 R17 V	205/60 R16 H	205/55 R 17 V	205/60 R16 V	205/55 R17 V
– Elöl	2,2	2,4	2,3	2,4	2,6	2,7
– Hátul	2,2	2,2	2,2	2,2	2,2	2,2
Pótkerék	2,5	2,5	2,5	2,5	2,6	2,7

Hosszú változatok 6 vagy 7 utassal	1.6 16V - 1.5 dCi		2.0 16V - 2.0 T		1.9 dCi		2.0 dCi	
Gumiabroncsok mérete	205/60 R16 H	205/55 R17 V	205/60 R16 H	205/55 R17 V	205/60 R16 H	205/55 R17 V	205/60 R16 V	205/55 R17 V
– Elöl	2,4	2,6	2,5	2,6	2,5	2,6	2,6	2,7
– Hátul	2,5	2,5	2,6	2,6	2,5	2,5	2,6	2,6
Pótkerék	2,5	2,5	2,5	2,5	2,5	2,5	2,6	2,7

### A gumiabroncsokkal és a hólánc felszerelésével kapcsolatos biztonsági előírások

A karbantartással, és a hólánc felszerelésének változattól függő módjával kapcsolatos előírásokat lásd az 5. fejezet „Gumiabroncsok” című részében.

- (1) **Teljes terheléssel használt**, (Megengedett maximális tömeg) **vontató járművek különlegességei**. Legfeljebb **100 km/h** sebességgel haladjon, és növelje meg a gumiabroncsok nyomását **0,2 bar**-ral. A tömegadatokat lásd a 6. fejezet « tömegadatok » című részében.



## A GUMIABRONCSOK NYOMÁSA (PSI hidegen)

Normál karosszériájú változatok	1.4 16V – 1.6 16V – 1.5 dCi		
Gumiabroncsok mérete	195/65 R15 T	205/55 R16 H 205/55 R16 V	205/60 R16 H
Autópályán kívüli használat			
– Elöl	35	32	33
– Hátsó	32	29	30
Autópályán történő használat (1)			
– Elöl	35	35	36
– Hátsó	32	30	33
Pótkerék	35	35	36

### A gumiabroncsokkal és a hólánc felszerelésével kapcsolatos biztonsági előírások

A karbantartással, és a hólánc felszerelésének változattól függő módjával kapcsolatos előírásokat lásd az 5. fejezet „Gumiabroncsok” című részében.

(1) **Teljes terheléssel használt**, (Megengedett maximális tömeg) **vontató járművek különlegességei**. Legfeljebb **100 km/h** sebességgel haladjon, és a gumiabroncsok nyomását **3 PSI-vel** növelje meg. A tömegadatokat lásd a 6. fejezet « tömegadatok » című részében.

## A GUMIABRONCSOK NYOMÁSA (PSI hidegen)

Normál karosszériájú változatok (folytatás)	2.0 16V – 1.9 dCi		2.0 T		2.0 dCi	
	205/60 R16 H205/60 R16 V	205/55 R17 V	205/60 R16 H205/60 R16 V	205/55 R17 V	205/60 R16 V	205/55 R17 V
<b>Gumiabroncsok mérete</b>						
<b>Autópályán kívüli használat</b> – Elöl – Hátul	33 30	35 32	33 32	35 32	36 32	38 32
<b>Autópályán történő használat (1)</b> – Elöl – Hátul	36 33	36 33	36 33	38 35	39 32	39 32
<b>Pótkerék</b>	36	36	36	38	39	39

### A gumiabroncsokkal és a hólánc felszerelésével kapcsolatos biztonsági előírások

A karbantartással, és a hólánc felszerelésének változattól függő módjával kapcsolatos előírásokat lásd az 5. fejezet „Gumiabroncsok” című részében.

(1) **Teljes terheléssel használt**, (Megengedett maximális tömeg) **vontató járművek különlegességei**. Legfeljebb **100 km/h** sebességgel haladjon, és a gumiabroncsok nyomását **3 PSI-vel** növelje meg. A tömegadatokat lásd a 6. fejezet « tömegadatok » című részében.

## A GUMIABRONCSOK NYOMÁSA (PSI hidegen)

Hosszú változatok legfeljebb 5 utassal	1.6 16V - 1.5 dCi		2.0 16V – 2.0 T – 1.9 dCi		2.0 dCi	
Gumiabroncsok mérete	205/60 R16 H	205/55 R17 V	205/60 R16 H	205/55 R17 V	205/60 R16 V	205/55 R17 V
– Elöl	32	35	34	35	38	39
– Hátsó	32	32	32	32	32	32
Pótkerék	36	36	36	36	38	39

Hosszú változatok 6 vagy 7 utassal	1.6 16V – 1.5 dCi		2.0 16V – 2.0 T		1.9 dCi		2.0 dCi	
Gumiabroncsok mérete	205/60 R16 H	205/55 R17 V	205/60 R16 H	205/55 R17 V	205/60 R16 H	205/55 R17 V	205/60 R16 V	205/55 R17 V
– Elöl	35	38	36	38	38	39	38	39
– Hátsó	36	36	38	38	38	38	38	38
Pótkerék	36	36	36	36	38	39	38	39

### A gumiabroncsokkal és a hólánc felszerelésével kapcsolatos biztonsági előírások

A karbantartással, és a hólánc felszerelésének változattól függő módjával kapcsolatos előírásokat lásd az 5. fejezet „Gumiabroncsok” című részében.

**A teljes terheléssel használt** (megengedett maximális tömeg), **vontatást végző járművek különlegességei** Legfeljebb **100 km/h** sebességgel haladjon, és a gumiabroncsok nyomását **3 PSI-vel** növelje meg. A tömegadatokat lásd a 6. fejezet « tömegadatok » című részében.

# 1. fejezet: Ismerkedés a gépkocsival

RENAULT kártya: általánosságok, használat, biztonsági központizár	1.2
Ajtók	1.9
Az ajtók automatikus bezárása menet közben	1.15
Indításgátló berendezés	1.16
Fejtámla - Ülések	1.18
Biztonsági övek	1.21
Kiegészítő biztonsági berendezések	1.28
első biztonsági öv	1.28
hátsó biztonsági öv	1.32
Oldalsó biztonsági berendezések	1.33
Kiegészítő biztonsági berendezések	1.34
A gyermekek biztonsága	1.35
Kezelőszervek	1.46
Kijelzőegység	1.50
Fedélzeti számítógép	1.56
Óra és külső hőmérséklet	1.67
Kormánykerék	1.68
Visszapillantó tükrök	1.69
Hangkürt és fénykürt	1.71
Külső világítás és külső jelzések	1.72
Fényszórók beállítása	1.75
Ablaktörlő és ablakmosó	1.76
Üzemanyagtartály (tankolás)	1.79

# RENAULT KÁRTYÁK: általánosságok

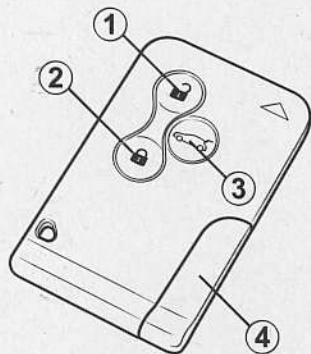

24088

- 1 Az összes nyílászáró nyitása.
- 2 Az összes nyílászáró zárása.
- 3 A csomagtartóajtó kinyitása és bezárása.
- 4 Biztonsági kulcs.

## Tanács

Ne tegye a RENAULT kártyát olyan helyre, ahol elgörbülhet vagy véletlenül megsérülhet: ilyen eset lehet például, hogy Ön úgy ül le, hogy a kártya a ruhája hátsó zsebében van.

## A RENAULT kártya lehetővé teszi:

- a nyílászárók (ajtók, csomagterajtó), illetve az üzemanyag-betöltő nyílás fedelének nyitását vagy zárását (lásd a következő oldalakat);
- gépjárműtől függően az ablakok és a nyitható tető automatikus zárását (tájékoztadjon a 3. fejezet «Elektromos ablakemelő: távolról történő zárás» és az «Elektromos nyitható tető: távolról történő zárás» című részében);
- a motor beindítását (lásd a 2. fejezet „A motor beindítása” című részét).

## A következő tankolásig megtehető távolság

A RENAULT kártya elemmel működik, amit ki kell cserélni, ha a kijelzőegységen megjelenik a „Cserélje ki a kártyában lévő elemet” üzenet (lásd az 5. fejezet „RENAULT kártya: elem” című részét).

## A RENAULT kártya hatótávolsága

A környezettől függ: óvatosan bánjon tehát a RENAULT kártyával, ne nyissa ki vagy csukja be véletlenül a gépkocsit.



### A vezető felelőssége

Ne hagyja soha a RENAULT kártyát a járműben, ha ott gyermek (vagy állat) marad. A gyermek (vagy állat) véletlenül is elindíthatja a motort, működésbe hozhatja az elektromos berendezéseket, például az ablakemelőt, becsípheti valamely testrészét (nyak, kar, kézfej stb.).

Súlyos sérülések is előfordulhatnak.

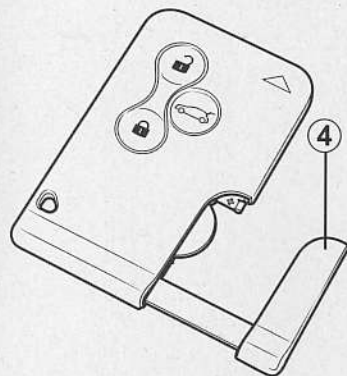

### Beépített 4 vagy független 5 biztonsági kulcs (típusától függően)

Csak kivételes esetben használatos, a bal első ajtó kinyitására és bezárására szolgál, amikor a RENAULT kártya nem működik:

- erős elektromágneses mezőben levő gépkocsi esetén,
- a kártyával azonos frekvencián működő berendezés használata esetén;
- a RENAULT kártya elemének kimerülése vagy az akkumulátor lemerülése esetén...

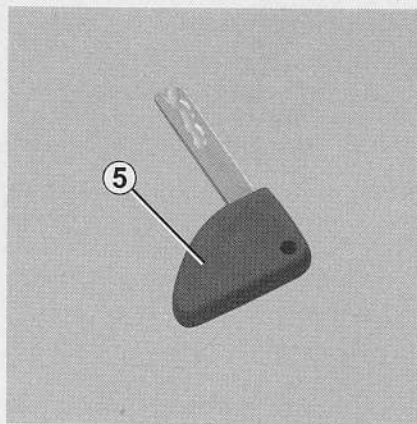

A pótkulcs használatáról tájékozódjon „Az ajtók kinyitása és bezárása” című fejezetben.

**Ha a pótkulccsal nyitotta ki az ajtót, a jármű indításához a RENAULT kártyát a kártyaleolvasóba kell tenni.**

### RENAULT kártya pótlása, vagy másik RENAULT kártya iránti igény

Ha elveszítette a RENAULT kártyát, vagy még egyet akar igényelni, forduljon a legközelebbi RENAULT szervizhez.

RENAULT kártya cseréje esetén el kell vinnie gépkocsiját és **mindegyik RENAULT kártyát** a RENAULT szakszervizbe az újrainicializálás érdekében.

Egy járműhöz legfeljebb négy RENAULT kártya használható.

### A RENAULT kártya hibája

Ellenőrizze, hogy az elem jó, a modellnek megfelelő és helyesen van-e behelyezve. Az elem élettartama körülbelül két év.

Lásd az 5. fejezet „RENAULT kártya: elemek” című részét.

## TÁVIRÁNYÍTÓS RENAULT KÁRTYA: használat

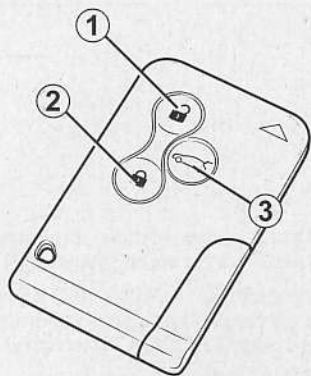

24088

### Az ajtózárok nyitása

Nyomja meg a nyitógombot **1**.

A nyitást a vészvillogó és az oldalsó irányjelzők **egy** villanása jelzi.

**Különlegességek** (egyes országokban):

- a nyitógomb **1** megnyomása csak a vezetőoldali ajtó kinyitását teszi lehetővé,
- a gomb **1** egymás után kétszeri megnyomása a többi ajtót is kinyitja.

### Az ajtók bezárása

Nyomja meg a zárógombot **2**.

A záródást a vészvillogó és az oldalsó irányjelző lámpa **két felvillanása** jelzi: ha egy nyílászáró (ajtó vagy csomagtartó) nyitva maradt, vagy egy RENAULT kártya a leolvasóban van, ezt az ajtók gyors záródása és nyitódása jelzi a lámpák felvillanása nélkül.

### Csak a csomagtartóajtó nyitása és zárása

A csomagterajtó kinyitásához vagy bezárásához nyomja meg a gombot **3**.

Ha az ajtók zárt állapotban vannak, a csomagterajtó nyitását a vészvillogó és az oldalsó irányjelzők egy felvillanása jelzi.

Ha az ajtók zárt állapotban vannak, a csomagterajtó zárását a vészvillogó és az oldalsó irányjelzők két felvillanása jelzi.

Járó motornál a kártya gombjai nem aktívak.

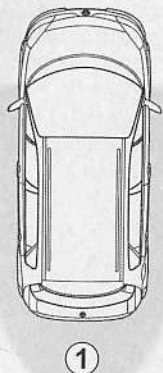

## A RENAULT kártya „szabad kéz” üzemmódban

A RENAULT kártya távirányítós üzemmódu funkcióin felül beavatkozás nélkül („szabad kéz” üzemmódban) lehetővé teszi:

- az ajtózárok (ajtók és csomagtartóajtó) és az üzemanyag-betöltő nyílás fedelének bezárását és kinyitását, ha a kártya a működési területen belül van **1**;
- a motor beindítását, ha a kártya az utastérben van (tájékozódjon a 2. fejezet «A motor indítása» című részében).

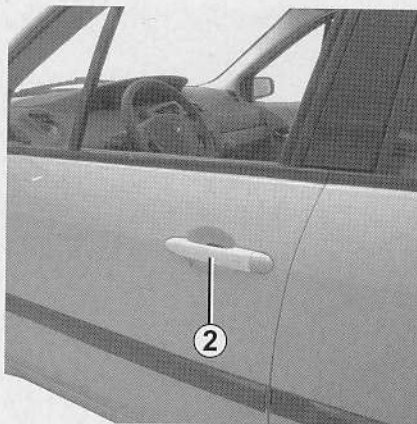

## Az ajtók és a csomagtartóajtó kinyitása

Ha a RENAULT kártya Önnél van, közeledjen a járműhöz.

Ha a kezét valamelyik ajtó nyitófogantyújába **2** helyezi, a gépkocsi központizárja kinyílik. Ha megnyomja a gombot **3** vagy **4**, csak a csomagterajtó nyílik ki.

A nyitást a vészvillogó és az oldalsó irányjelzők **egy felvillanása** jelzi.

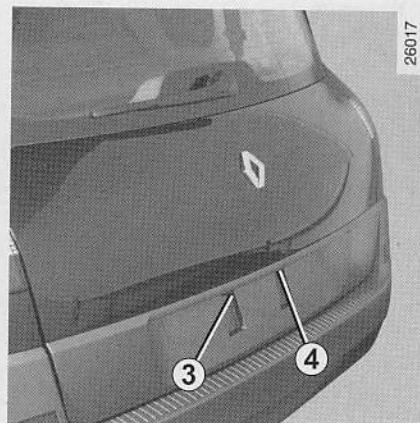

Soha ne hagyja ott a gépkocsit úgy, hogy benne van a RENAULT kártya.



## RENAULT KÁRTYA „SZABAD KÉZ” ÜZEMMÓDBAN: használat (folytatás)

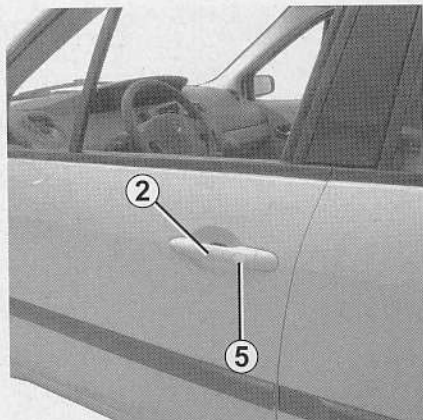

### Az ajtók és a csomagtartóajtó zárása

A RENAULT kártya legyen Önnél, az ajtók és a csomagtartóajtó legyenek becsukva, nyomja meg a gombot valamelyik kilincsen vagy a csomagtartóajtó gombját **5 2 6**.

A zárást a vészvillogók és az oldalsó irányjelzők **két felvillanása** jelzi.

**Megjegyzés:** a gombokkal történő záráshoz a RENAULT kártyának a működési hatósugaron belül kell lennie.

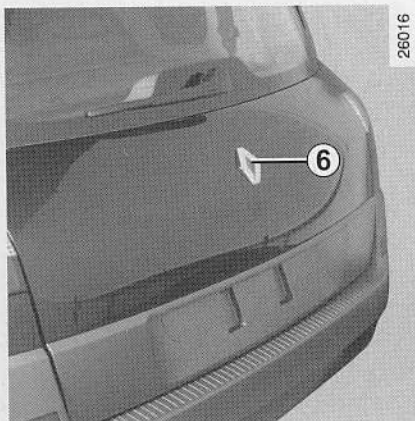

Ha valamelyik ajtó (vagy a csomagtartóajtó) nyitva van vagy rosszul van becsukva, vagy RENAULT kártya van a kártyaleolvasóban, az ajtózárok bezáródnak és azonnal kinyílnak, de a vészvillogók és az oldalsó irányjelzők nem villannak fel.

Ha ellenőrizni akarja, hogy a zárok jól bezáródtak-e a RENAULT kártyával vagy valamelyik kilincs gombjával való bezárás után, **5 három** másodpercig ellenőrizheti a kilincseket anélkül, hogy a zár kinyílna.

Ezután a „szabad kéz” üzemmód újra működik, és a kilincsek működtetése az ajtózárok kinyílását eredményezi.



### A vezető felelőssége

Ne hagyja soha a RENAULT kártyát a járműben, ha ott gyermek (vagy állat) marad. A gyermek (vagy az állat) ugyanis véletlenül elindíthatja a gépkocsit, működésbe hozhatja az elektromos berendezéseket (ablakemelő), becsípheti valamelyik testrészét (nyak, kar, kézfej stb.). Súlyos sérülések is előfordulhatnak.

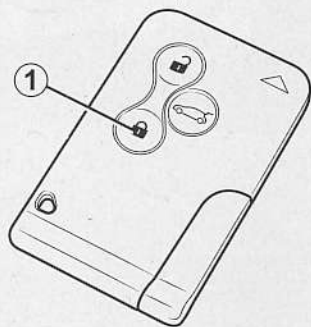

## Nyílászárók biztonsági központizára

(bizonyos országok esetén)

Ez lehetővé teszi a nyílászárók zárását (ajtók, csomagterájtó és gépkocsitól függően az utasoldali kesztyűtartó) és az ajtók belső nyitófogantyúkkal történő nyitásának megakadályozását (az ablak betörése az ajtó belülről történő nyitása érdekében).

## A biztonsági központizár bekapcsolása

Hátsó ajtókhoz tartozó elektromos ablakemelővel rendelkező gépjárművek:

- nyomja meg gyorsan kétszer egymás után a gombot **1**.
- vagy nyomja meg gyorsan kétszer egymás után a külső ajtókilincsen lévő gombot, vagy a csomagtartóajtón lévő emblémát.



Hátsó ajtókhoz tartozó mechanikus ablakemelővel rendelkező gépjárművek:

Mielőtt kiszáll a járműből, nyomja meg a kapcsoló **2** alsó részét (a beépített visszajelzőlámpa kigyulladás). Az ajtózárok kioldásához a kapcsoló felső részét nyomja meg.

**A bezárást minden esetben a vészvillogó öt felvillanása jelzi.**

**Megjegyzés:** ezt a funkciót az azonos oldalon lévő ajtó fogantyúin található gombok **kettő** gyors és rövid megnyomásával is lehet aktiválni.

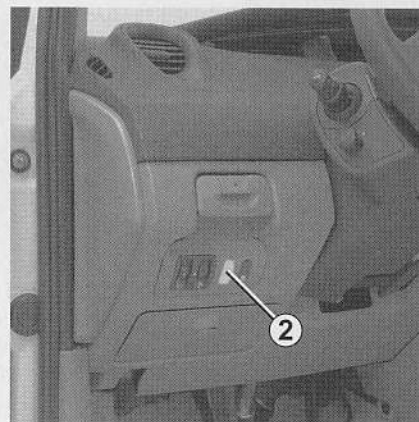

Soha ne használja a biztonsági központizárat, ha valaki a kocsiban marad.

## RENAULT KÁRTYA CSÖKKENTETT MÓDBAN

24088

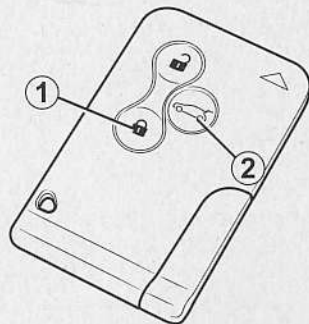

### RENAULT kártya csökkentett módban

Bizonyos helyzetekben (más személyre bízott jármű: parkolóház alkalmazottja, szerelő stb.) korlátozhatja a RENAULT kártya működését.

Fogjon két RENAULT kártyát. Egyet tegyen a kártyaleolvasóba, **3** majd nyomja meg egyszerre a gombokat **1** és **2** a második kártyán. A jármű ajtajai bezáródnak, majd a vezetőoldali ajtó zárja kinyílik.

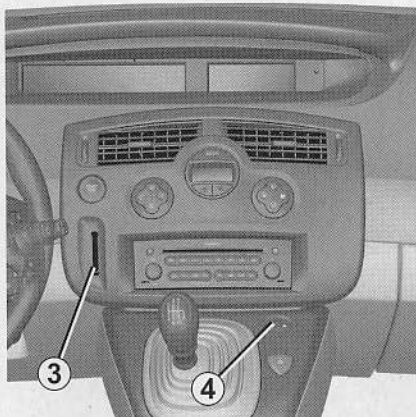

A kártyaleolvasóba tett RENAULT kártya csökkentett üzemmódra váltott.

A korlátozott használatú RENAULT kártya csak a vezetőoldali ajtó és az üzemanyagbetöltő nyílás fedelének nyitását és a gépkocsi beindítását teszi lehetővé (az utasoldali rakodóhely és a csomagtartó zárva maradnak).

A korlátozott üzemmód megszüntetéséhez a járművet a nem korlátozott üzemmódban levő RENAULT kártyával indítsa el.

A belső nyitó- zárókapcsoló **4** a csökkentett üzemmódú RENAULT kártya használatakor nem működik.

Egyszerre csak egy RENAULT kártyát lehet csökkentett üzemmódúvá tenni.

A csökkentett üzemmódú RENAULT kártya használatakor a másik kártya teljes értékű marad.

## AZ AJTÓK NYITÁSA ÉS ZÁRÁSA

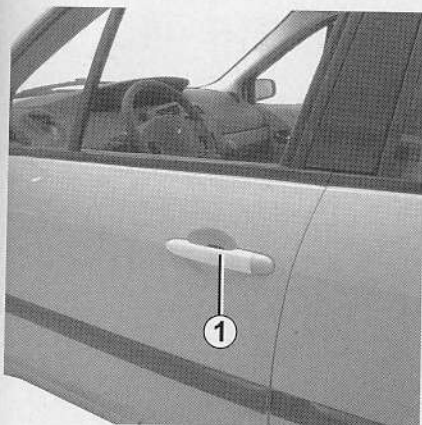

### Az ajtók nyitása kívülről

Ha már az ajtók nyitva vannak vagy a szabad kéz RENAULT kártya önnél van, húzza meg a fogantyút **1** maga felé.

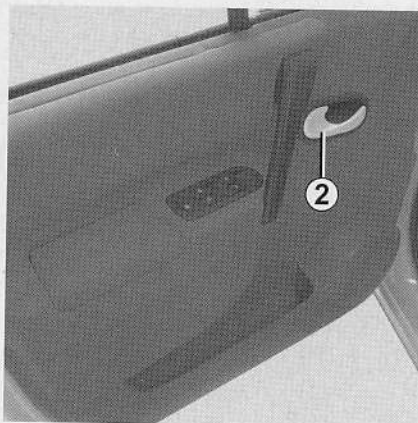

### Nyitás belülről

Húzza meg a fogantyút **2**.

### Figyelmeztető hangjelzés arra az esetre, ha a világítás égve maradt

Bármelyik ajtó kinyitásakor figyelmeztető hangjelzés szólal meg, ami azt jelzi, hogy a motor leállításakor bekapcsolva maradt a világítás.

### Figyelmeztető hangjelzés arra az esetre, ha a kártya a kártyaleolvasóban maradt

A vezetőoldali ajtó kinyitásakor, ha a kártya a kártyaleolvasóban maradt, hangjelzés kíséretében a „Vegye ki a kártyát” üzenet jelenik meg a kijelzőegységen.

### Különlegesség

A motor leállítása után a lámpák és az éppen működő berendezések (autórádió, légkondicionálás stb.) tovább működnek.

Ezek a vezetőoldali ajtó kinyitásakor kapcsolódnak ki.

### Figyelmeztető hangjelzés arra az esetre, ha valamelyik nyílászáró nincs megfelelően becsukva

Ha valamelyik nyílászáró (ajtó vagy csomagtartóajtó) nyitva van, vagy rosszul van bezárva, akkor amint a gépkocsi eléri a körülbelül 7 km/h sebességet (attól függően, hogy melyik nyílászáróról van szó), a „nyitott csomagtartóajtó” vagy a „nyitott ajtó” üzenet jelenik meg a kijelzőegységen.

## AZ AJTÓK KINYITÁSA ÉS BEZÁRÁSA (folytatás)

26412

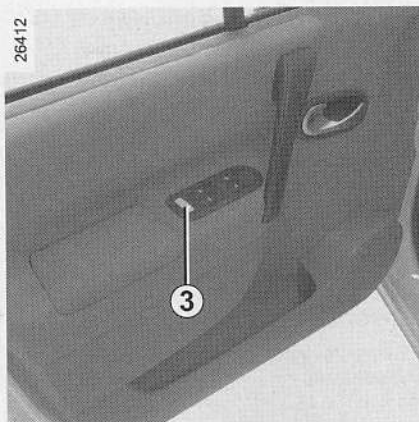

### A gyermekek biztonságáért

Gépjárművek 3 visszajelzős kapcsolóval szerelve

Nyomja meg a kapcsolót 3 a hátsó ablakemelő és a hátsó ajtók kinyitásának letiltására.

A kapcsoló beépített visszajelzőjének kigyulladás jelzi a letiltást.

**Megjegyzés:** a rendszer meghibásodása esetén az «ellenőrizze az ajtózárást» üzenet jelenik meg a kijelzőegységen.

Forduljon RENAULT szakszervizhez.



Hiba esetén hangjelzés hallatszik és a kijelző nem gyullad ki.



Az akkumulátor lekötését követően a hátsó ajtók zárását ismét aktiválni kell a kapcsoló 3 megnyomásával.



### Hátsó utasok biztonsága

A vezető letilthatja az ablakemelőket és hátsó ajtók használatát a gomb 3 megnyomásával a rajz felőli oldalon.

### A vezető felelőssége

Ne hagyja soha a RENAULT kátyút a járműben, ha ott gyermek marad (vagy állat). Véletlenül is működésbe hozhatják az elektromos ablakemelőket, becsíphetik valamely testrészüket (nyak, kar, kézfej stb.), és ezáltal súlyos sérülést szenvedhetnek. Becsípődés esetén azonnal fordítsa meg a mozgásirányt az adott kapcsoló megnyomásával.

## AZ AJTÓK KINYITÁSA ÉS BEZÁRÁSA (folytatás)

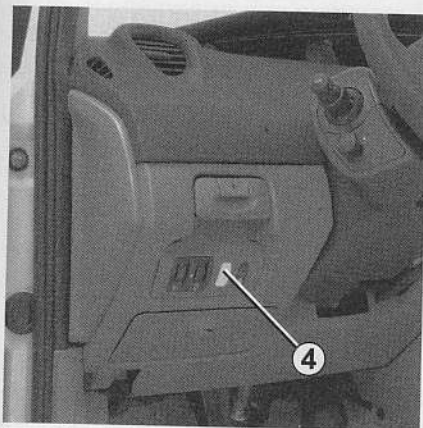

### Egyéb esetek

A hátsó ajtók belülről történő kinyithatóságának letiltásához nyomja meg a kapcsolót, **4** és ellenőrizze belülről, hogy azok valóban nem nyithatók-e ki.

**Megjegyzés:** a rendszer meghibásodása esetén az «ellenőrizze az ajtózárást» üzenet jelenik meg a kijelzőegységen.

Forduljon RENAULT szakszervizhez.

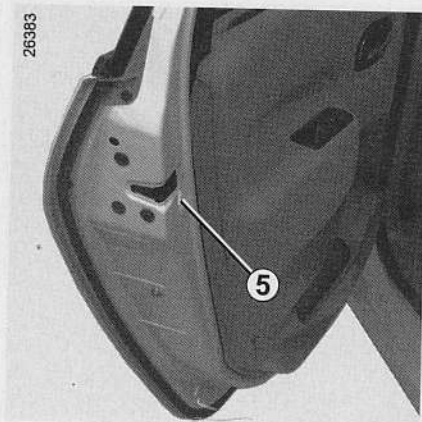

### Az ajtók kézi bezárása

A hátsó ajtók belülről történő kinyithatóságának tiltásához állítsa át a kart **5** az ajtókon, és ellenőrizze belülről, hogy azok valóban nem nyithatók ki.

## AZ AJTÓK NYITÁSA ÉS ZÁRÁSA

### Az ajtók kinyitása és bezárása kívülről

A bezárás a RENAULT kártyával történik: tájékozódjon az 1. fejezet „RENAULT kártyák” című részében.

**Bizonyos esetekben előfordulhat, hogy a RENAULT kártya nem működik:**

- erős elektromágneses mezőben levő gépkocsi esetén,
- ha a kártyával azonos frekvencián más berendezés működik (pl. mobiltelefon),
- a RENAULT kártya elemének kimerülése vagy az akkumulátor lemerülése esetén.

Ebben az esetben lehetséges:

- a pótkulcs használata (járműtől függően a RENAULT kártyába épített vagy önálló pótkulcs) a bal első ajtó kinyitására;
- az egyes ajtók kézi nyitása (lásd a következő oldalon);
- az ajtók záró- és nyitószervezetének használata belülről (tájékozódjon a következő oldalakon).

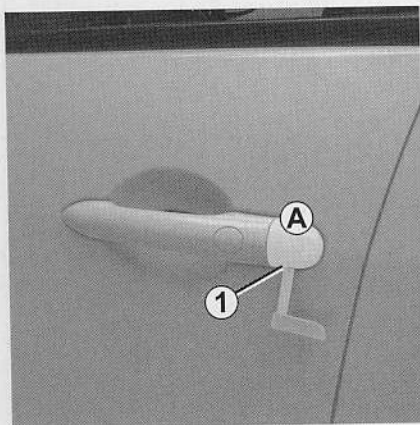

### A RENAULT kártya beépített pótkulcsának 2 használata

Szerelje le a fedelet **A** a bal első ajtón (a pótkulcs végével) a nyílásnál **1**.

Mozgassa felfelé a burkolat **A** eltávolításához.

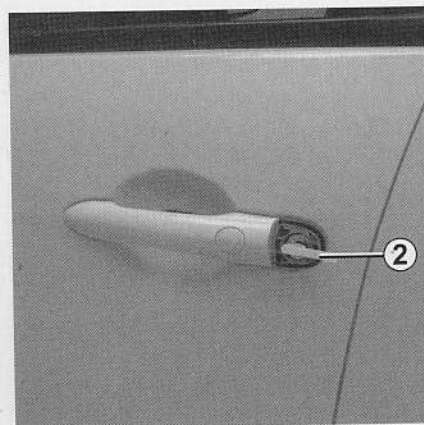

Helyezze a kulcsot **2** a bal első ajtó zárjába, és nyissa ki, vagy zárja be az ajtót.

## AZ AJTÓZÁRAK NYITÁSA ÉS ZÁRÁSA (folytatás)

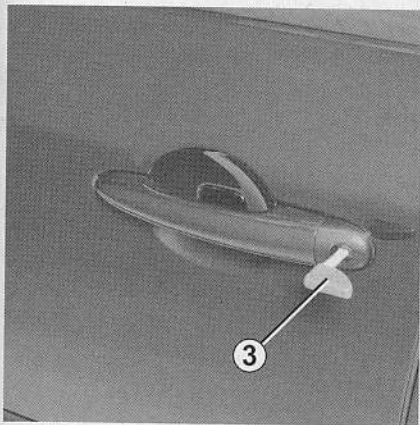

### A független biztonsági kulcs használata 3

(típustól függően)

Tegye a kulcsot 3 a bal első ajtó zárjába és nyissa ki vagy zárja be az ajtót.

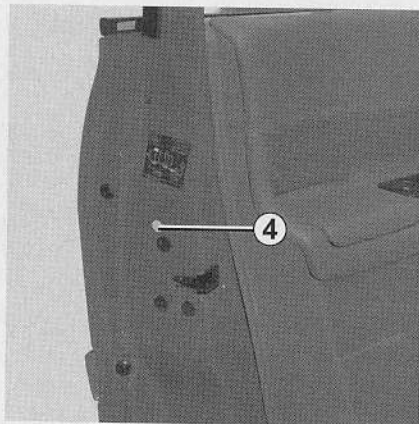

### Az ajtók kézi bezárása

Nyitott ajtónál mozgassa meg a csavart 4 (a biztonsági kulcs vége segítségével) és zárja be az ajtót.

Most az ajtózár kívülről be van zárva.

Az ajtókat most csak belülről, illetve a bal első ajtót kívülről a kulcs segítségével lehet kinyitni.



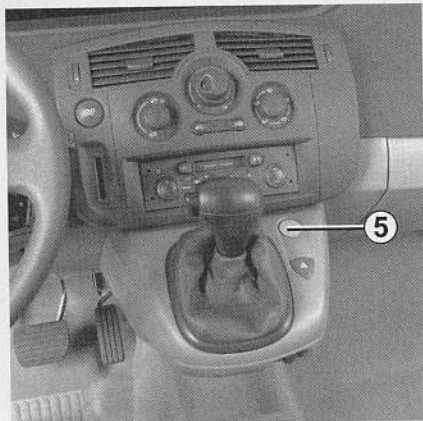

### A központizár belső nyitó- és zárókapcsolója

A kapcsoló **5** egyidejűleg zárja az ajtókat, a csomagterájtót és az üzemanyagbetöltő nyílás fedelét, valamint gépkocsitól függően az utasoldali kesztyűtartót.

Ha egy nyílászáró (ajtó vagy csomagterájtó) nyitva van vagy rosszul van becsukva, az ajtózárak bezáródnak, majd gyorsan kinyílnak.

Ha nyitott ajtóval szállít csomagot, a többi nyílászáró bezárása érdekében **álló motorral** nyomja meg öt másodpercnél hosszabban a kapcsolót **5**.

### Nyílászárók bezárása RENAULT kártya nélkül

(Példa arra, ha a RENAULT kártya nem működik)

**Álló motorral az egyik első ajtó nyitott helyzetében** nyomja meg öt másodpercnél hosszabban a kapcsolót **5**.

Az összes nyílászáró zárja bezáródik.

Az ajtózárak kívülről való kinyitása csak a RENAULT kártyával lehetséges.

### A nyílászárók helyzetének visszajelzőlámpája

**Bekapcsolt gyújtással** a kapcsolóban levő visszajelzőlámpa **5** a nyílászárók bezártságáról ad információt:

- ha a visszajelzőlámpa világít, a nyílászárók zárva vannak,
- ha a visszajelzőlámpa nem világít, a nyílászárók nyitva vannak.

Ha kívülről zárja be a járművet, a visszajelzőlámpa körülbelül egy percig világít, majd kialszik.



Soha ne hagyja ott a gépkocsit úgy, hogy benne van a RENAULT kártya.



Ha reteszelt ajtókkal kíván közlekedni, gondoljon arra, hogy baleset esetén kívülről nehéz lesz a kocsiszekrénybe bejutni segítségnyújtás céljából.

## A NYÍLÁSZÁRÓK AUTOMATIKUS BEZÁRÁSA MENET KÖZBEN

Ha ezt a funkciót akarja használni, a többi művelet előtt kell elhatároznia magát.

### A funkció bekapcsolása

**Bekapcsolt gyújtás mellett** tartsa nyomva az elektromos központizár gombját **1** körülbelül 5 másodpercig, amíg **két hangjelzés** nem hallatszik.

### A funkció kikapcsolása:

**Bekapcsolt gyújtás mellett** tartsa nyomva az elektromos központizár gombját **1** körülbelül 5 másodpercig, amíg **két hangjelzés** nem hallatszik.



Ha reteszelt ajtókkal kíván közlekedni, gondoljon arra, hogy baleset esetén kívülről nehéz lesz a kocsiszekrénybe bejutni segítségnyújtás céljából.

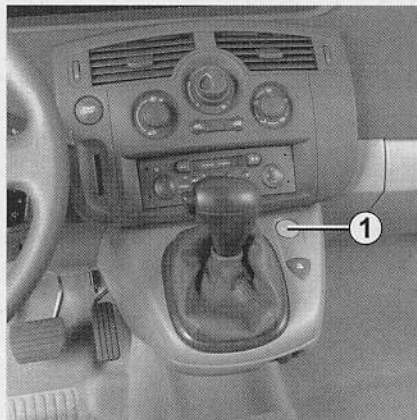

### A berendezés működési elve

A gépkocsi indulásakor a rendszer automatikusan bezár minden nyílászárót, mielőtt eléri a 10 km/h sebességet.

A kinyitás történhet:

- a központizár ajtónyitó gombjának **1** megnyomásával,
- álló helyzetben valamelyik első ajtó kinyitásával.

**Megjegyzés:** ha kinyitotta valamelyik ajtót, ez automatikusan újra záródik, amint a gépkocsi eléri a körülbelül 10 km/h sebességet.

### Működési rendellenesség

Ha működési rendellenességet észlel, (az ajtó nem záródik automatikusan, a gomb **1** visszajelzőlámpája nem gyullad ki az ajtók zárásakor stb.) ellenőrizze először, hogy minden nyílászáró jól be van-e csukva. Ha jól be vannak csukva és mégsem záródnak be, forduljon a legközelebbi RENAULT szakszervizhez.

## INDÍTÁSGÁTLÓ RENDSZER

A jármű elindítását lehetetlenné teszi azok számára, akik nem rendelkeznek a megfelelő RENAULT kártyával.

A gépkocsi néhány másodperccel a motor leállítása után automatikusan az indításgátló által védett állapotba kerül.



Az indításgátló rendszeren végzett munkák (elektromos központi egység, kábelek stb.), módosítások veszélyesek lehetnek. Ilyet kizárólag a RENAULT szakszerviz képesített szakembere végezhet.

24045



### A berendezés működési elve

A motor beindításakor a visszajelzőlámpa **1** néhány másodpercig folyamatosan világít, majd elalszik (lásd a 2. fejezet „A motor beindítása” című részét).

Ha a kód felismerése nem történt meg, a kártyaleolvasó kijelzője gyorsan villog és a motor nem indítható.

24045



### Visszajelzőlámpák

**A gépkocsi indításgátló által védett állapotának jelzése**

A motor leállítása után a visszajelzőlámpa **1** villog, a gépkocsi pedig védett állapotba kerül.

### Működési rendellenesség jelzése

Ha a visszajelzőlámpa az indítási kísérlet után tovább villog, vagy folyamatosan világít, a rendszer hibáját jelzi.

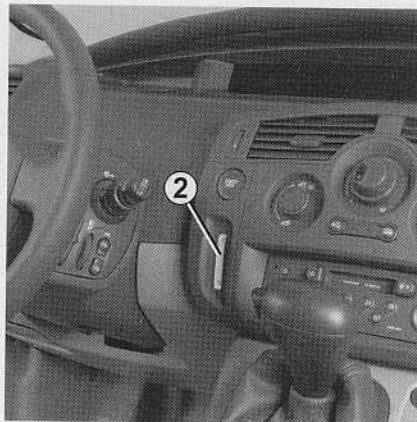

A RENAULT kártya hibája esetén (a kártyaleolvasó kijelzőjének gyors villogása **2**), ha lehetséges, használja a második RENAULT kártyát (a kocsival együtt kapta meg).

Feltétlenül forduljon a legközelebbi RENAULT szakszervízhez, mert az jogosult javítani az indításgátló berendezést!

A szabad kéz üzemmódú RENAULT kártya üzemzavara esetén és/vagy abban az esetben, ha a rendszer nem ismeri fel a szabad kéz üzemmódú RENAULT kártyát, tegye be a kártyát a kártyaleolvasóba **2**.

# AZ ELSŐ FEJTÁMLA

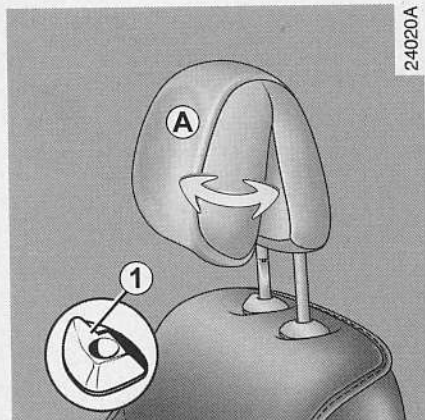

## A fejtámla felemelése

Csúsztassa felfelé a kívánt magassáig.

## A fejtámla leengedése

Emelje föl enyhén a fejtámlát.

Nyomja a nyelvet **1** előre, és kísérvje lefelé kézzel a fejtámlát, amíg eléri a kívánt magasságot.

## A fejtámla dőlési szögének beállítása

Gépjárműtől függően távolítsa vagy közelítse a megfelelő részt **A** a kívánt állásig.

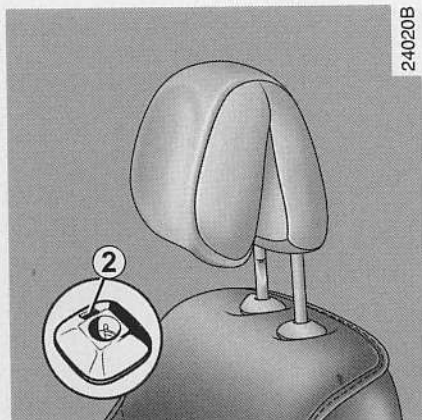

## A fejtámla kiemelése

Nyomja meg a gombot **2** és emelje ki a fejtámlát.

## A fejtámla visszahelyezése

Helyezze a rudakat a vezetőhüvelybe a recés részükkel előre.

Nyomja a nyelvet **1** előre, és kísérvje lefelé kézzel a fejtámlát, amíg eléri a kívánt magasságot.

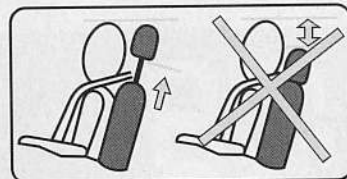

A fejtámla fontos biztonsági eszköz. Ügyeljen arra, hogy a helyén legyen és jól legyen beállítva: a fej és a fejtámla közötti távolságnak biztonsági szempontból a lehető legkisebbnek kell lennie, a fejtámla felső részének pedig minél közelebb kell esnie a fejtetőhöz.

## ELSŐ ÜLÉSEK

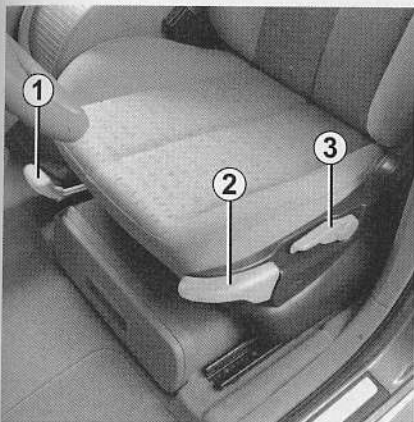

### Hosszirányú ülésállítás

Emelje fel a fogantyút **1** a rögzítés nyitásához. A kívánt helyzetben engedje vissza a kart, és győződjön meg arról, hogy az ülés rendesen rögzítve van-e.

### A vezetőülés ülőrésze magasságának beállítása

Húzza meg a kart **2** ahányszor szükséges:

- felfelé az ülés emeléséhez,
- lefelé az ülés süllyesztéséhez.

### Az üléstámla dőlésszögének beállítása

Emelje meg a fogantyút, **3** és döntse a háttámlát a kívánt helyzetbe, majd engedje vissza.

### Asztalként használható helyzet

Bizonyos járműveken az utasülés háttámlája az ülőrésre hajtható, így asztalként használható.

Húzza meg az utasoldali ülés fogantyúját, **3** és hajtja le teljesen az üléstámlát.



Biztonsági okokból a gépkocsi álló helyzetében végezze el ezeket a beállításokat.



A biztonsági öv hatékonyságának megőrzése érdekében a biztonsági övet tanácsos úgy beállítani, hogy a vállra simuljon.

Ügyeljen arra, hogy a háttámlák rendesen legyenek rögzítve.



A vezető előtt a padlón semmiféle tárgy nem lehet: ezek hirtelen fékezéskor a pedálok alá csúszhatnak és akadályozhatják azok működését.

## ELSŐ ÜLÉSEK (folytatás)



A vezetőülés deréktámaszának beállítása

Használja a forgókapcsolót 4.



### Fűthető ülések

Bekapcsolt gyújtással használja a megfelelő ülés kapcsolóját 5. A kijelzőegységen megjelenik egy üzenet.

A hőszabályozóval rendelkező rendszer meghatározza, hogy szükséges-e a fűtés.

## BIZTONSÁGI ÖVEK

Biztonsági okokból azt tanácsoljuk, hogy a gépkocsi minden utasa mindig használja a biztonsági övet, még rövidebb távolságra is. Ezenkívül tartsa be annak az országnak az erre vonatkozó előírásait, amelyekben éppen tartózkodik.

### Indulás előtt:

- először állítsa be a vezetési pozíciót,
- majd állítsa be a biztonsági övet, hogy megfelelő védelmet biztosítson.



A rosszul beállított biztonsági övek baleset esetén sérülést okozhatnak.

Még a terhes nőknek is használniuk kell a biztonsági övet. Ebben az esetben ügyeljen arra, hogy a medencét rögzítő heveder ne nyomja túlságosan a has alját, de túlságosan laza se legyen.

### A vezetőülés beállítása

- **Jól üljön hátra az ülésben** (miután levette kabátját, dzsekijét stb.). Ez nagyon fontos a hát megfelelő helyzetben tartásához.
- **Állítsa be az ülésnek a pedáloktól való távolságát.** A beállítás akkor ideális, ha az ülés a lehető legtávolabb van a kormánytól, de a tengelykapcsoló pedált még teljesen be tudja nyomni. A háttámlát úgy állítsa be, hogy a karok könyékben enyhén behajtvá legyenek.
- **Állítsa be a fejtámla helyzetét.** A megfelelő biztonság érdekében a fejtámla felső széle a fejtető magasságában legyen.
- **Állítsa be az ülőrész magasságát.** Ez lehetővé teszi a legjobb kilátás kialakítását.
- **Állítsa be a kormány helyzetét.**

13622



### A biztonsági övek beállítása

Dőljön jól hátra az ülésen úgy, hogy a háta teljesen felfeküdjön a támlára.

A vállheveder **1** minél közelebb húzódjon a nyak alsó részéhez anélkül, hogy azt elérné.

A medencét rögzítő heveder **2** feküdjön fel a combokra és a medencére.

Az övek feszesen feküdjenek a testre. Példa: Kerülje a túl vastag ruhákat, a heveder alá beszoruló tárgyakat stb.



## BIZTONSÁGI ÖVEK (folytatás)

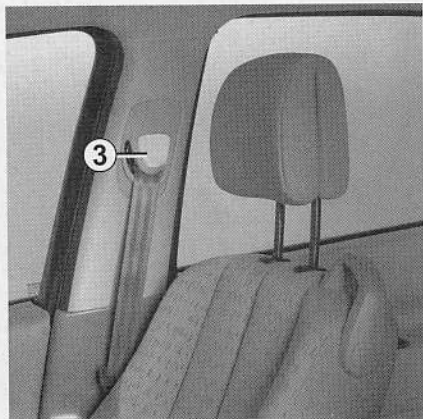

### A biztonsági öv magasságának beállítása

Használja a gombot **3** az öv magasságának beállításához, és azt úgy állítsa be, hogy a vállheveder **1** az előzőekben ismertetettek szerint haladjon:

- az öv leengedéséhez fogja ujjai közé a kapcsolót **3**, és ezzel egy időben engedje lejjebb az övet;
- az öv emeléséhez húzza a kapcsolót **3** felfelé.

A beállítás után győződjön meg arról, hogy rendesen rögzítve van-e.

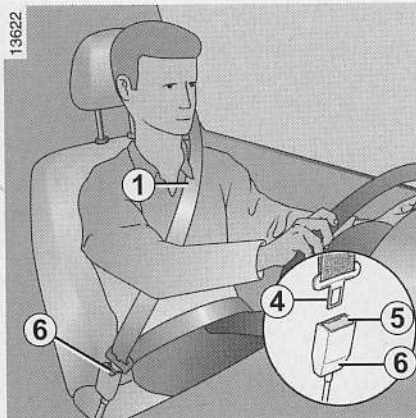

### Becsatolás

Húzza ki a hevedert **lassan, rángatás nélkül** és kapcsolja az övnyelvet **4** a rögzítőháza **6** (a záródást ellenőrizze az övnyelv **4** meghúzásával). Ha a heveder megakad, tegyen egy széles mozdulatot visszafelé és kezdje kihúzni újra.

Ha a biztonsági öv teljesen megakad:

- húzza ki **lassan**, de erősen kb. 3 centiméternyit az övet;
- majd engedje visszatekeredni;
- húzza ki újra;
- ha a hiba nem szűnik meg, forduljon a legközelebbi RENAULT szervizhez.



### A biztonsági öv bekapcsolására figyelmeztető visszajelzőlámpa

A biztonsági öv megfelelő záródása esetén ez a kijelzőegységen lévő visszajelzőlámpa nem világít tovább.

### Nyitás

Nyomja meg a gombot **5** a rögzítőháza **6**, a hevedert az automata övtekerő visszahúzza.

A feltekerés megkönnyítéséhez kísérelje a helyére az öv fémnyelvét.

## HÁTSÓ BIZTONSÁGI ÖV: normál karosszériájú változat

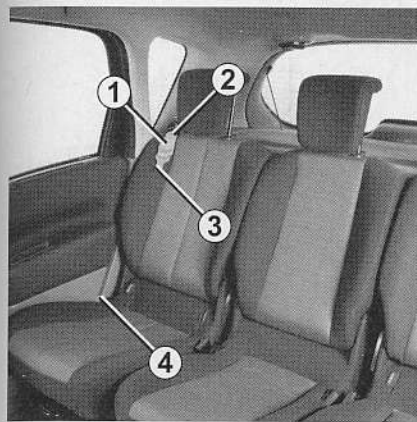

### Hátsó oldalsó biztonsági övek

Húzza ki lassan a hevedert a helyéről **1**.

A nagyobb kényelem érdekében az övet a hevedervezetőben vezetheti el **2**.

Kapcsolja az övnyelvet **3** a fekete rögzítőházba **4**.



Kapcsolja ezt a mozgó övnyelvet **5** a piros házba **6**.

### A hátsó ülések működése

Tájékozódjon a 3. fejezet «Hátsó ülések: működés» című részében.



A hátsó ülésekkel végzett műveletek után ellenőrizze a hátsó biztonsági övek helyzetét és működését.

## HÁTSÓ BIZTONSÁGI ÖV: normál karosszériájú változat (folytatás)

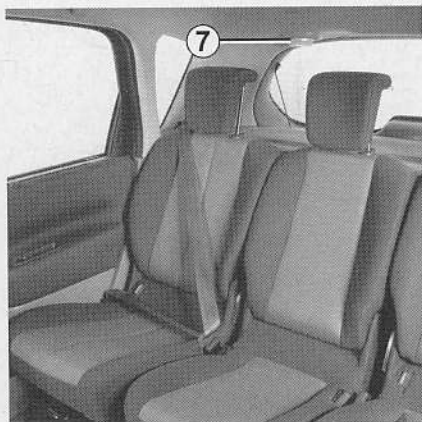

### Hátsó középső biztonsági öv

Húzza ki lassan a hevedert a helyéről 7.

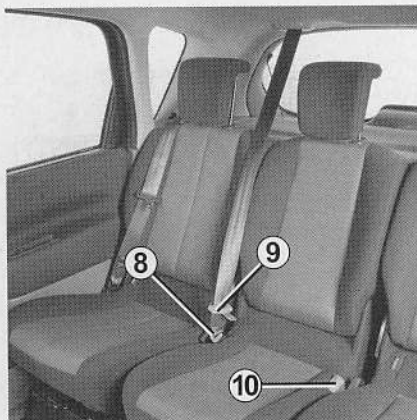

Kapcsolja az övnyelvet 8 a fekete rögzítőházba.

Kapcsolja ezt a mozgó övnyelvet 9 a piros házba 10.

### A hátsó ülések működése

Tájékozódjon a 3. fejezet «Hátsó ülések: működés» című részében.



A hátsó ülésekkel végzett műveletek után ellenőrizze a hátsó biztonsági övek helyzetét és működését.

## HÁTSÓ BIZTONSÁGI ÖV: hosszú karosszériájú változat

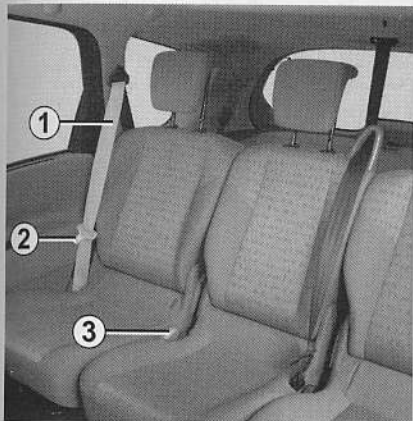

### Hátsó második sor ülése

#### Hátsó oldalsó biztonsági övek

Húzza ki lassan a hevedert **1**.

Kattintsa a mozgó övnyelvet **2** a megfelelő piros rögzítőházba **3**.

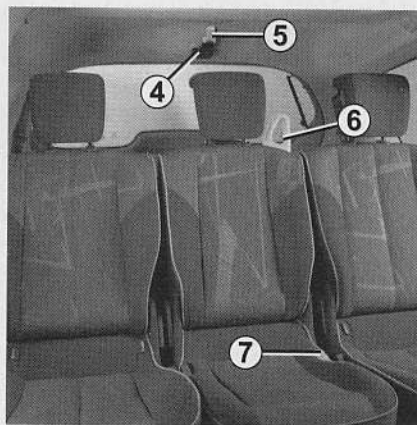

### Hátsó középső biztonsági öv

Húzza ki lassan a hevedert a helyéről **4**.

A nagyobb kényelem érdekében az övet a hevedervezetőben vezetheti el **6**.

Kapcsolja az övnyelvet **5** a fekete rögzítőházba **7**.

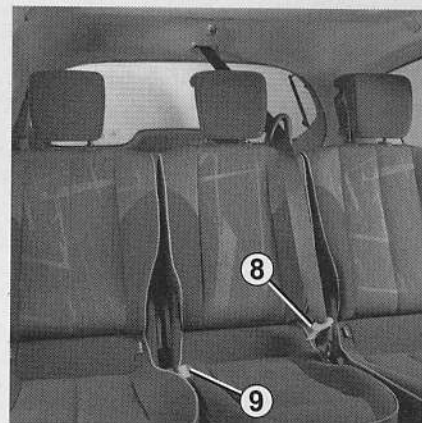

Kapcsolja ezt a mozgó övnyelvet **8** a piros házba **9**.

#### A hátsó ülések működése

Tájékozódjon a 3. fejezet «Hátsó ülések: működés» című részében.



A hátsó ülésekkel végzett műveletek után ellenőrizze a hátsó biztonsági övek helyzetét és működését.

## HÁTSÓ BIZTONSÁGI ÖV: hosszú karosszériájú változat (folytatás)

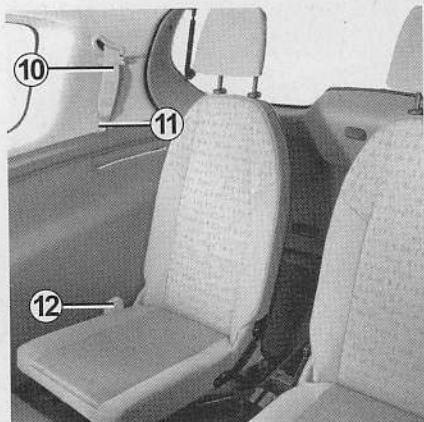

### Hátsó harmadik sor ülése

Húzza ki lassan a hevedert **10**.

Kapcsolja az övnyelvet **11** a megfelelő fekete rögzítőházba **12**.

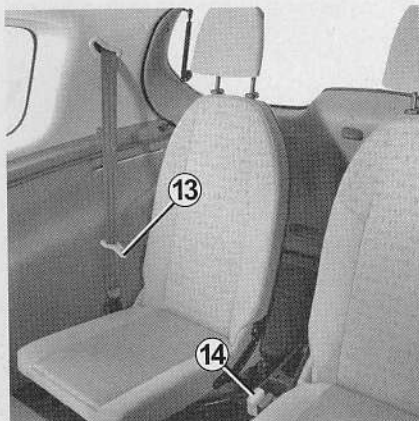

Kapcsolja ezt a mozgó övnyelvet **13** a piros házba **14**.

### A hátsó ülések működése

Tájékozódjon a 3. fejezet «Hátsó ülések: működés» című részében.



A hátsó ülésekkel végzett műveletek után ellenőrizze a hátsó biztonsági övek helyzetét és működését.

## BIZTONSÁGI ÖV: figyelmeztetések

Az alábbi megjegyzések mind az első, mind a hátsó biztonsági övekre vonatkoznak.



- Az eredeti biztonsági rendszer elemein semmiféle módosítás nem végezhető: sem az üléseken és öveken, sem a rögzítéseiken. Egyedi kívánásokkal (pl. biztonsági gyermekülés) forduljon RENAULT szakszervizhez.
- Ne használjon olyan eszközöket, amelyek lehetővé teszik, hogy a hevedernek játéka maradjon (például: ruhacsipesz, klipsz stb.), mert a túl laza biztonsági öv baleset esetén sérüléseket okozhat.
- Figyeljen arra, hogy a vállheveder sose legyen a karja alatt vagy a háta mögött.
- Egy övet csak egy személy bekötésére használjon. Öibe vett kisbabát vagy gyereket sose kössön be a saját biztonsági övével.
- Ügyeljen arra, hogy az öv ne csavarodjon meg.
- Súlyos baleset után az érintett biztonsági öveket cseréltesse ki. Akkor is azonnal cseréltesse ki az öveket, ha azokon az elhasználódás vagy károsodás jelei látszanak.
- A hátsó ülés visszahelyezésekor ügyeljen arra, hogy a biztonsági öv ne csípődjön be, és rendeltetésszerűen használható legyen.
- Ha szükséges, állítsa be újra az öv méretét és feszségét.
- Ügyeljen arra, hogy az övnyelvet a megfelelő rögzítőházba csatolja.

## AZ ELSŐ BIZTONSÁGI ÖV KIEGÉSZÍTŐ BERENDEZÉSEI

Ezek a következők:

- a csatnál lévő övfeszítők,
- hasi övfeszítők,
- mellkasi överőhatárolók,
- vezetőoldali és utasoldali első légszákok.

A fenti berendezések frontális ütközés esetén egyszerre vagy külön lépnek működésbe.

Az ütközés nagyságától függően a rendszer működtetheti:

- a biztonsági öv blokkolását;
- a csatnál lévő övfeszítőt (amely azért lép működésbe, hogy a biztonsági öv játékát korrigálja);
- a hasi övfeszítőt, hogy az utast az üléshez szorítsa, és a frontális légszák kistérfogató működését és az överőhatárolókat;
- a „nagy térfogatú” első légszákot.



### Biztonságiöv-feszítők

A biztonságiöv-feszítők azt a célt szolgálják, hogy az övet a testhez feszítve az utast az üléshez rögzítsék és így növeljék az öv hatékonyságát.

Bekapcsolt gyújtás mellett működésbe léphet frontális ütközés esetén, az ütközés nagyságától függően:

- a dugattyú **1**, amely állandóan húzza vissza az övet;
- a dugattyú **2** az első üléseken.



- Ütközés után ellenőriztesse a biztonsági berendezések rendszerét.

- A rendszeren történő bármely beavatkozás (övfeszítők, légszákok, elektronikus egység, kábel) vagy más járművön való újrafelhasználás, még azonos típus esetén is szigorúan tilos.

- Az övfeszítő véletlenszerű kioldódásából származó esetleges sérülések elkerülése érdekében az övfeszítő rendszeren és a légszákokon kizárólag a RENAULT szakszerviz képezett szakemberei végezhetnek bármilyen beavatkozást.
- A gyújtószerkezet jellemzőinek ellenőrzését csak speciálisan képzett személy végezheti az erre a célra kifejlesztett berendezésekkel.
- A gépkocsi forgalomból való végleges kivonásakor az övfeszítők és légszákok gázfejlesztő egységeinek hatástalanítása érdekében forduljon RENAULT szakszervizhez.

## AZ ELSŐ BIZTONSÁGI ÖVET KIEGÉSZÍTŐ BERENDEZÉSEK (folytatás)

### Överőhatároló

Ez a rendszer egy bizonyos ütközési erő fölött lép működésbe és elviselhető szintre csökkenti a biztonsági övnek a testre gyakorolt nyomását.

### Vezetőoldali és utasoldali légzsák

Az «Airbag» felirat található a kormányon és a műszerfalon (légzsák kinyílási területe **A**), a szélvédő alsó részén pedig címke jelzi ezt a felszereltséget.

Minden légzsákrendszer a következő elemekből áll:

- a kormánykerékbe és az utas előtti szerelvényfalba szerelt légzsák és a hozzá tartozó gázfejlesztő egység;
- egy közös intelligens elektronikus egység, amelyhez egy ütközés-érzékelő, és a gázfejlesztő egység elektromos gyújtószerkezetét működtető rendszer irányítása tartozik;
- különálló visszajelzőlámpa  a kijelzőegységen.

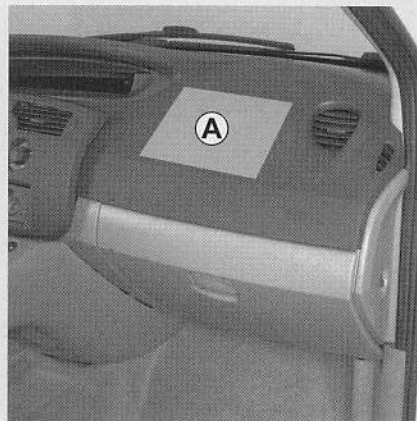

A légzsák működése pirotechnikai elven alapul, ezzel magyarázható, hogy a kioldódáskor hő termelődik, füst szabadul fel (ez nem jár tűzzel) és robbanási zaj hallatszik. A légzsák kioldódása kisebb, könnyen gyógyuló felületi sérüléseket okozhat.



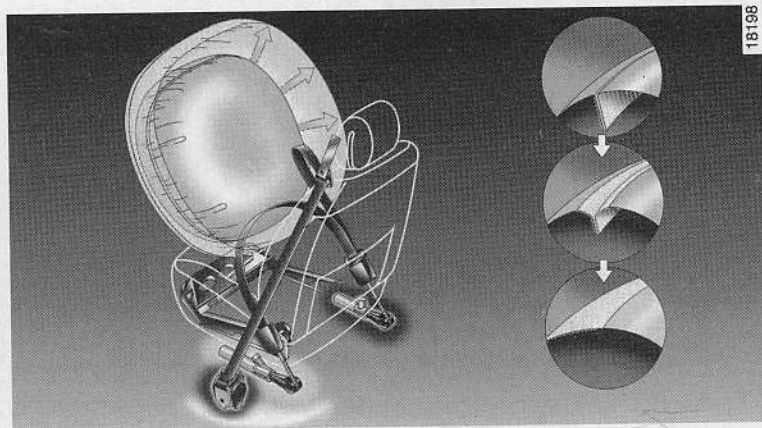

## Működés

A rendszer csak bekapcsolt gyújtás mellett működik.

Jelentős **frontális** ütközés esetén a légszákok gyorsan felfúvódnak, csökkentve ezzel a vezető feje, mellkasa és a kormánykerék, illetve az utas feje, mellkasa és a műszerfal közötti ütközés erejét, majd utána azonnal leengednek, hogy ne akadályozzák a gépkocsi elhagyását.

## Az első légszák különlegessége

Az ütközés erejétől függően kétféle térfogatúra nyílhat ki a légszák:

- a légszák kis térfogatúra nyílik ki, ez a működés első fokozata;
- a légszák nagy térfogatúra való kinyílásakor a légszák varrásai elszakadnak, lehetővé téve a nagyobb térfogat kialakulását (a legerősebb ütközések esetén).

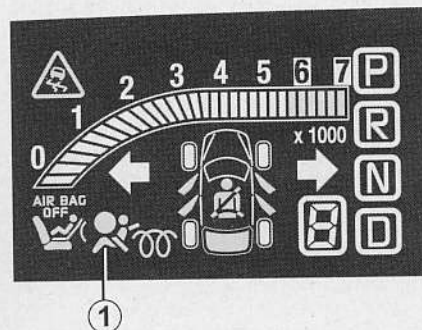

## Működési rendellenességek

A kijelzőegységen lévő visszajelzőlámpa 1



a gyújtás bekapcsolásakor kigyullad, majd néhány másodperc múlva elalszik.

Ha a lámpa a gyújtás bekapcsolásakor nem gyullad ki vagy járó motor esetén világít, ez a rendszer valamilyen hibájára utal.

Minél előbb keresse fel a legközelebbi RENAULT szakszervizt! Minden késlekedés a védelem hatékonyságának csökkenésével járhat.

## AZ ELSŐ BIZTONSÁGI ÖVET KIEGÉSZÍTŐ BERENDEZÉSEK (folytatás)

Az alábbi figyelmeztetések azt a célt szolgálják, hogy a légszák zavartalanul működhessen, és hogy kioldódása ne okozhasson közvetlen súlyos sérüléseket.



### A vezetőoldali légszákkal kapcsolatos figyelmeztetések

- Tilos módosítani a kormányt vagy annak középső párnás részét.
- Tilos a kormánykerék párnázatát lefedni.
- Ne rögzítsen a középső párnás részre semmiféle tárgyat (kitűzött, feliratot, órát stb.).
- Tilos leszerelni a kormánykereket (Ezt csak a RENAULT hálózat erre kiképzett szakemberei tehetik meg.).
- Ne üljön túl közel a kormányhoz, vezetéskor a karja enyhén behajlított állapotban legyen (lásd az 1. fejezet „A vezetőülés beállítása” című részét). Így elegendő helyet biztosít a légszák kinyílásához és annak hatékony működéséhez.

### Az utasoldali légszákkal kapcsolatos figyelmeztetések

- Ne rögzítsen a műszerfal légszákot tartalmazó részére semmiféle tárgyat (kitűzött, feliratot, órát, telefontartót stb.).
- A műszerfal és az utas között semmi ne legyen (állat, esernyő, bot, csomag stb.).
- Ne tegye a lábát a műszerfalra vagy az ülésekre, mert ezek a helyzetek súlyos sérüléseket okozhatnak. Általában minden testrészét (térd, kéz, fej stb.) tartsa távol a műszerfaltól.
- Kapcsolja vissza a légszákot amikor kiszerelem a gyermekülést, hogy az ütközés elleni védelem biztosítva legyen.

**ADDIG, AMÍG AZ UTASOLDALI ELSŐ BIZTONSÁGI ÖVHÖZ TARTOZÓ KIEGÉSZÍTŐ BIZTONSÁGI BERENDEZÉSEKET KI NEM KAPCSOLTA, AZ UTASOLDALI ELSŐ ÜLÉSRE TILOS A MENETIRÁNYNAK HÁTTAL GYERMEKÜLÉST SZERELNI.**

(Lásd az 1. fejezet „Az első utasoldali légszák kikapcsolása” című részét).

## A HÁTSÓ BIZTONSÁGI ÖVEK KIEGÉSZÍTŐ BERENDEZÉSEI

Gépkocsitól függően az alábbi részekből állhat:

- övtekerőbe épített övfeszítők (a hátsó második sor üléseihez);
- överőhatároló.

A fenti berendezések frontális ütközés esetén egyszerre vagy külön lépnek működésbe.

Az ütközés nagyságától függően két eset lehetséges:

- a védelmet csak a biztonsági öv nyújtja;
- az övfeszítő csökkenti a biztonsági öv és a test közötti hézagot, a légzsák pedig tompítja az ütközés erejét.

### A hátsó biztonságiöv-feszítők

A rendszer csak a gyújtás bekapcsolása után működik.

Jelentős frontális ütközés esetén egy berendezés feltekeri az övet, amely így a testre feszül, ez növeli az öv hatékonyságát.



- Ütközés után ellenőriztesse a biztonsági berendezések rendszerét.
- A rendszeren történő bármely beavatkozás (övfeszítők, légzsákok, elektronikus egység, kábel) vagy más járművön való újrafelhasználás, még azonos típus esetén is szigorúan tilos.
- Az övfeszítő véletlenszerű kioldódásából származó esetleges sérülések elkerülése érdekében az övfeszítő rendszeren és a légzsákokon kizárólag a RENAULT szakszerviz képeített szakemberei végezhetnek bármilyen beavatkozást.
- A gyújtószerkezet jellemzőinek ellenőrzését csak speciálisan képzett személy végezheti az erre a célra kifejlesztett berendezésekkel.
- A gépkocsi forgalomból való végleges kivonásakor az övfeszítők és légzsákok gázfejlesztő egységeinek hatástalanítása érdekében forduljon RENAULT szakszervizhez.

### Överőhatároló

Ez a rendszer egy bizonyos ütközési erő fölé lép működésbe és elviselhető szintre csökkenti a biztonsági övnek a testre gyakorolt nyomását.

# OLDALSÓ BIZTONSÁGI BERENDEZÉSEK

## Oldalsó légzsákok

Az első ülések vannak felszerelve oldalsó légzsákkal, amely az ülések mellett (az ajtó felőli oldalon) nyílik ki, hogy megvédje az utasokat jelentős oldalsó ütközés esetén.

## Függöny légzsákok

A jármű felső részének mindkét oldala fel van szerelve légzsákkal, amely az első és hátsó oldalablakok mentén nyílik ki, hogy megvédje az ott ülőket az erős oldalsó ütközéstől.



### Az oldalsó légzsákkal kapcsolatos figyelmeztetések

- **Üléshuzat használata:** a légzsákkal felszerelt ülések különleges üléshuzatot igényelnek. Érdeklődjön a RENAULT szakszervizben, hogy az üzletükben kapható-e ilyen speciális üléshuzat. Más típusú vagy másik járműre való üléshuzat használata akadályozza a légzsák helyes működését és a biztonságot is csökkenti.
- Ne tegyen semmiféle eszközt, tárgyat, állatot az üléstámla, az ajtó és a belső burkolat közé. Ne takarja le a háttámlát ruhaneművel vagy más kellékekkel. Ez befolyásolhatja a légzsák megfelelő működését és annak kinyílásakor sérüléseket okozhat.
- Az ülés és a belső burkolat leszerelése és bármiféle módosítása csak a RENAULT hálózat képezített szakemberei számára megengedett.
- Az első háttámlákon levő nyílások (az ajtó mellett) a légzsák kioldódási zónájához tartoznak: tilos oda tárgyakat helyezni.

A szélvédőn levő jelzés a kiegészítő berendezések utastérben való meglétét jelzi (légzsákok, övfeszítők stb.).

## KIEGÉSZÍTŐ BIZTONSÁGI BERENDEZÉSEK

Az alábbi figyelmeztetések azt a célt szolgálják, hogy a légszák zavartalanul működhessen, és hogy kioldódása ne okozhasson közvetlen súlyos sérüléseket.



A légszák a biztonsági övet egészíti ki, az öv és a légszák ugyanannak a biztonsági rendszernek elválaszthatatlan részét képezik. Ezért a biztonsági öv használata mindig kötelező. A biztonsági öv mellőzése a baleset során a sérülések súlyosbodását okozhatja, és növelheti azoknak a bőrön keletkező apró sérüléseknek a kockázatát is, amiket a légszák működése okoz.

Az övfeszítők és a légszákok működése borulás vagy hátulról jövő erőteljes ütközés esetén sem biztosított. Az alulról jövő ütdések, amiket járda, gödör, kő stb. okoz, bekapcsolhatják ezeket a berendezéseket.

- A RENAULT hálózat erre kiképzett szakembereit kivéve **szigorúan tilos** bárkinek bármilyen beavatkozást vagy módosítást végezni a légszákrendszeren (légszákok, biztonságiöv-feszítők, számítógép, vezetékek stb.).
- A légszák megfelelő működése és véletlenszerű kioldódásának elkerülése érdekében a légszákrendszeren kizárólag a RENAULT hálózat kiképzett szakemberei végezhetnek bármilyen beavatkozást.
- A gépkocsi balesete, ellopása vagy lopási kísérlete után biztonsági okokból ellenőriztesse a légszákrendszert.
- A gépkocsi kölcsönadásakor vagy eladásakor adja át az érintetteknek a jelen kezelési és karbantartási útmutatót és tájékoztassa őket a fenti információkról.
- A gépkocsi forgalomból való végleges kivonásakor a gázfejlesztő egység vagy egységek hatástalanítása érdekében forduljon RENAULT szakszervizhez.

## A GYERMEKEK BIZTONSÁGA

A gyermekek és csecsemők biztonságát szolgáló berendezések használatát törvény szabályozza.

Európában a 10 évnél <sup>(1)</sup> fiatalabb gyermekek méretüknek és tömegüknek megfelelő, jóváhagyott gyermekülést kötelesek használni.

A gyermekek biztonságát szolgáló ülések és övek helyes használatáért a vezető felelős.

Az 1992. után jóváhagyott gyermekülések nagyobb biztonságot nyújtanak, mint az előtte jóváhagyottak.

Tanácsos olyan jóváhagyott gyermekülést választani, ami megfelel az ECE 44 európai szabványnak.

Ezek az eszközökön egy sárga jelzés van, amelyen az E betűt egy szám (annak az országnak megfelelően, ahol jóváhagyták) és a jóváhagyás éve követi.

Gondoljon arra, hogy 50 km/h sebességgel történő ütközés 10 méter magasból való zuhanásnak felel meg. Másképpen: rögzítés nélkül utazni hagyni egy gyermeket annyi, mint játszani hagyni egy negyedik emeleti, korlát nélküli erkélyen.



A gyermekek és kisbabák soha nem utazhatnak az utasok térdén.

Az 50 km/h sebességgel történő frontális ütközés esetén a 30 kg tömeg hatása olyan, mintha egy tonna lenne, még akkor sem tudja megtartani, ha Ön be van kötve.

Különösen veszélyes az is, ha Ön a saját övével rögzíti a gyermeket, aki az Ön térdén ül. Soha ne használjon egy övet két személy rögzítésére!

Bizonyos ülésekre tilos gyermekülést szerelni.

Tájékozódjon a következő oldalakon levő táblázatokból, hogy melyik ülésre milyen típusú gyermekülés szerelhető.

**Mielőtt gyermekülést szerelne az első utasülésre** (ha ez megengedett)

Végezze el a következő beállításokat a felszereltség függvényében:

- az utasülést húzza teljesen hátra;
- a háttámlát állítsa a leginkább függőleges helyzetbe;
- emelje fel teljesen az ülőrészt;
- a fejtámlát teljesen húzza fel;
- állítsa az öv magasságát a legalsó állásba.

(1) Tartsa be annak az országnak a vonatkozó előírásait, ahol éppen tartózkodik. Ezek eltérhetnek az itt szereplő utasításoktól.

## A GYERMEKEK BIZTONSÁGA (folytatás)

Tájékoztató «A gyermekek biztonságát szolgáló eszközök» című kiadványban az Ön gyermekének alkalmas és a járművéhez megfelelő gyermekülést illetően, amely a RENAULT hálózatban kapható.

A gyermek kora (a gyermek tömege)	Gyermekülés felszerelésére alkalmas ülés			
	Normál karosszéria			Hosszú karosszéria
	Első utasülés (1) (3)	Hátsó oldalsó ülések (4) (6)	Hátsó középső ülés (4)	Hátsó ülések, 2. ülésor
0 - 9 hónap (13 kg alatt)	L2 - I	U - I	U	X
9 hónap - 3 év (9 - 18 kg)	L2	U - I	U	X
3 - 12 év (2) (15 - 36 kg)	X	U	U	L1 (5)



(1) SÚLYOS VAGY ÉLETVESZÉLYES SÉRÜLÉS VESZÉLYE: A GYERMEKÜLÉS MENETIRÁNYNAK HÁTTAL VALÓ BESZERELÉSE ELŐTT ELLENŐRIZZE, HOGY AZ ELSŐ UTASOLDALI LÉGZSÁK KI VAN-E KAPCSOLVA.

## A GYERMEKEK BIZTONSÁGA (folytatás)

- X : Nem alkalmas gyermekülés elhelyezésére ilyen korosztályú gyermekek számára.
- U : Erre az ülésre univerzálisként jóváhagyott és biztonsági övvel rögzíthető gyermekülés felszerelése lehetséges az adott korosztály számára, ellenőrizze a felszerelést.
- I : Ez a hely olyan horgokkal van felszerelve, amely Isofix rögzítésű gyermekülés felszerelését teszi lehetővé az ilyen korosztályú gyermekek számára, de csak a RENAULT által jóváhagyott ülések használhatók.
- L1: Kizárólag **speciális** RENAULT magasítóval használható ülés, csak az ülőrészt használja, háttámla nélkül.
- L2: Csak egy, a RENAULT által jóváhagyott, menetiránynak háttal felszerelhető gyermekülés helyezhető el erre a helyre. Forduljon RENAULT szakszervizhez.
- (2) 1,36 m és 36 kg felett a gyermekek ugyanúgy közvetlenül az ülés biztonsági övét használhatják, mint a felnőttek.
- (3) Erre a helyre csak menetiránynak háttal lehet gyermekülést felszerelni.
- (4) Nyomja a gyermekülés háttámláját az ülés háttámlájához; állítsa be a fejtámla magasságát, vagy ha szükséges, vegye ki.
- (5) Az illető hely előtti két ülést tolja teljesen előre.
- (6) Az Isofix rögzítőrendszerrel felszerelt hátsó oldalsó üléseket soha ne használja a középső ülés nélkül.



## A GYERMEKEK BIZTONSÁGA (folytatás)

### A legjobb választás

Gyermekeinek biztonsága Öntől is függ.

Hogy gyermekeinek a legnagyobb biztonságot nyújtsa, olyan biztonsági gyermekülést használjon, amelyet a RENAULT szakszervíz is ajánl.

Ha az Ön autója fel van szerelve az Isofix rendszerrel, akkor lehetőség szerint Isofix ülést használjon (lásd az 1. fejezet „A gyermekülések rögzítési rendszere - Isofix” című részét).

Minden járműtípushoz ajánlanak biztonsági gyermekülést. Ezeket a rendszereket a gyártókkal együttműködve alakították és próbálták ki a RENAULT járművekhez.

Kérjen tanácsot a RENAULT szakszervízben és kérjen segítséget a beszereléshez.



### 0. és 0+ kategória (0 - 13 kg)

Két éves korig a gyermekek nyakcsigolyája igen törékeny. Lehetőleg menetiránynak háttal, kagylóülést használjon. Ez a helyzet nagyobb biztonságot nyújt.



### 1. kategória (9 - 18 kg)

2 és 4 év között a medence nincs még eléggé kialakult állapotban ahhoz, hogy a hárompontos öv tartani tudja, ezért a gyermek komoly alhasi sérülések veszélyének van kitéve frontális ütközés esetén. A gyermek védelmét burokszerűen biztosító ülést használjon, amely heveder és ütközéselnyelő asztalka segítségével tartja meg a gyermeket.



Azt javasoljuk, hogy az Ön biztonságával kapcsolatos kockázatok elkerülése érdekében kizárólag az Ön járművéhez való, a RENAULT által az egyes típusokhoz készített tartozékokat használja, mert a RENAULT csak ezekért vállal felelősséget.

## A GYERMEKEK BIZTONSÁGA (folytatás)



### 2. (15 - 25 kg) és 3. (22 - 36 kg) kategória

A 10 évnél fiatalabb, 1,36 m-nél alacsonyabb, 36 kg-nál könnyebb gyermekek medencéjének megfelelő rögzítése érdekében olyan hevedervezetővel ellátott ülésmagasítót használjon, amely a gépkocsi hárompontos biztonsági övét a gyermek combjaira simulva vezeti el.

Ajánlott a szabályozható magasságú háttámlával és hevedervezetővel rendelkező ülésmagasító, hogy a heveder a nyakhoz a legközelebb, de azt nem érintve haladjon.

Állítsa a fejtámlát annak felső helyzetébe, vagy vegye ki, hogy jól megtámaszthassa a gyermekülés háttámláját az autó üléstámlájához.

**Beépített gyermek-fejtámlával felszerelt jármű esetén** tájékozódjon a 3. fejezet «Gyermek-fejtámla» című részében.

Ha olyan ülésmagasítót használ, melynek nincs háttámlája, a jármű fejtámláját kell a gyermek megtámasztására alkalmas helyzetbe állítani: a fejtámla felső pereme legyen egy magasságban a gyermek feje búbjával, és soha ne legyen a gyermek szemvonala alatt.

A szabvány a gyermeküléseket 5 kategóriába sorolja:

- 0. kategória : 0 - 10 kg
- 0+ kategória : 0 - 13 kg
- 1. kategória : 9 - 18 kg
- 2. kategória : 15 - 25 kg
- 3. kategória : 22 - 36 kg

## A GYERMEKEK BIZTONSÁGA (folytatás)

### Az Isofix gyermekülés-rögzítési rendszer

Az ezzel a rendszerrel felszerelt ülések a «Gyermekülés felszerelésére alkalmas ülések» című táblázatban tekinthetők át, a «Gyermekek biztonsága» című fejezet elején.

A rendszer elemei:

- két rögzítőgyűrű az ülőrész és a háttámla között, a gyermekülés alapjának rögzítéséhez;
- egy rögzítőgyűrű az ülőrész alatt, a gyermekülés háttámlájának rögzítéséhez, menetiránynak háttal való elhelyezés esetén;
- egy gyűrű az üléstámla mögött, amely a gyermekülés üléstámlájának menetirány szerint történő rögzítésére szolgál (kizárólag a hátsó ülések esetében);
- speciális RENAULT gyermekülés, amelyen két retesz van, amely a két rögzítőgyűrűhöz csatlakozik, és egy heveder, ami a gyermekülés háttámláját rögzíti.

Ehhez a járműhöz csak speciális RENAULT ülések használhatók. Ilyen ülés beszerzése céljából forduljon RENAULT szakszervizhez.



Az első utasülésen csak akkor szabad használni, ha ott a légzsákokat előzőleg **kikapcsolták**.

Lásd „Az első utasoldali légzsákok kikapcsolása” című részt.



– Győződjön meg róla, hogy semmi sem akadályozza az ülés beszerelését a rögzítési pontokon (például: kavics, rongy, játék stb.).

- Mindig gondoljon a gyereket az ülésben tartó rögzítőberendezések becsatolására.

### A beszerelés elve

#### Isofix ülés a menetiránynak háttal

Ha a gyermekülés menetiránynak háttal van felszerelve, a háttámlájának közel kell lennie vagy támaszkodnia kell:

- a műszerfalhoz (az első ülésnél),
- az első ülés háttámlájának (a hátsó ülésnél).

#### Isofix menetirányban (kizárólag a hátsó üléseken)

Ha a gyermekülés menetirányban van felszerelve, az első ülés ne legyen hátrább a középső helyzetnél és a háttámla egyenes állásban legyen.

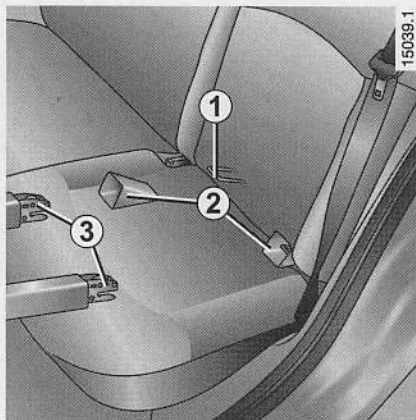

### A gyermekülés beszerelése

- Az ülés beszerelése és használata előtt figyelmesen olvassa el az üléssel együtt kapott útmutatót.
- Rögzítse a szerelést megkönnyítő vezetőket 2 (a gyermeküléssel együtt, vagy külön kapható) a gyűrűkre 1, amelyek az ülésnél vannak.

- Csúsztassa az ülés reteszeit 3 a vezetőekben 2, majd nyomja meg erősen az ülést, hogy rögzüljön a gyűrűkhöz.
- Ellenőrizze az ülés megfelelő rögzítettségét, előre-hátra, jobbra-balra mozgatva azt.
- Nyomja meg erősen az ülés támasztékát, hogy az ülés íve a jármű háttámlájának támaszkodjon.



### Az első utasülésen a menetiránynak háttal rögzített Isofix ülés

Az első ülést úgy kell beállítani, hogy a gyermekülés háttámlája a műszerfalhoz érjen.

Használja az ülés tartozékaként szállított hevedert **4**:

- rögzítse a heveder kapcsát a gyűrűhöz **5**, amely az ülés alatt van, a sebességváltó kar felőli oldalán;
- feszítse meg a hevedert.

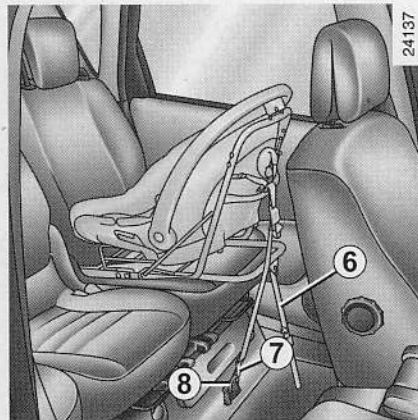

### A hátsó ülésen menetiránynak háttal felszerelt Isofix gyermekülés

Ha az ülésnek a padlóra támaszkodó lába van **6**, nem ajánlott azt a padlónyílás fedelére helyezni: ha lehetséges, nyissa ki a fedelét, és a lábat a rakodórekesz alján támaszta meg.

- rögzítse a heveder kapcsát **7** a gyűrűben **8**;
- feszítse meg a hevedert.

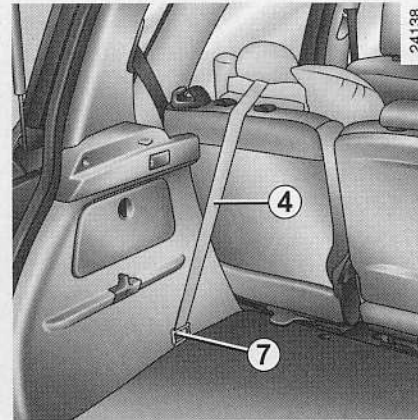

### A hátsó ülésen menetiránnyal szemben felszerelt Isofix gyermekülés (kizárólag hátsó ülésen)

Vezesse át a hevedert **4** (az üléssel együtt vásárolta) a hátsó fejtámla két rúdja között, a kapcsot rögzítse **7** a csomagtér padlószőnyege alatt található gyűrűjébe, majd feszítse meg azt.



Mielőtt ülést helyez el erre a helyre, győződjön meg arról, hogy a gyűrű nincsen már másra használva (pl. csomagok elválasztóhálójára stb.).

Ütközés esetén sérülésveszély.



### A GYERMEKEK BIZTONSÁGÁÉRT

- Szigorúan tilos az eredeti gyári szerelésű rendszer elemeit, a biztonsági öveket és üléseket, és azok rögzítéseit módosítani.
- A biztonsági berendezések gyártója által előírt szerelési utasításokat szigorúan be kell tartani.
- Ügyeljen arra, hogy a gyermek ne legyen túl vastag ruha, és a biztonsági öv vagy ülés és a gyermek teste közé ne kerüljön semmilyen tárgy.
- Az övnek feszülnie kell, hogy minél jobban rögzítse a gyermekülést a gépkocsihoz. Rendszeresen ellenőrizze a feszességet.
- Ügyeljen arra, hogy a vállheveder ne a karok alatt, vagy a hát mögött haladjon.
- Az övnek feszülnie kell, hogy minél jobban a gyermek testéhez simuljon.
- Soha ne engedje meg, hogy a gyermek állva, vagy az ülésen térdelve utazzon.
- Útközben rendszeresen ellenőrizze a gyermek testhelyzetét, különösen ha alszik.
- Rögzítse a gyermekülést az övvel akkor is, ha üres, mert ütközés esetén az utasok sérülését okozhatja.
- Súlyos baleset után ellenőriztesse az öveket vagy az ülések Isofix rögzítését, és cserélje ki a gyermekülést.
- Gyermeket felügyelet nélkül még a gyermekülésben megfelelően rögzítve se hagyjon soha a gépkocsiban.
- Kapcsolja be a hátsó ajtó biztonsági gyermekzárját (ha van ilyen a gépkocsiban).
- Figyeljen oda arra, hogy a gyermek a forgalom felőli oldalon ne szállhasson ki.
- Mutasson jó példát a gyermeknek az öv bekapcsolásával.

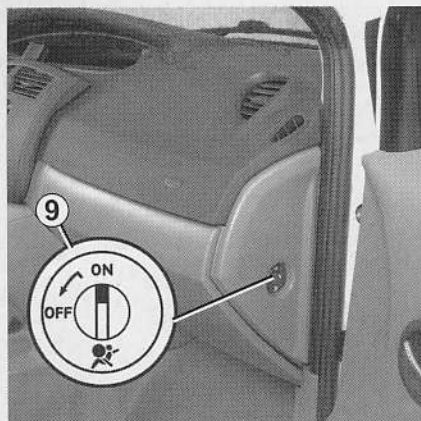

### Az első utasoldali légszákok kikapcsolása (az ezzel a lehetőséggel felszerelt gépkocsik esetében)

Ha az első utasülésre a menetiránynak háttal gyermekülést akar elhelyezni, előtte **feltétlenül** kapcsolja ki az első utasoldali biztonsági övet kiegészítő berendezéseket (első és oldalsó légszák, hasi övfeszítők).

26461



**A légszákok kikapcsolása:** a gépkocsi álló helyzetében nyomja meg és fordítsa el a reteszt **9** az **OFF** állásba.

Bekapcsolt gyújtásnál ellenőrizze **feltétlenül**, hogy a visszajelzőlámpa **10**  ki-gyulladt-e a kijelzőegységen.

**Ez a visszajelzőlámpa folyamatosan világít, jelezve, hogy a gyermekülés elhelyezhető, a légszák ki van kapcsolva.**



### VESZÉLY

A légszák kinyílása és a gyermekülés menetiránynak háttal való elhelyezése nem összeegyeztethető, ezért a jobb első ülésen menetiránynak háttal csak akkor szabad gyermekülést elhelyezni, ha a légszákot ki lehet kapcsolni. A légszák működésbe lépésekor súlyos sérüléseket okozhat.

A címke (a műszerfalon) és a jelölések (a napellenzőn) ezekre a szabályokra figyelmeztetnek.

## A GYERMEKEK BIZTONSÁGA (folytatás)

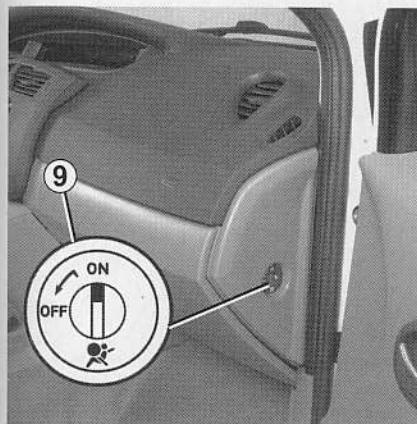

### Az első utasoldali légszákok bekapcsolása

Ha kiveszi a gyermekülést az első utasülésből, kapcsolja vissza a légszákokat, hogy az első utas ütközés elleni védelme biztosítva legyen.

**A légszákok bekapcsolása:** a gépkocsi álló helyzetében nyomja meg és fordítsa el a reteszt **9** az **ON** állásba.

Ellenőrizze, hogy a visszajelzőlámpa **10**



kialudt-e. A bal első biztonsági öv kiegészítő berendezései ezzel be vannak kapcsolva.

28461



### Működési rendellenességek

Ha az első utasoldali légszákok ki- és bekapcsolása meghibásodott, az első ülésre tilos a menetiránynak háttal gyermekülést beszerelni.

Ilyenkor az sem ajánlott, hogy ezen az ülésen utas foglaljon helyet.

Minél előbb keresse fel a legközelebbi RENAULT szakszervízt.



Az utasoldali légszák ki- és bekapcsolását a gépkocsi álló helyzetében végezze.

Bekapcsolt gyújtással végzett

műveletkor a visszajelzőlámpák 

és **SERVICE** kigyulladások a légszák kikapcsolódott.

Hogy a légszák állapota megfeleljen a kapcsoló állásának, kapcsolja ki a gyújtást, majd kapcsolja vissza.



# BALKORMÁNYOS JÁRMŰ KEZELŐSZERVEI

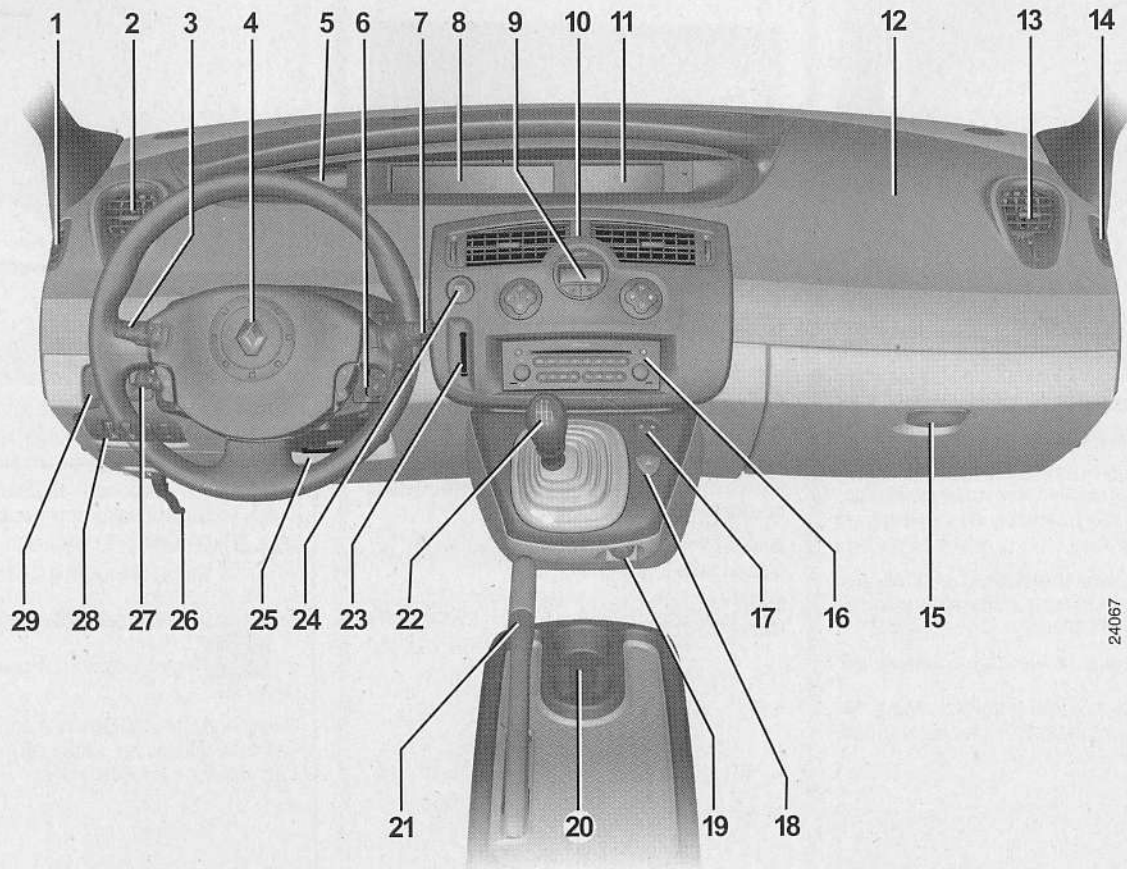

24067

## BALKORMÁNYOS JÁRMŰ KEZELŐSZERVEI (folytatás)

Az itt leírt felszerelések megléte FÜGG A GÉPJÁRMŰ FELSZERELTSÉGÉTŐL ÉS AZ ADOTT ORSZÁGTÓL.

- |  |  |   |
|--|--|---|
| 1 Az oldalablak páramentesítő nyílása.   | 10 Középső szellőzőnyílások.   | 21 Kézfék.  |
| 2 Oldalsó levegőadagoló rostély.   | 11 Gépkocsitól függően az idő, hőmérséklet, rádió, navigációs rendszer stb. kijelzője. | 22 Sebességváltó kar.   |
| 3 Kombinált kapcsoló: <ul style="list-style-type: none"><li>– irányjelzők,</li><li>– külső világítás,</li><li>– első ködlámpák,</li><li>– hátsó ködlámpák.</li></ul> | 12 Utasoldali légszák helye.   | 23 RENAULT kártyaleolvasó.  |
| 4 A vezetőoldali légszák, a hangjelző helye.   | 13 Oldalsó levegőadagoló rostély.  | 24 Motor indító és leállítókapcsoló.  |
| 5 Vezetőoldali rakodóhely.   | 14 Az oldalablak páramentesítő nyílása.  | 25 Kormánykerék-magasság állítása.  |
| 6 A rádió távirányítója.   | 15 Kesztyűtartó.   | 26 A motorháztető nyitókarja.   |
| 7 – Első és hátsó ablaktörlő és ablakmosó kombinált kapcsolókarja.<br>– A fedélzeti számítógép adatainak görgetését vezérlő kapcsoló.                                | 16 Rádió, navigációs rendszer stb. helye.  | 27 Sebességszabályozó és sebességhatároló kapcsolója.   |
| 8 Kijelzőegység.   | 17 Az elektromos központizár kapcsolója.   | 28 Kapcsolók: <ul style="list-style-type: none"><li>– fényszórók magasságának elektromos állítása,</li><li>– a visszajelzőlámpa műszerek fényerőszabályozója,</li><li>– kipörgésgátló rendszer,</li><li>– hátsó ajtók zárása.</li></ul> |
| 9 A légkondicionáló berendezés kapcsolói.  | 18 A vészvillogó kapcsolója.   | 29 Parkolófék.  |
|  | 19 Szivargyújtó.   |   |
|  | 20 Pohártartó és hamutartó helye.  |   |

# JOBBKORMÁNYOS JÁRMŰ KEZELŐSZERVEI

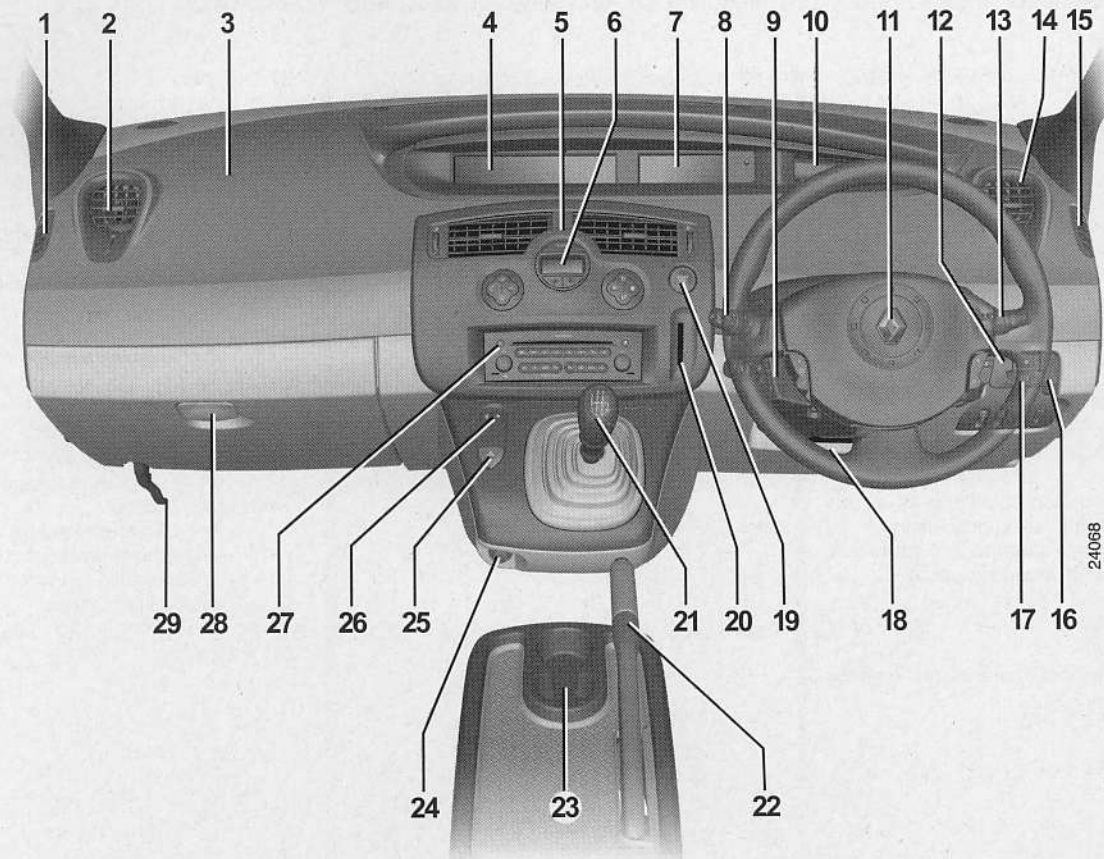

## JOBBKORMÁNYOS JÁRMŰ KEZELŐSZERVEI (folytatás)

Az itt leírt felszerelések megléte FÜGG A GÉPJÁRMŰ FELSZERELTSÉGÉTŐL ÉS AZ ADOTT ORSZÁGTÓL.

- |  |  |   |
|--|--|---|
| <p>1 Az oldalablak páramentesítő nyílása.</p> <p>2 Oldalsó levegőadagoló rostély.</p> <p>3 Utasoldali légzsák helye.</p> <p>4 Kijelzőegység.</p> <p>5 Középső szellőzőnyílások.</p> <p>6 A légkondicionáló berendezés kapcsolói.</p> <p>7 Gépkocsitól függően az idő, hőmérséklet, rádió, navigációs rendszer stb. kijelzője.</p> <p>8 Kombinált kapcsoló:<br/>– irányjelzők,<br/>– külső világítás,<br/>– első ködlámpák,<br/>– hátsó ködlámpák.</p> <p>9 Sebességszabályozó és sebességmérő kapcsolója.</p> <p>10 Vezetőoldali rakodóhely.</p> <p>11 A vezetőoldali légzsák, a hangjelző helye.</p> <p>12 A rádió távirányítója.</p> | <p>13 – Első és hátsó ablaktörlő és ablakmosó kombinált kapcsolókarja.<br/>– A fedélzeti számítógép adatainak görgetését vezérlő kapcsoló.</p> <p>14 Oldalsó levegőadagoló rostély.</p> <p>15 Az oldalablak páramentesítő nyílása.</p> <p>16 Parkolófék.</p> <p>17 Kapcsolók:<br/>– fényszórók magasságának elektromos állítása,<br/>– a visszajelzőlámpa műszerek fényerőszabályozója,<br/>– kipörgésgátló rendszer,<br/>– hátsó ajtók zárása.</p> <p>18 Kormánykerék-magasság állítása.</p> <p>19 Motor indító és leállítókapcsoló.</p> <p>20 RENAULT kártyaleolvasó.</p> <p>21 Sebességváltó kar.</p> | <p>22 Kézifék.</p> <p>23 Pohártartó és hamutartó helye.</p> <p>24 Szivargyújtó.</p> <p>25 A vészvillogó kapcsolója.</p> <p>26 Az elektromos központi ajtózárra kapcsolói.</p> <p>27 Rádió, navigációs rendszer stb. helye.</p> <p>28 Kesztyűtartó.</p> <p>29 A motorháztető nyitókarja.</p> |
|--|--|---|

## KIJELZŐEGYSÉG: visszajelzőlámpák

A visszajelzőlámpák megléte és működése FÜGG A GÉPJÁRMŰ FELSZERELTSÉGÉTŐL ÉS AZ ADOTT ORSZÁGTÓL.

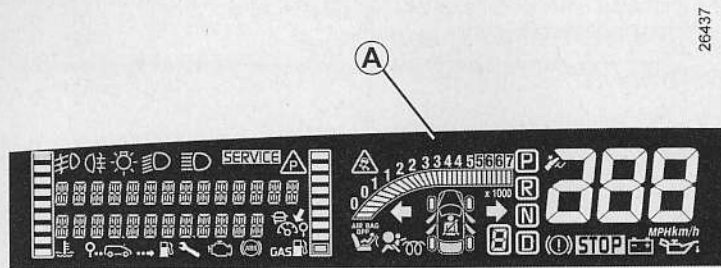

26437

### Kijelzőegység A



Az első ködlámpa visszajelzőlámpája



A hátsó ködlámpa visszajelzőlámpája



A távolsági fényszórók visszajelzőlámpája



A tompított fényszórók visszajelzőlámpája



A helyzetjelző lámpák visszajelzője

**SERVICE**

A visszajelzőlámpa kigyulladása esetén ajánlatos felkeresni egy RENAULT szakszervízt.

**STOP**

A visszajelzőlámpa kigyulladás esetén a forgalmi viszonyok figyelembevételével azonnal álljon meg. Forduljon RENAULT szakszervízhez.

## KIJELZŐEGYSÉG: visszajelzőlámpák (folytatás)

A visszajelzőlámpák megléte és működése FÜGG A GÉPJÁRMŰ FELSZERELTSÉGÉTŐL ÉS AZ ADOTT ORSZÁGTÓL.

SERVICE

### Figyelmeztető lámpa

A motor beindításakor kigyullad, majd néhány másodperc múlva elalszik. Más visszajelzőlámpával, vagy a kijelzőegységen megjelenő üzenettel együtt is kigyulladhat.

Ha menet közben gyullad ki, ajánlatos felkeresni egy RENAULT szakszervizt.

STOP

### A feltétlen megállásra felszólító lámpa

A motor beindulása után elalszik.

Más visszajelzőkkel és üzenetekkel együtt gyullad ki, és hangjelzés kíséri.

Jelzése esetén azonnal álljon meg (a forgalmi viszonyoknak megfelelően). Forduljon RENAULT szakszervizhez!



### Parkolófék hibájának visszajelzőlámpája

Tájékozódjon a 2. fejezet «Parkolófék» című részében.



### A dinamikus menetstabilizáló rendszer (ESP) és a kipörgésgátló rendszer (ASR) visszajelzőlámpája

Az ellenőrző lámpa kigyulladásának több oka lehet: tájékozódjon a 2. fejezet „Dinamikus menetstabilizáló rendszer: ESP” és „Kipörgésgátló rendszer: ASR” című részében.



### Az olajnyomás visszajelző lámpája

A motor beindításakor kigyullad, majd néhány másodperc múlva elalszik. Ha menet közben

gyullad ki a **STOP** visszajelzőlámpával és hangjelzéssel együtt, akkor feltétlenül álljon meg, és kapcsolja ki a gyújtást. Ellenőrizze az olajsztintet. Ha az olajsztint megfelelő, a jelenségnek más oka van. Forduljon RENAULT szakszervizhez.



### Az akkumulátor töltésellenőrző lámpája

A motor indításakor kigyullad, majd amint a motor beindul, el kell aludnia.

Ha menet közben gyullad ki a **STOP** visszajelzőlámpával együtt egy hangjelzés kíséretében, akkor ez az elektromos rendszer túlterhelését vagy lemerülését jelzi. Azonnal álljon meg, és ellenőriztesse az elektromos rendszert.



### Kézifék és parkolófék visszajelzőlámpája és a fékrendszer meghibásodásának jelzése

Ha fékezéskor gyullad ki a **STOP** visszajelzőlámpával együtt hangjelzés kíséretében, akkor vagy azt jelzi, hogy a rendszerben csökkent a folyadékszint vagy azt, hogy meghibásodott a fékrendszer. Álljon meg, és forduljon RENAULT szakszervizhez.

## KIJELZŐEGYSÉG: visszajelzőlámpák (folytatás)

A visszajelzőlámpák megléte és működése FÜGG A GÉPJÁRMŰ FELSZERELTSÉGÉTŐL ÉS AZ ADOTT ORSZÁGTÓL.



A jobb oldali irányjelzők visszajelzője



A nyílászárók állapotára figyelmeztető visszajelzőlámpa

Azt jelzi, ha valamelyik ajtó vagy a csomagtartó nyitva van, vagy rosszul van becsukva.



A gumibroncsok nyomásellenőrző rendszere

Térjen vissza a 2. fejezet „A gumibroncsok nyomását felügyelő rendszer” című részéhez



A vezetőoldali és - gépjárműtől függően - az utasoldali biztonsági öv bekapcsolására figyelmeztető visszajelzőlámpa

A motor beindításakor folyamatosan világít, majd ha a jármű eléri a körülbelül 10 km/h sebességet, és ha egy biztonsági öv nincs bekapcsolva, villogni kezd és hangjelzés hallatszik körülbelül 90 másodpercig.



Az előízzítás visszajelzője (dízel változat)

A gyújtás bekapcsolásakor ki kell gyulladnia, azt jelzi, hogy az előízzító gyertyák működnek. Kialszik az előízzítás végeztével, amikor indíthatja a motort.



A bal oldali irányjelzők visszajelzőlámpája



A légszák visszajelzője

A motor beindításakor kigyullad, majd néhány másodperc múlva elalszik.

Ha a lámpa a gyújtás bekapcsolásakor nem gyullad ki vagy járó motor esetén világít, ez a rendszer valamilyen hibájára utal.

Minél előbb keresse fel a legközelebbi RENAULT szakszervizt!



Utasoldali légszák OFF

Ez a visszajelzőlámpa néhány másodperccel a motor beindítása után kigyullad abban az esetben, ha az első utasoldali légszák (gépkocsitól függően) ki van kapcsolva.

## KIJELZŐEGYSÉG: visszajelzőlámpák (folytatás)

A visszajelzőlámpák megléte és működése FÜGG A GÉPJÁRMŰ FELSZERELTSÉGÉTŐL ÉS AZ ADOTT ORSZÁGTÓL.



**A sebességhatároló és a sebességtartó visszajelzőlámpa lámpája**

Olvassa el a 2. fejezetben a „Sebességszabályozó” és „Sebességhatároló” című részeket.



**LPG funkció visszajelzőlámpája**

Tájékozódjon az LPG üzemű gépkocsi dokumentációjában.



**A blokkolásgátló berendezés visszajelzőlámpája (ABS)**

A gyújtás bekapcsolásakor kigyullad, majd elalszik. Ha menet közben világít, a blokkolásgátló berendezés hibáját jelzi.

A fékrendszer ekkor az ABS nélküli gépkocsi fékezési jellemzőivel rendelkezik.

Forduljon minél előbb a legközelebbi RENAULT szakszervizhez!



**A környezetvédelmi rendszer visszajelzőlámpája**

Ha van, a motor beindításakor kigyullad, majd kialszik.

- Ha folyamatosan világít, a lehető leghamarabb keresse fel a RENAULT szakszervizt.
- Ha villog, csökkentse a motor fordulatszámát a villogás megszűnéséig.

Minél előbb keresse fel a legközelebbi RENAULT szakszervizt!

Olvassa el a 2. fejezet „Környezetvédelem, üzemanyag-megtakarítás, vezetési tanácsok” című részét.



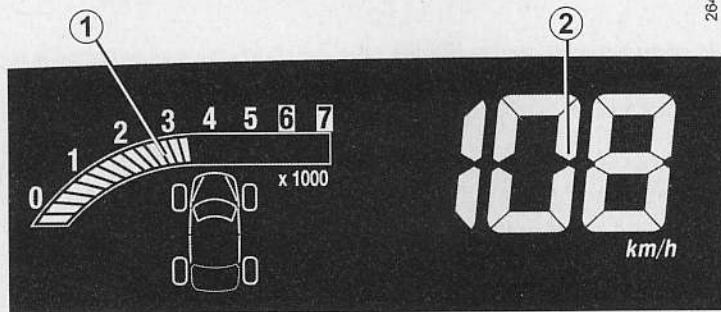

## Fordulatszám-mérő 1 (beosztás $\times 1000$ )

## Sebességmérő 2

Km/h vagy mph.

## Hangjelzés a sebességhatár túllépése esetén

Bizonyos járműveken 40 másodpercenként körülbelül 10 másodperces hangjelzés jelzi, ha a jármű 120 km/h sebességnél gyorsabban halad.

## Kijelzőegység kijelzése mérőföldben

km/h-ban is megjeleníthetők.

- Kikapcsolt gyújtásnál nyomja meg az egyik gombot **3** vagy **5** és az indítógombot **4**.
- A sebességmérő kijelzője körülbelül három másodpercig villog, majd az új mértékegység látszik; engedje el a gombot **3** vagy **5**.

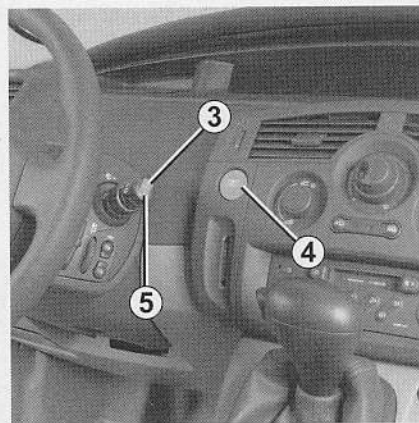

Az előző mértékegységre azonos módon válthat vissza.

**Megjegyzés:** az akkumulátor lekapcsolása után a fedélzeti számítógép az eredeti mértékegységre vált vissza.

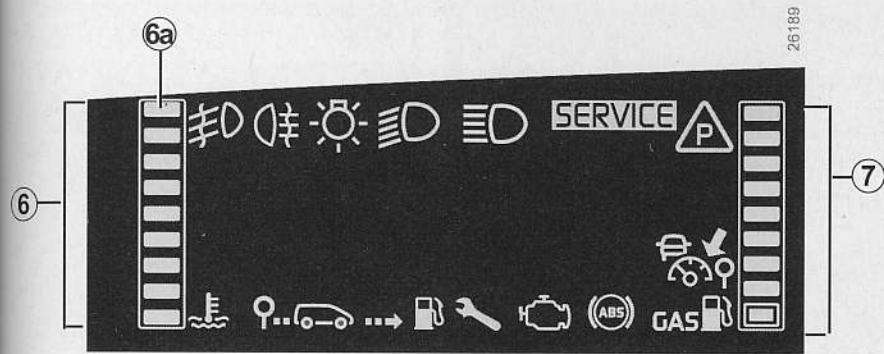

## A hűtőfolyadék hőmérsékletét jelző műszer 6

Normális üzemmód esetén a mutatónak a **6a** mező alatt kell lennie. Megterhelő használat esetén megközelítheti azt. Rendellenesség

csak a visszajelzőlámpa **STOP** kigyulladásakor van, és ezt a kijelzőegységen megjelenő üzenet és hangjelzés kíséri **6a**.

## Az üzemanyagszintet jelző műszer 7

A világító négyzetek száma jelzi az üzemanyagszintet.

Ha már igen alacsony, a legelső négyzet kigyullad, hangjelzés kíséri: tankoljon minél előbb.

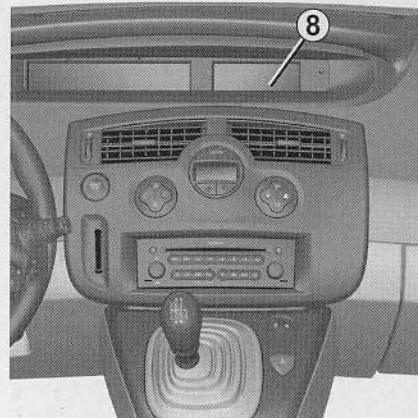

## Kijelző-információk 8

Bizonyos járműveken mutatja:

- az időt;
- a külső hőmérsékletet;
- az autórádió információit;
- a navigációs berendezés információit.

## FEDÉLZETI SZÁMÍTÓGÉP

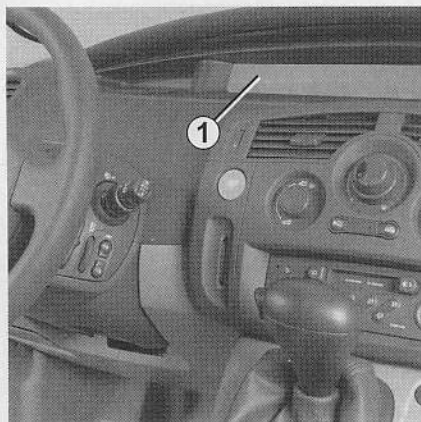

### Fedélzeti számítógép

A kijelzőegység kijelzőjén **1** a következő információkat mutatja:

- információs üzenetek (például utazási paraméterek);
- működési rendellenességgel kapcsolatos üzenetek általában a visszajelzőlámpával **SERVICE** együtt;
- figyelmeztető üzenetek a visszajelzőlámpával **STOP** együtt.

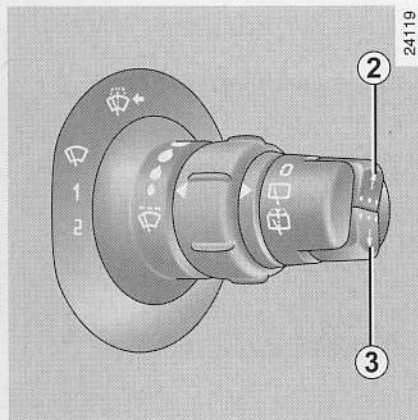

### Kijelzés választókapcsolók 2 és 3

Az információk görgetése a gomb rövid egymás utáni megnyomásaival.

- össz kilométer-számláló és napi kilométerszámláló,
- utazási paraméterek (gépjárműtől függően):
  - felhasznált üzemanyag,
  - átlagfogyasztás,
  - pillanatnyi fogyasztás,
  - a legközelebbi tankolásig megtehető távolság,
  - megtett távolság,
  - átlagsebesség,

- a legközelebbi olajcseréig megtehető távolság,
- beállított sebességérték (sebességhatároló/sebesség tartó),
- fedélzeti napló, az információs és a működési rendellenességre figyelmeztető üzenetek lehívása.

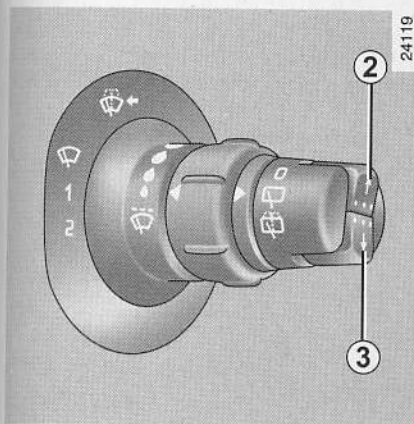

## A napi kilométerszámláló nullázása 2 és 3

A «napi kilométerszámláló» kijelzés kiválasztásakor nyomja meg a gombot **2** vagy **3** a nullázáshoz.

## Az utazási paraméterek nullázása 2 és 3

Amíg a kijelző a kiválasztott paramétert mutatja, nyomja meg a gombot **2** vagy **3** a mutatott érték nullázódásáig.

## Kijelzett értékek értelmezése nullázás után

Az átlagfogyasztás, az egy tankolással megtehető távolság, az átlagsebesség értékei az utolsó nullázás óta megtett távolság növekedésével egyre stabilabbak és megbízhatóbbak.

A nullázás után megtett néhány kilométer után megállapítható, hogy:

- A tankolás nélkül megtehető távolság nő.

Ez normális, az átlagfogyasztás csökkenhet, amikor:

- a gépjármű gyorsítási szakaszt fejez be;
- a motor eléri az üzemi hőfokot (nullázás: hideg motor);
- városi forgalomból országúti forgalomba érkezik.

- Az átlagfogyasztás nő, ha a gépkocsi áll és a motor alapljáraton jár.

Ez nem hiba, mert a modul figyelembe veszi az alapjárati fogyasztást.

## Az utazási paraméterek automatikus nullázása

Bármelyik paraméter kapacitásának túllépése esetén a törlés automatikusan megtörténik.

# FEDÉLZETI SZÁMÍTÓGÉP (folytatás)

## Utazási paraméterek

A kijelzési információk A GÉPJÁRMŰ FELSZERELTSÉGÉNEK ÉS AZ ADOTT ORSZÁGNAK A FÜGGVÉNYE.

Példák a funkciók kiválasztására

A kiválasztott kijelzés értelmezése

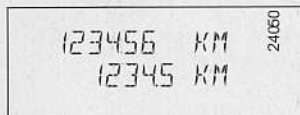

a) Napi és összkilométer-számláló.

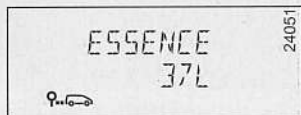

VAGY

b) Utazási paraméterek.

Az utolsó nullázás óta fogyasztott üzemanyag

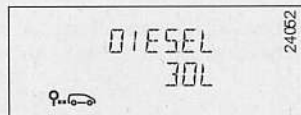

Az utolsó nullázás óta számított **átlagfogyasztás**.

A jelzett érték kiszámítása 400 méter megtétele után az utolsó nullázás óta megtett távolság és a felhasznált üzemanyag értékének felhasználásával történik.

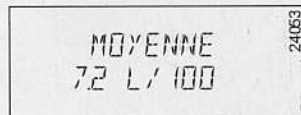

# FEDÉLZETI SZÁMÍTÓGÉP (folytatás)

## Utazási paraméterek

A kijelzési információk A GÉPJÁRMŰ FELSZERELTSÉGÉNEK ÉS AZ ADOTT ORSZÁGNAK A FÜGGVÉNYE.

Példák a funkciók kiválasztására

A kiválasztott kijelzés értelmezése

INSTANTANEE  
92 L/100

24054

### Pillanatnyi fogyasztás

A 30 km/h sebesség elérése után jelzett érték.

AUTONOMIE  
623 KM  

24055

### A maradék üzemanyaggal a következő tankolásig megtehető távolság

Ennek a távolságnak a kiszámítása az utolsó nullázás óta számított átlagfogyasztás felhasználásával történik.

A jelzett érték kiszámítása 400 méter megtétele után történik.

DISTANCE  
2755 KM  

24056

Az utolsó nullázás óta **megtett távolság**.

MOYENNE  
789 KM/H

24057

Az utolsó nullázás óta számított **átlagsebesség**.

A jelzett érték kiszámítása 400 méter megtétele után történik.

# FEDÉLZETI SZÁMÍTÓGÉP (folytatás)

## Utazási paraméterek

A kijelzési információk A GÉPJÁRMŰ FELSZERELTSÉGÉNEK ÉS AZ ADOTT ORSZÁGNAK A FÜGGVÉNYE.

Példák a funkciók kiválasztására

A kiválasztott kijelzés értelmezése





### c) A legközelebbi olajcseréig vagy karbantartásig megtehető távolság

(A közelgő olajcsere előtt megjelenő kijelzés.)

A következő karbantartás elvégzéséig megtehető távolság.

Több lehetőség van:

- Az előreláthatólag megtehető távolság kisebb, mint **1500 km** vagy a legközelebbi karbantartás előrelátható ideje **két hónap**. Az „olajcsere szükséges” üzenet jelenik meg a jelzés  kíséretében, amíg a „legközelebbi olajcseréig megtehető távolság” kijelzés látszik mintegy 15 másodpercig).
- A két olajcsere között megtehető távolság egyenlő **0 km-rel** vagy elérkezett a karbantartás ideje.

Az «azonnali olajcsere szükséges» üzenet jelenik meg akkor, ha a kiválasztott kijelzés a «legközelebbi olajcseréig megtehető távolság» a szimbólum  villogása mellett.

**Megjegyzés:** gépjárműtől függően a következő olajcseréig vagy karbantartásig megtehető távolság függ a vezetési stílustól. Ezáltal a következő karbantartásig megtehető távolság hamarabb bekövetkezhet a valóságosan megtett kilométerektől függetlenül.

### A kijelző nullázása a karbantartási tervnek megfelelő karbantartás után

A következő olajcseréig/karbantartásig előreláthatólag megtehető távolság értékét csak a karbantartási füzetben előírt karbantartás után kell alapértékre állítani. Ha előbb is olajat cserél, ezt az értéket ne állítsa alapértékre minden olajcsere alkalmával. Ez azért fontos, hogy a karbantartási tervben előírt alkatrészcsere-időtartamokat ne lépje túl.

A legközelebbi olajcseréig megtehető távolság alapértékre állításához nyomja 10 másodpercnél tovább valamelyik nullázógombot, hogy a következő olajcseréig megtehető távolság jelzése folyamatos legyen.

# FEDÉLZETI SZÁMÍTÓGÉP (folytatás)

## Utazási paraméterek

A kijelzési információk A GÉPJÁRMŰ FELSZERELTSÉGÉNEK ÉS AZ ADOTT ORSZÁGNAK A FÜGGVÉNYE.

Példák a funkciók kiválasztására

A kiválasztott kijelzés értelmezése



**d) A sebességszabályozó és sebességhatároló beállított sebességértéke** (gépjárműtől függően)

Olvassa el a 2. fejezetben a „Sebességhatároló” és „Sebességszabályozó” című részeket.



**e) Fedélzeti napló**

Váltakozó kijelzések:

- tájékoztató üzenetek (gépkocsitól függően: ülésűtés, a fényszórók automatikus bekapcsolása stb.),
- működési rendellenességre figyelmeztető üzenetek (például figyelmeztetés a befecskendezés ellenőrzésére).

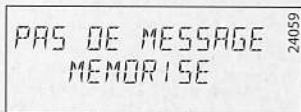



# FEDÉLZETI SZÁMÍTÓGÉP (folytatás)

## Információ üzenetek

Ezek elinduláskor segítik a vezetőt, jelezve egy választást vagy vezetési állapotot. Példák információ üzenetekre vonatkozóan az alábbiakban.

Üzenet	Az üzenetek értelmezése
«Fényszórók automatikus üzemeleése kikapcsolva»	Azt jelzi, hogy a fényszórók automatikus bekapcsolódása nem aktivált.
«Helyezze be a kártyát»	A RENAULT kártyát be kell helyezni a kártyaleolvasóba.
«Olajszint megfelelő»	Alacsony motorolajszintre figyelmeztető jelzés: a motor indításakor és 30 másodpercen keresztül a kijelző figyelmeztet az alacsony motorolajszintre. Tájékozódjon a 4. fejezet „Motorolajszint” című részében.

## FEDÉLZETI SZÁMÍTÓGÉP (folytatás)

### Működési rendellenességgel kapcsolatos üzenetek

Megjelenésük esetén feltétlenül mihamarabb álljon meg a RENAULT szakszerviznél, hogy elvégezzék a szükséges beavatkozást a gépkocsin. Ezek az üzenetek a visszajelzőlámpával együtt működnek **SERVICE**. Akkor tűnnek el, ha egyszer megnyomja a kijelzésválasztó kapcsolót, vagy néhány másodperc elteltével automatikusan; ezeket a kijelzéseket a fedélzeti napló tárolja. A visszajelzőlámpával **SERVICE** világít. Példák a működési rendellenességekkel kapcsolatos üzenetekre vonatkozóan.

Üzenet	Az üzenetek értelmezése
«ASR kikapcsolva»	A kipörgésgátló rendszer (ASR) kikapcsolása (lásd a 2. fejezet „Kipörgésgátló rendszer: ASR” című részét).
«Ellenőrizze a sebességváltót»	A sebességváltó hibáját jelzi, forduljon azonnal RENAULT szakszervizhez.
«Gumiabroncs érzékelője üzemem kívül»	A kijelzőegységen nem látható kerék nyomásérzékelője hibás, ilyen eset lehet, ha a pótkerék van felszerelve (lásd a 2. fejezet „Gumiabroncsok nyomásellenőrző rendszere” című részét).
«A kártya nem érzékelhető»	A „szabad kéz” üzemmódú RENAULT kártya nincs jelen az érzékelési zónában, vagy a gépkocsi nem képes érzékelni azt, helyezze be a kártyát a leolvasóba, ha a probléma továbbra is fennáll, akkor forduljon tanácsért az Ön RENAULT márkakereskedéséhez.

## FEDÉLZETI SZÁMÍTÓGÉP (folytatás)

### Működési rendellenességgel kapcsolatos üzenetek (folytatás)

Megjelenésük esetén feltétlenül mihamarabb álljon meg a RENAULT szakszerviznél, hogy elvégezzék a szükséges beavatkozást a gép-

kocsin. Ezek az üzenetek a visszajelzőlámpával együtt működnek **SERVICE**. Akkor tűnnek el, ha egyszer megnyomja a kijelzésválasztó kapcsolót, vagy néhány másodperc elteltével automatikusan; ezeket a kijelzéseket a fedélzeti napló tárolja. A visszajelzőlámpával

**SERVICE** világít. Példák a működési rendellenességekkel kapcsolatos üzenetekre vonatkozóan.

Üzenet	Az üzenetek értelmezése
«Ellenőrizze a gázolajsűrőt»	Azt jelzi, hogy a gázolajban víz van. Minél előbb keresse fel a legközelebbi RENAULT szakszervizt!
«Kártya elemének cseréje»	A RENAULT kártya elemének élettartama körülbelül két év. Amint az elem kezd gyengülni, ez az üzenet megjelenik (lásd az 5. fejezet „RENAULT kártya: elem” című részét).
«Állítsa be a gumiabroncsok nyomását»	A kijelzőegységen vagy a többfunkciós kijelzőn jelzett keréken levő gumiabroncs nyomása nem megfelelő (túl kevés), minél előbb állítsa be a nyomást a megfelelő értékre.

## FEDÉLZETI SZÁMÍTÓGÉP (folytatás)

### Figyelmeztető üzenetek

Ha ezeket az üzeneteket látja, azonnal álljon meg (a forgalmi viszonyokat figyelembe véve), és forduljon RENAULT szakszervizhez. A visszajelzőlámpával együtt jelenik meg **STOP**. Példák figyelmeztető üzenetekre vonatkozóan az alábbiakban.

Megjegyzés: az üzenetek vagy önmagukban, vagy másik üzenettel váltakozva jelennek meg a kijelzőn (ha több üzenet vár kijelzésre), és egy másik visszajelzőlámpával és/vagy hangjelzéssel is együtt járhatnak.

Üzenet	Az üzenetek értelmezése
«Defekt kerékcseré»	A gumibroncsok nyomásellenőrző rendszerének kijelzőjén jelzett keréken defektet jelez.
«Elektronikus meghibásodás»	Azt jelzi, hogy a gépkocsi elektronikájával probléma van.
«Akkumulátor töltési hibája»	Az akkumulátor töltőkörének hibáját jelzi.
«Hibás kormányserkezet»	Azt jelzi, hogy a gépkocsi szervokormányja hibás.

## FEDÉLZETI SZÁMÍTÓGÉP (folytatás)

### Figyelmeztető üzenetek (folytatás)

Ha ezeket az üzeneteket látja, azonnal álljon meg (a forgalmi viszonyokat figyelembe véve), és forduljon RENAULT szakszervizhez. A visszajelzőlámpával együtt jelenik meg **STOP**. Példák figyelmeztető üzenetekre vonatkozóan az alábbiakban.

Megjegyzés: az üzenetek vagy önmagukban, vagy másik üzenettel váltakozva jelennek meg a kijelzőn (ha több üzenet vár kijelzésre), és egy másik visszajelzőlámpával és/vagy hangjelzéssel is együtt járhatnak.

Üzenet	Az üzenetek értelmezése
«Hibás parkolófék»	Azt jelzi, hogy a parkolófék hibás.
«Hibás fékrendszer»	A fékrendszer hibáját jelzi.
«Hibás befecskendezés»	A motorral kapcsolatos súlyos problémát jelez.
«Nem megfelelő olajnyomás»	Az olajnyomás hiányát jelzi.
«Motor túlmelegedése»	Azt jelzi, hogy a gépkocsi motorja túlmelegedett.

# IDŐ ÉS KÜLSŐ HŐMÉRSÉKLET

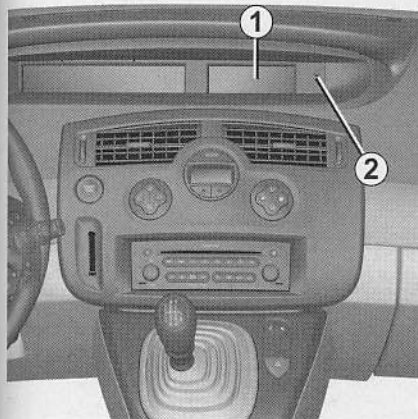

Bekapcsolt gyújtásnál az idő és a külső hőmérséklet (gépjárműtől függően) látszik.

## Az óra beállítása 1

Ha a gomb 2 nem létezik (navigációs berendezéssel, rádióval stb. felszerelt jármű)

Tájékozódjon a megfelelő berendezésekhez tartozó útmutatókban, azokból megismerheti az ilyen járművek sajátosságait.

### Ha a gomb létezik 2

- nyomja meg a gombot 2 körülbelül három másodpercig;
- amint az órák számai villognak, nyomja meg újra a gombot 2 a beállításához;
- várjon körülbelül három másodpercet, a perceket jelző számok villogni kezdenek, majd nyomja meg a gombot 2 a beállításához;
- várjon körülbelül három másodpercet, a percek villogása megszűnik, az óra be van állítva.

Az áramellátásban bekövetkezett kikapcsolás esetén (lekötött akkumulátor, szakadt tápvezeték stb.). Ilyenkor az időt be kell állítani.

Álló helyzetben végezze el a beállításokat.

## Külső hőmérsékletet jelző műszer

Ha a külső hőmérséklet  $-3^{\circ}\text{C}$  és  $+3^{\circ}\text{C}$  között van, a  $^{\circ}\text{C}$  jel villog (jegesedés veszélyének jelzése).



### Külső hőmérsékletet jelző műszer

A külső jegesedés kialakulásának veszélye függ a levegő páratartalmától és a hőmérséklettől, a külső hőmérséklet nem ad elegendő információt a jegesedés megállapításához.

## KORMÁNYKERÉK

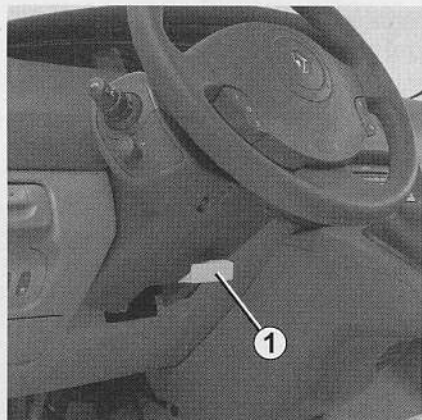

### A kormánymagasság beállítása

Húzza meg a kart **1**, állítsa a kormányt a kívánt állásba; a kormány rögzítéséhez nyomja vissza a kart.



Biztonsági okokból a gépkocsi álló helyzetében végezze el ezeket a beállításokat.

Soha ne állítsa le a motort lejtőn és általában mozgás közben (ha a motor áll, a szervok nem működnek).

# VISSZAPILLANTÓ TÜKRÖK

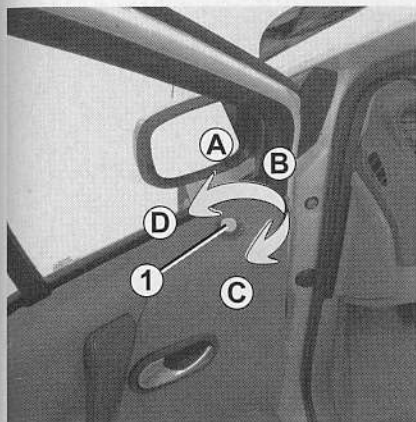

## Külső elektromos visszapillantó tükrök

Járó motor mellett állítsa a gombot **1** :

- **A** helyzetbe a bal oldali visszapillantó tükrő beállításához;
- **C** helyzetbe a jobb oldali visszapillantó tükrő beállításához;

**B** helyzet: kikapcsolt állás.

## Behajtható visszapillantó tükrök

Állítsa a kapcsolót **1 D** helyzetbe: a külső visszapillantó tükrök behajtódnak.

Visszaállításához állítsa **A, B** vagy **C** helyzetbe.

## Fűthető visszapillantó tükrök

A tükrök párátlantása, fagymentesítése a hátsó szélvédő fűtésének bekapcsolásával együtt történik.

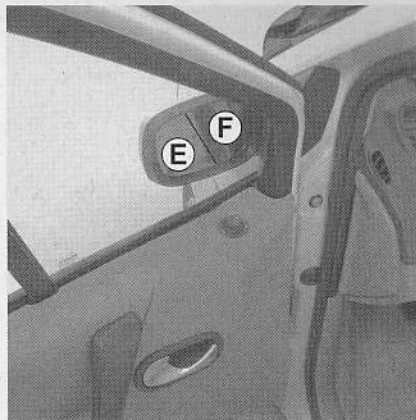

A vezetőoldali visszapillantó tükrő jól láthatóan két részre lehet osztva. A területen **F** a klasszikus visszapillantó tükrőknek megfelelő kép látszik. A terület **E** lehetővé teszi a hátsó oldalsó kilátás növelését, az Ön biztonsága érdekében.

**A zónában látható tárgyak E lényegesen távolabbinak látszanak, mint amilyenek a valóságban.**



## VISSZAPILLANTÓ TÜKRÖK (folytatás)



### Belső visszapillantó tükör

A belső visszapillantó tükör állítható. Éjszakai vezetéskor a hátulról jövő vakítás elkerülése érdekében billentse át a tükör mögötti kart **2**.

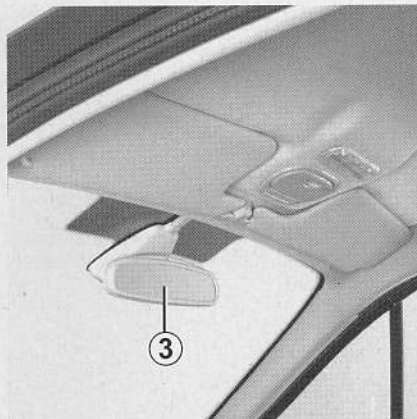

### Elektrokróm visszapillantó tükör **3**

Automatikusan elsötétedik, ha a járművet egy másik, kivilágított jármű követi (távolsági fényszóró esetén).

## HANGKÜRT ÉS FÉNYKÜRT

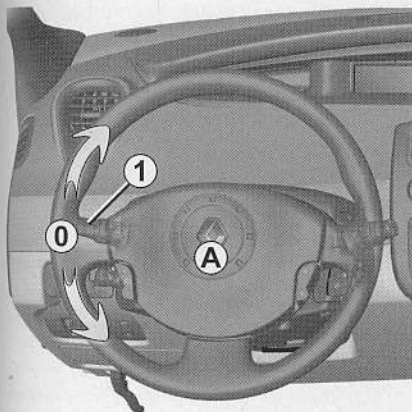

### Hangkürt

Nyomja meg a kormány párnás részét **A**.

### Fénykürt

A fénykürt működtetéséhez húzza maga felé a kombinált kapcsolókart **1**.

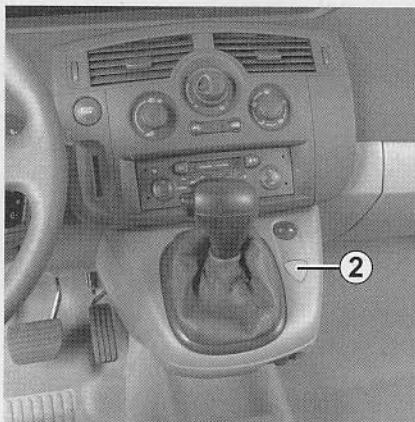

### Írányjelzők

Mozgassa a kormánykerékkel párhuzamos síkban a kapcsolókart **1** abba az irányba, amerre fordulni akar.

Autópályán a kormánykerék mozgása általában nem elegendő ahhoz, hogy a kombinált kapcsolókar automatikusan visszaugorjon az alaphelyzetbe **0**. Erre az esetre létezik egy közbülső állás. Az irányjelző bekapcsolása után azonban a művelet közben ujjal meg kell tartani a kart.

Ha ilyenkor a kombinált kapcsolókart elengedi, automatikusan visszaugrik az alaphelyzetbe **0**.



### Vészvillogó

Nyomja meg a kapcsolót **2**.

Mind a négy irányjelző lámpa, valamint az oldalsó irányjelző lámpák is elkezdenek villogni.

A vészvillogót csak akkor használja, ha veszélyhelyzetben van, és arra kívánja figyelmeztetni az autóstársakat, hogy:

- a normálistól eltérő vagy tiltott helyen kénytelen megállni;
- különleges vezetési vagy forgalmi körülmények következtek be.

Bizonyos járműveknél, erős fékezés esetén a vészvillogók automatikusan bekapcsolódhatnak.

Ebben az esetben a vészvillogók kikapcsolhatók a kapcsoló **2** egyszeri megnyomásával.

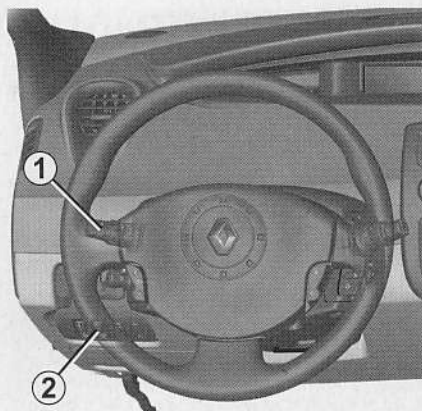

## Helyzetjelző lámpa

Forgassa el a kombinált kapcsolókar végét **1**, hogy a megfelelő szimbólum a jelzéssel **4** szembe kerüljön.

A kijelzőegység fénye bekapcsolódik, a fényerősség a kerékkel **2** szabályozható. A kijelzőegységen a visszajelzőlámpa kigyullad.

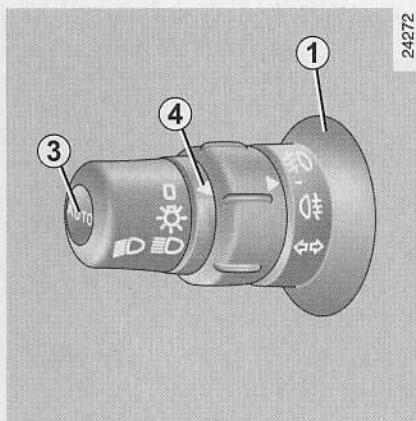

## A tompított fényszórók bekapcsolása

### Kézi működtetés

Forgassa el a kombinált kapcsolókar végét **1**, hogy a megfelelő szimbólum a jelzéssel **4** szembe kerüljön. A kijelzőegységen a visszajelzőlámpa kigyullad.

## Automatikus működés (járműtől függően)

Járó motor esetén a tompított fényszóró a külső fényviszonyoktól függően bekapcsolódik vagy kikapcsolódik anélkül, hogy a kart **1** használná (**0** állás).

Ez a funkció kikapcsolható és visszakapcsolható.

- **A bekapcsoláshoz** nyomja a gombot **3** legalább **négy** másodpercig. A műveletet két hangjelzés és a «Fényszórók automatikus működése bekapcsolva» üzenet kíséri.
- **Kikapcsolásához álló járművel** nyomja a gombot **3** legalább **négy** másodpercig. A műveletet egy hangjelzés kíséri és a „Fényszórók automatikus működése kikapcsolva” üzenet megjelenik a kijelzőegységen.

A kombinált kapcsolókar **1** használatával elsőbbséget élvez, és kikapcsolja az automatikát.



Éjszakai vezetés előtt ellenőrizze az elektromos berendezések állapotát, és állítsa be a fényszórókat (ha a jármű terhelése eltér a megszokottól). Ellenőrizze, hogy a fényszórókat semmi ne takarja (piszok, sár, hó, belógó szállított tárgy stb.).

## KÜLSŐ VILÁGÍTÁS ÉS KÜLSŐ JELZÉSEK (folytatás)

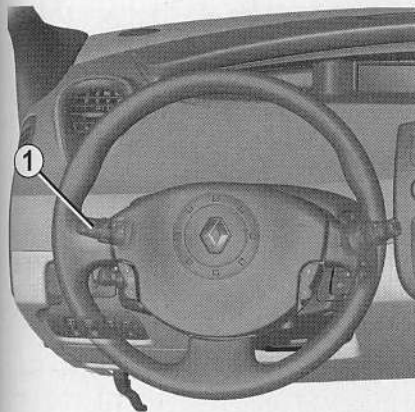

### Távolsági fényszórók

Bekapcsolt tompított fényszórók esetén húzza a kombinált kapcsolókart **1** maga felé.

A fényszórók bekapcsolásakor a kijelzőegységen kigyullad a megfelelő visszajelzőlámpa.

Ha ismét a tompított fényszórókat akarja bekapcsolni, húzza újra maga felé a kombinált kapcsolókart.

### „Külső tájékozdó világítás”

Ez a funkció (hasznos lehet például kapu vagy garázsajtó kinyitásakor stb.) lehetővé teszi a tompított fényszóró kis ideig tartó felkapcsolását.

**Leállított motorral és kikapcsolt lámpákkal** a kombinált kapcsolókar végének **1 0 helyzetében** húzza maga felé a kart **1**: a tompított fényszóró körülbelül harminc másodpercre kigyullad.

Ezt a műveletet legfeljebb négyszer lehet elvégezni, ezzel két perc világítást biztosítva.

A világításnak az automatikus kikapcsolás előtti kikapcsolása érdekében forgassa el a kar végét, **1** majd állítsa **0** állásba.

### A lámpák kikapcsolása

#### Kézi működtetés

Két lehetőség van:

- állítsa a kombinált kapcsolókart **1** a kiinduló állásba;
- a lámpák kialszanak a motor leállításakor, a vezetőoldali ajtó kinyitásakor vagy a jármű bezárásakor. Ebben az esetben a motor újraindításakor a lámpák újra felgyulladnak, ha a kombinált kapcsolókar **1** a megfelelő helyzetben van.

#### Automatikus működés (járműtől függően)

A lámpák kialszanak a motor leállításakor, a vezetőoldali ajtó kinyitásakor vagy a jármű bezárásakor.

### Figyelmeztető hangjelzés arra az esetre, ha a világítás égve maradt

A vezetőoldali első ajtó kinyitásakor, ha a gyújtás ki van kapcsolva, hangjelzés figyelmeztet, ha a lámpák égve maradtak.

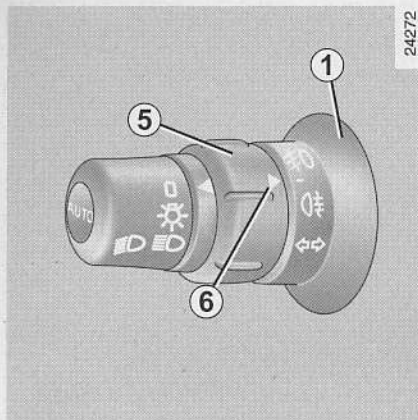

## **0** Első ködlámpák

Forgassa a kombinált kapcsolókar középső gyűrűjét, **5** hogy a szimbólum a jelzéssel **6** szembe kerüljön, majd engedje el.

A ködlámpák működése a kombinált világításkapcsoló kar állásától függ, a működését a kijelzőegységen a megfelelő visszajelzőlámpa jelzi.

## **0** Hátsó ködlámpa

Forgassa a kombinált kapcsolókar középső gyűrűjét, **5** hogy a szimbólum a jelzéssel **6** szembe kerüljön, majd engedje el.

A ködlámpák működése a kombinált világításkapcsoló kar állásától függ, a működését a kijelzőegységen a megfelelő visszajelzőlámpa jelzi.

Ne felejtse kikapcsolni a ködlámpákat, ha már nincs rájuk szükség, mert zavarhatják a közlekedésben résztvevőket.

**Megjegyzés:** a ködlámpa a vezető felőli oldalon van.

## Kikapcsolása

Forgassa újra el a gyűrűt, **5** hogy a jelzés **6** a ködlámpa szimbólumával szembe kerüljön.

A külső világítás lekapcsolása az első és hátsó ködlámpák lekapcsolását is eredményezi.

Ködös időben a világítás automatikus működése nem használható, a ködlámpa a vezető ellenőrzése alatt marad: a kijelzőegységen levő visszajelzőlámpa jelzi, ha be van kapcsolva (a visszajelzőlámpa világít) vagy ki van kapcsolva (a visszajelzőlámpa nem világít).

## A FÉNYSZÓRÓK MAGASSÁGÁNAK ELEKTROMOS ÁLLÍTÁSA

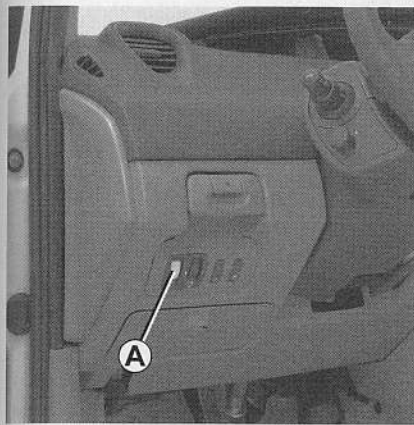







A kapcsoló **A** (ha a jármű fel van vele szerelve) lehetővé teszi a fényszórók magasságának állítását a terheléstől függően.

A fényszórók alacsonyabbra állításához lefelé, magasabbra állításához pedig felfelé forgassa a kapcsolót **A**.

Kapcsolóval **A** nem rendelkező gépjárművek esetén a beállítás automatikus.

A kapcsoló beállítási helyzetei A

	0
	0
	1
	1
	2
	4

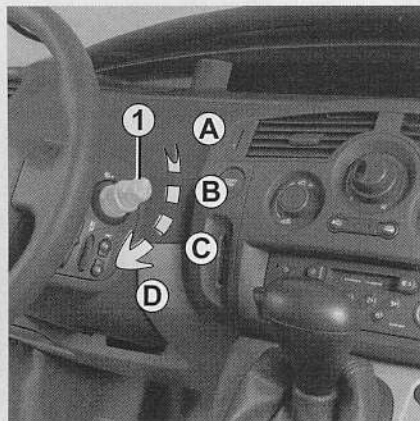

Járó motorral, vagy amikor a segédberendezések áram alatt vannak, használja a kombinált kapcsolókart **1**.

**A Kikapcsolt helyzet.**

**B Szakaszos törlés.**

Két törlés között az ablaktörő lapátok néhány másodpercre megállnak. A kapcsolókar gyűrűjének **2** forgatásával változtathatja a törlések közötti időt.

**C Folyamatos lassú törlés.**

**D Folyamatos gyors törlés.**

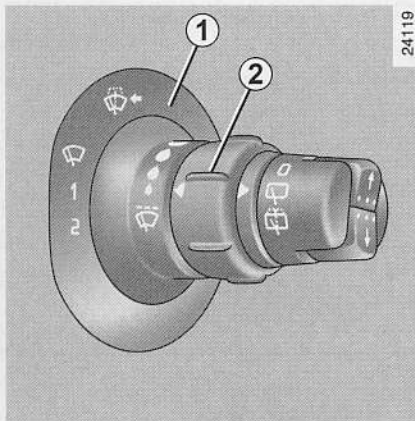

24119

## Különlegesség

**Menet közben** a gépkocsi megállásakor a törlési sebesség gyors fokozatról lassú fokozatra változik.

Amikor a gépkocsi elindul, a törlési sebesség visszaáll az eredetire.

A kombinált kapcsolókar **1** működtetése elsőbbséget élvez és megszünteti az automatika hatását.

## Automata ablaktörlés (típustól függően)

Járó motornál használja a kart **1**.

**A Kikapcsolt helyzet.**

**B Automatikus ablaktörlés funkció.**

Ebben a helyzetben a rendszer érzékeli a szélvédőn levő vizet és ehhez igazítja az ablaktörő törlési sebességét. A kapcsolókar gyűrűjének **2** forgatásával változtathatja a törlések közötti időt.

**C Folyamatos lassú törlés.**

**D Folyamatos gyors törlés.**



A motorháztető kinyitása előtt győződjön meg arról, hogy az ablaktörő-kapcsolókar kikapcsolt állapotban van-e **A**.

Sérülésveszély.

Ha valami mechanikusan akadályozza az ablaktörő működését (pl. jeges szélvédő), a rendszer automatikusan kikapcsolja az ablaktörő táplálását.

# ELSŐ ABLAKTÖRLŐ / ABLAKMOSÓ (folytatás)

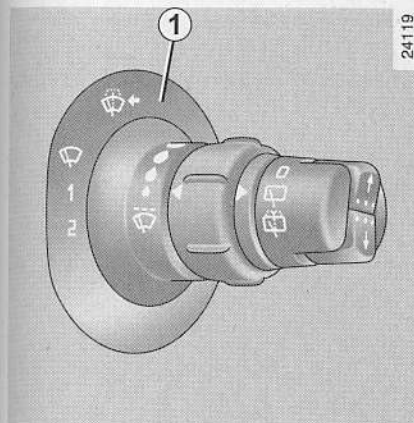

24119

## Bekapcsolt fényszórók esetén

Bekapcsolja a fényszórósó berendezést is.

## Ablakmosó, fényszórósó (típustól függően)

Bekapcsolt gyújtás mellett húzza a kapcsolókart **1** maga felé.

## Kikapcsolt fényszórók esetén

Egy rövid megnyomás bekapcsolja az ablakmosót és az ablaktörő egy oda-vissza törést végez.

A gomb hosszú megnyomása az ablakmosó bekapcsolását és három, majd néhány másodperc múlva még egy oda-vissza törést eredményez.

Fagy esetén győződjék meg róla, hogy az ablaktörő lapátok nem fagytak-e rá az ablakra (bekapcsoláskor az ablaktörő motorja ilyenkor túlmelegedhet).

Ellenőrizze rendszeresen az ablaktörő lapátok állapotát. Ha már nem törölnek tökéletesen, cserélje ki őket (általában évente).

Tisztítsa meg rendszeresen a szélvédőt.

Ha úgy állítja le a motort, hogy az ablaktörőt előtte nem kapcsolta ki (**A** állás), a törőlapátok tetszőleges helyzetben állhatnak meg.

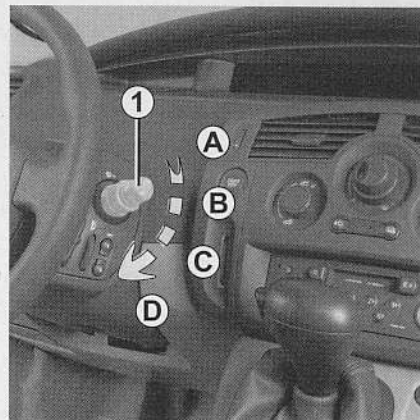

A gépkocsi mosása előtt állítsa a kombinált kapcsolókart kikapcsolt helyzetbe **A**, hogy elkerülje az automatikus törés bekapcsolódását és az ablaktörő lapátok károsodását.



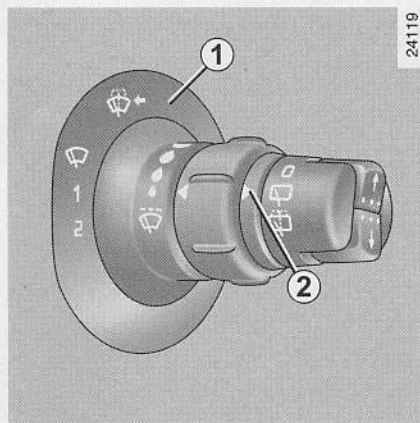

## Sebességtől függő szakaszos hátsó ablaktörlő

Bekapcsolt gyújtás mellett forgassa el a kombinált kapcsolókar végét, **1** hogy a jelzés **2** a megfelelő szimbólummal szembe kerüljön.

A törlési gyakoriság a jármű sebességétől függ.



## Hátsó ablakmosó és ablaktörlő

Bekapcsolt gyújtással forgassa a kombinált kapcsolókar végét, **1** hogy a jelzés **2** a szimbólummal szembe kerüljön, ezzel az ablakmosó bekapcsolódik.

Ha elengedi a kart, a hátsó ablaktörlésnek megfelelő helyzetbe áll vissza.

## Különlegesség

Ha az első ablaktörlők bekapcsolt állapotában tolat, a hátsó ablaktörlők szakaszos törlést hajtanak végre.

Fagy esetén győződjék meg róla, hogy az ablaktörlő lapátok nem fagytak-e rá az ablakra (bekapcsoláskor az ablaktörlő motorja ilyenkor túlmelegedhet).

Ellenőrizze rendszeresen az ablaktörlő lapátok állapotát. Ha már nem törölnék tökéletesen, cserélje ki őket (általában évente).

Tisztítsa meg rendszeresen a hátsó szélvédőt.

A hátsó ablaktörlő használata előtt ellenőrizze, hogy semmilyen szállított tárgy ne akadályozza a lapát mozgását.

# ÜZEMANYAGTARTÁLY

25682

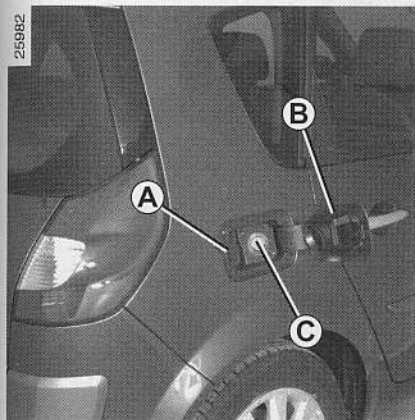

**Az üzemanyagtartály úrtartalma:**  
körülbelül 60 liter .

A fedél **B** felnyitásához tegye bele az ujját a bevágásba **A**, majd húzza meg a fedelet.

Az elzárórendszer (fém csappantyú) **C** bele van építve a feltöltőcsőbe.

Az üzemanyag-feltöltésről lásd a „Tankolás” című részt.

## Az üzemanyag minősége

**Jó minőségű,** az adott ország előírásainak megfelelő üzemanyagot használjon.

### Benzinmotoros változat

Ólommentes benzint használjon **kizárólag**, amely az illető ország előírásainak megfelel. Az oktánszám (RON) egyezzen az üzemanyag-betöltőnyílás fedelén található címkén jelölttel **B**. Tájékozódjon a 6. fejezet «Motoradatok» című részben.

### Dízelmotoros változatok

**Kizárólag** olyan gázolajat használjon, amely megfelel az üzemanyagtartály fedelén levő címkén jelöltnek **B**.

A betöltéskor vigyázzon, nehogy víz kerüljön az üzemanyagtartályba. Az elzárórendszernek és környezetének pormentesnek kell maradnia.



Ne nyúljon **soha** kézzel a fém-csappantyúhoz.

A betöltőnyílás környékét ne mossa nagynyomású mosóberendezéssel.



Ne keverjen benzint a gázolajhoz, még kis mennyiségben sem.

# ÜZEMANYAGTARTÁLY (folytatás)

## Tankolás

### Benzinmotoros típusok

Kizárólag ólommentes benzint használjon.

Ólomtartalmú benzin használata a katalizátor meghibásodását okozhatja, és a garancia elvesztésével jár.

Az ólomtartalmú benzinnel történő tankolás elkerülése érdekében a benzintartály betöltőcsonkjá olyan biztonsági rendszerrel van ellátva, amely **csak az ólommentes benzin adagolópisztolyának használatát teszi lehetővé** (benzinkútnál).

### Benzinmotoros és dízelmotoros változatok

- Tolja **ütközésig** az adagolópisztolyt a nyílásba úgy, hogy elnyomja a fém csappantyút, mielőtt megkezdí a tankolást (hogy a melléfolyást elkerülje).
- Tankolás közben tartsa ebben az állásban.

A tankolás közben bekövetkező első automatikus leállítás után maximum kétszer lehet a töltést újraindítani, hogy maradjon elegendő tárolási térfogat.

## Tartós üzemanyagszag

Állandó üzemanyagszag észlelése esetén a teendők:

- a forgalmi viszonyoknak megfelelően álljon meg és kapcsolja ki a gyújtást;
- kapcsolja be a vészvillogót, szállítson ki minden utast az autóból, és küldje őket forgalommentes helyre;
- ne nyúljon semmihez és ne indítsa újra az autót, mielőtt a RENAULT hálózat szakemberei át nem vizsgálták.



Bármilyen beavatkozás vagy változtatás az üzemanyagrendszeren (elektronikus egység, kábelek, üzemanyag-hálózat, befecskendező, védőlemezek stb.) biztonsági okokból szigorúan tilos és balesetveszélyes (kivéve a RENAULT hálózat képzett szakembereit).

B  
A  
A  
A  
R  
A  
K  
S  
S  
K  
K  
A  
D  
K  
B  
S  
S  
A  
P